

# HOP-UP OPTIONS

ホップアップオプションズ NO.619

## CVAダンパーミニ シリンダー4本セット



# CVA MINI SHOCK UNIT CYLINDER (4pcs.)

**注意** ●工具の使用には十分注意してください。特にニッパーやナイフなど刃物によるケガ、事故に注意してください。●オイルが誤って目や口に入ったときは、すぐに大量の水で洗い流し、医師に相談してください。●小さなお子様のいる場所での作業はしないでください。工具にさわったり、パーツやビニール袋を口に入れるなどの危険な状況が考えられます。

**CAUTION** ●When assembling this kit, tools including knives are used. Extra care should be taken to prevent personal injury. ●Damper oil must not be inhaled or ingested. Keep away from eyes and skin. If accidental exposure occurs, immediately flush with water and seek medical attention. ●Keep out of reach of small children. Children must not be allowed to put any parts or packaging material in their mouths.

V部品	4枚	2mmEリング	8コ	3×15mmタッピングビス	8本
W部品	4枚	オイルシール	4コ	ダンパーオイル (#400)	1コ
ピストンロッド	4本	5mmピローボール	8コ		
3mmOリング	8コ	ボールカラー	8コ		※ 部品を無くさないようにしましょう。

## 1 シリンダー・ピストンロッドのくみため Damper cylinder · Piston rod

《シリンダー》  
Damper cylinder

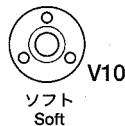
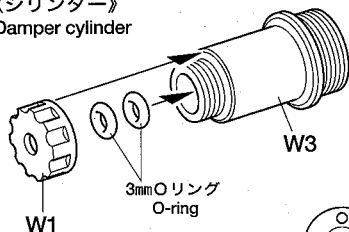

《ピストンロッド》  
Piston rod

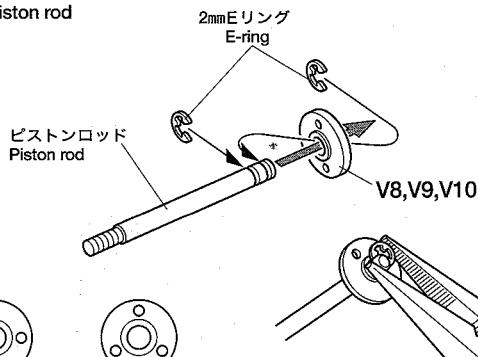

## 2 ピストンロッドのとりつけ Attaching piston rod

《TT-01.TL-01.TGS シャーシ》  
TT-01, TL-01, TGS chassis

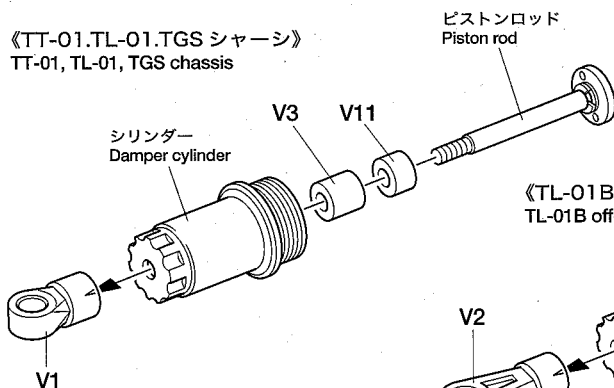

《TL-01Bシャーシ (バギー)》  
TL-01B off-road chassis

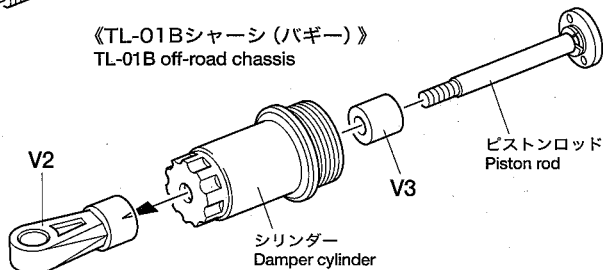

★キズを付けないよう注意してください。  
★Be careful not to damage piston rod.

### 3 ダンパーオイルの入れ方 DAMPER OIL

1、ピストンを下にさげ、オイルを入れます。ピストンを上下させてオイル中の気泡を抜きます。  
Pull down piston and pour oil into cylinder. Remove air bubbles by moving piston up and down.

2、オイルシールをはめ込み、あふれたオイルをティッシュペーパーできれいに吸い取ります。  
Attach oil seal and absorb oil overflow using tissue paper.

3、シリンダーキャップをいっぱいまでネジ込んでください。  
Tighten cylinder cap W2.

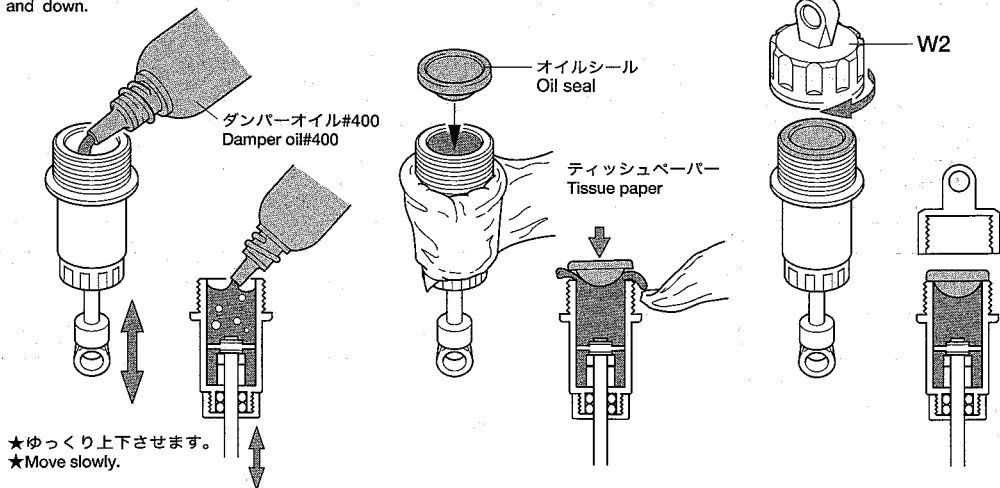

### 4 スプリングのとりつけ Attaching spring

★V5はスプリングを縮めて取り付けます。  
★Compress spring to attach V5.

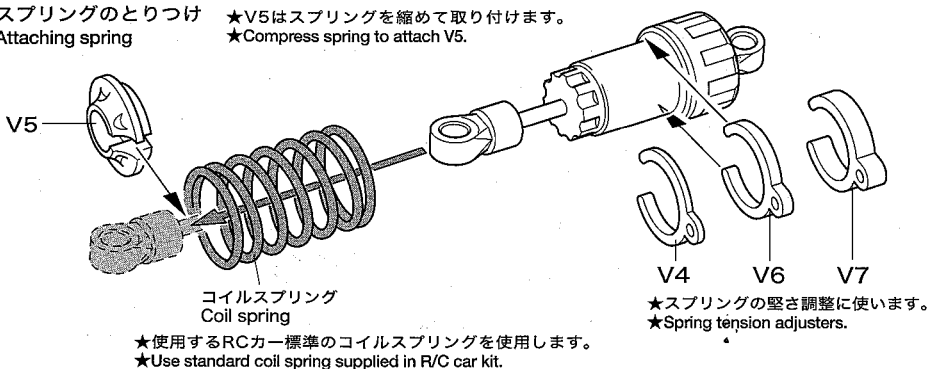

### 5 シャーシへの取り付け Attaching to chassis

★3×15mmタッピングビスとボールカラー、または5mmビローボールで取り付けます。  
★Attach dampers using 3mm x 15mm tapping screws and ball collars, or using 5mm ball connectors.

