



**MOTOROLA**

**BEDIENUNGSANLEITUNG**

**MBP30**

**BABY-ÜBERWACHUNGSSYSTEM**

BEDIENUNGSANLEITUNG

Technische Änderungen  
vorbehalten.



# Willkommen...

## **zu Ihrem neuen Baby-Überwachungssystem von Motorola!**

Wir freuen uns, dass Sie sich für das MBP30 entschieden haben. Mit diesem System können Sie nicht nur Ihr Baby im Zimmer nebenan, sondern auch Ihre älteren Kinder in ihrem Spielzimmer überwachen.

Bitte bewahren Sie den datierten Original-Kaufbeleg sorgfältig auf. Damit Sie den Garantieservice für Ihr Motorola-Produkt in Anspruch nehmen können, müssen Sie eine Kopie des datierten Kaufbelegs vorlegen, um nachzuweisen, dass ein Garantieanspruch besteht. Eine Registrierung ist hierfür nicht erforderlich.

Für produktbezogene Fragen:

**+49 (0) 1805 938 802 (Europa)**

**E-Mail: [motorola@telemarcom.eu](mailto:motorola@telemarcom.eu)**

**Im Internet: [www.motorola.com](http://www.motorola.com)**

---

Diese Bedienungsanleitung enthält alle Informationen rund um Ihr neues Baby-Überwachungssystem.

Es wird empfohlen, den Akkupack vor Inbetriebnahme des Systems in die Eltern-Einheit einzusetzen und voll aufzuladen. Damit ist der netzlose Betrieb gewährleistet. Bitte lesen Sie vor Inbetriebnahme der Einheit(en) auch die „Sicherheitshinweise“ auf Seite 6 sorgfältig durch.

## **Verpackungsinhalt**

- 1 x Eltern-Einheit
- 1 x Baby-Einheit
- 1 x aufladbarer NiMH-Akkupack für die Eltern-Einheit
- 1 x Netzteil für die Eltern-Einheit
- 1 x Netzteil für die Baby-Einheit



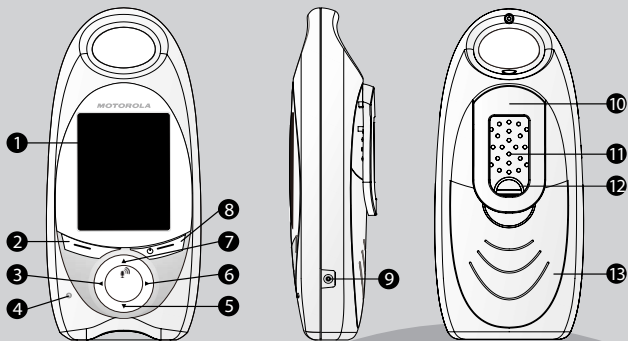

# Übersicht über die Eltern-Einheit



1. Display
2. Menü-Taste (  )
3. Nach-links-Taste / Vol -
4. Mikrophon
5. Nach-unten-Taste
6. Nach-rechts-Taste / Vol +
7. Nach-oben-Taste / Sprech-taste
8. EIN/AUS / Kanalwahl\* / Bestätigen
9. Netzteilanschluss
10. Gürtelclip
11. Lautsprecher
12. Schraube der Akkufachabdeckung
13. Akkufachabdeckung

\*Diese Funktion steht nur bei Multipacks mit mehr als einer Kamera zur Verfügung.

## Auf der Eltern-Einheit angezeigte Menü-Symbole

	Helligkeit des LCDs (einstellen)
	Nachtsicht (ein/aus)
	Geräuschempfindlichkeit (einstellen)
	Verbindung Elterneinheit-Kamera (herstellen)

# Übersicht über die Baby-Einheit

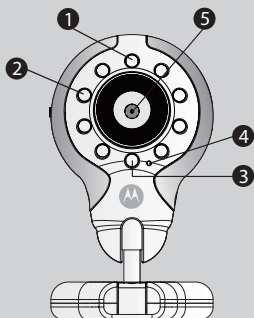

1. Betriebsanzeige (LED)
2. Infrarot-LEDs
3. Lichtsensor
4. Mikrofon

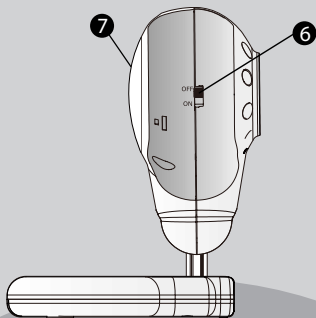

5. Kameralinse
6. Ein/Aus-Schalter
7. Lautsprecher

## Wichtige Hinweise zur Benutzung des Baby-Überwachungssystems

- Um das Baby-Überwachungssystem nutzen zu können, muss zwischen Baby- und Eltern-Einheit eine Funkverbindung bestehen, wobei die Reichweite von den jeweiligen Umgebungsbedingungen abhängig ist.
- Große metallische Gegenstände wie z. B. Kühlschränke und -truhen, Spiegel, Aktenschränke, Metalltüren oder Stahl- bzw. Eisenbeton können das Funksignal zwischen Baby- und Eltern-Einheit blockieren.
- Die Signalstärke kann auch durch andere feste Gegebenheiten wie Wände oder auch durch Funk-, Elektro- und Elektronikgeräte wie z. B. Fernseher, Computer, schnurlose Telefone oder Handys, Neonbeleuchtung und Leuchtstofflampen oder Dimmer(-schalter) negativ beeinflusst werden.
- Andere Produkte, die im 2,4 GHz-Bereich arbeiten wie z. B. drahtlose Netzwerke, Bluetooth<sup>®</sup>-Systeme oder Mikrowellenöfen können Interferenzstörungen zur Folge haben. Es wird daher empfohlen, das Baby-Überwachungssystem von solchen Geräten fernzuhalten und diese ggf. auszuschalten, wenn es zu Störungen kommt.
- Bei schwachem Verbindungssignal wird empfohlen, die Position der Eltern- und Baby-Einheit in den Zimmern zu ändern.



# Inhaltsverzeichnis

<b>1. Sicherheitshinweise .....</b>	<b>6</b>
<b>2. Erste Schritte .....</b>	<b>8</b>
2.1 Stromversorgung der Baby-Einheit .....	8
2.2 Einsetzen des Akkupacks in die Eltern-Einheit .....	9
2.3 Stromversorgung der Eltern-Einheit .....	10
2.4 Anmelden .....	11
<b>3. Das Baby-Überwachungssystem MBP30 benutzen .....</b>	<b>13</b>
3.1 Aufstellung.....	13
3.2 Kamerakanal einstellen (nur für Multipacks) .....	14
3.3 Kamerakanäle einrichten.....	14
3.4 Nachtsicht.....	14
3.5 Sprechfunktion .....	15
3.6 Lautstärke der Eltern-Einheit einstellen.....	15
<b>4. Verfügbare Einstellungen (an der MBP30-Eltereinheit) .....</b>	<b>16</b>
4.1 Helligkeit einstellen.....	16
4.2 Nachtsicht einstellen .....	16
4.3 Geräuschempfindlichkeit (VOX) einstellen.....	17
<b>5. Entsorgung des Geräts (Umweltschutz) .....</b>	<b>19</b>
<b>6. Reinigung .....</b>	<b>19</b>
<b>7. Hilfe .....</b>	<b>20</b>
<b>8. Allgemeine Informationen.....</b>	<b>22</b>
<b>9. Hinweise zur Wandmontage .....</b>	<b>31</b>



# 1. Sicherheitshinweise

## **ACHTUNG!**

*Dieses Gerät zur Babyüberwachung entspricht allen relevanten Standards bezüglich elektromagnetischer Felder und ist sicher in seiner Anwendung, wenn es wie in der Bedienungsanleitung beschrieben benutzt wird. Lesen Sie daher bitte diese Bedienungsanleitung sorgfältig durch, bevor Sie das Gerät benutzen.*

- Nur von Erwachsenen zusammen zu setzen. Halten Sie Kleinteile beim Zusammenbauen außerhalb der Reichweite von Kindern.
- Dieses Produkt ist kein Spielzeug! Lassen Sie Kinder nicht mit dem Gerät spielen.
- Dieses System ist kein Ersatz für die verantwortungsvolle Beaufsichtigung des Babys durch einen Erwachsenen.
- Heben Sie diese Bedienungsanleitung zur späteren Verwendung auf.
- Stellen/Legen Sie die Babyeinheit oder Kabel nicht in das Babybett oder in Reichweite des Babys ab (mindestens einen Meter Entfernung).
- Sichern Sie die Kabel außerhalb der Reichweite von Kindern.
- Bedecken Sie das System nicht mit einem Handtuch oder einer Decke.
- Verwenden Sie keine Verlängerungskabel mit den mitgelieferten Netzadaptern. Verwenden Sie nur die im Lieferumfang enthaltenen Netzteile.
- Prüfen Sie das Gerät vor der Benutzung. Machen Sie sich mit den einzelnen Funktionen vertraut.
- Benutzen Sie das System nicht in der Nähe von Wasser.
- Stellen Sie das System nicht auf Heizquellen.
- Verwenden Sie nur die im Lieferumfang enthaltenen Ladegeräte bzw. Netzteile. Verwenden Sie keine anderen Ladegeräte oder Adapter, da dadurch das Gerät und der Akkupack beschädigt werden können.



- Verwenden Sie immer nur Akkus des gleichen Typs.
- Berühren Sie die Lade- oder Steckerkontakte nicht mit spitzen oder metallischen Gegenständen.

**ACHTUNG!**

*Bei Verwendung falscher Akkus bzw. von Batterien besteht Explosionsgefahr! Alte bzw. erschöpfte Akkus sind wie Batterien vorschriftsgemäß zu entsorgen.*



## 2. Erste Schritte

### 2.1 Stromversorgung der Baby-Einheit

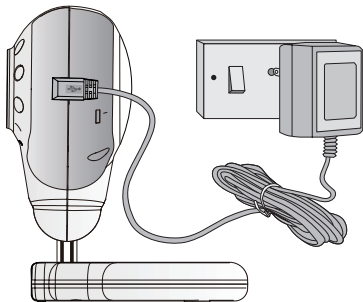

1. Stecken Sie den kleinen Stecker des Netzadapters in den Netzanschluss der Baby-Einheit und das andere Ende des Adapterkabels in die Steckdose (230 V / 50 Hz).

#### **HINWEIS**



*Bitte nur das im Lieferumfang enthaltene Netzteil (5 V DC / 500 mA) verwenden.*

2. Stellen Sie den Schalter an der Einheit auf die Position **ON (EIN)**. Die Betriebsanzeige leuchtet daraufhin grün auf.
3. Um die Baby-Einheit auszuschalten, stellen Sie den Schalter einfach auf die Position **OFF (AUS)**.

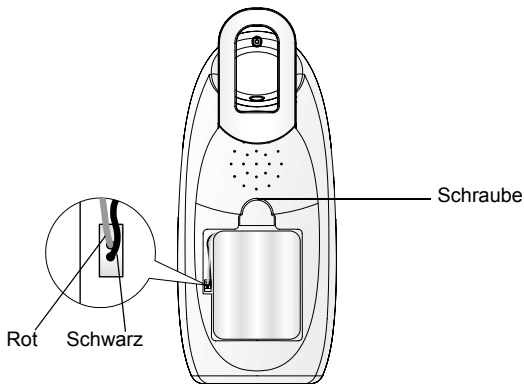

## 2.2 Einsetzen des Akkupacks in die Eltern-Einheit





1. Drehen Sie hierfür zunächst den Gürtelclip nach oben.
2. Drehen Sie die Schraube mit einem kleinen Schraubenzieher gegen den Uhrzeigersinn. Entfernen Sie die Akkufachabdeckung.
3. Schließen Sie die Kabel des aufladbaren Akkupacks an den dafür vorgesehenen Anschlüssen, wie abgebildet, an und setzen Sie den Akkupack im Fach ein.
4. Schließen Sie daraufhin das Akkufach und drehen Sie die Schraube im Uhrzeigersinn wieder fest.
5. Drücken Sie nun die Taste , um die Eltern-Einheit EINZUSCHALTEN. Es dauert ein paar Sekunden, bis der LCD-Bildschirm aufleuchtet und das Gerät betriebsbereit ist.
6. Um die Eltern-Einheit AUSZUSCHALTEN, halten Sie die Taste  einfach gedrückt.



Das Akkusymbol (  ) weist Sie darauf hin, wenn die Kapazität gering ist und der Akkupack aufgeladen werden muss. Nach ca. 16 Stunden ist der Akkupack voll aufgeladen.

### **HINWEIS**

*Ist das Netzteil angeschlossen, zeigen ein entsprechendes Symbol (  ) und das Akkusymbol (  ) den Ladevorgang an.*

## **2.3 Stromversorgung der Eltern-Einheit**

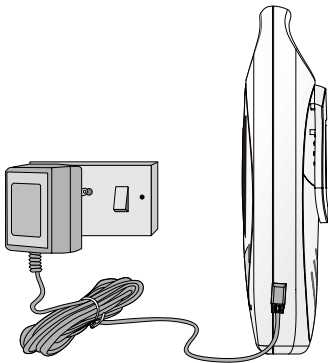

### **WICHTIG**

*Es wird empfohlen, den Akkupack vor Inbetriebnahme des Systems in die Eltern-Einheit einzusetzen und voll aufzuladen. So übernimmt der Akkupack automatisch den Betrieb z. B. bei einem Stromausfall.*

1. Stecken Sie den kleinen Stecker des Netzadapters in den Netzanschluss der Eltern-Einheit und das andere Ende des Adapterkabels in die Steckdose (230 V / 50 Hz).

### **HINWEIS**

*Bitte nur das im Lieferumfang enthaltene Netzteil (5 V DC / 1000 mA) verwenden.*



2. Es dauert ein paar Sekunden, bis sich die Einheit einschaltet und der LCD-Bildschirm aufleuchtet.
3. Um die Eltern-Einheit AUSZUSCHALTEN, halten Sie die Taste  einfach gedrückt.

## **HINWEIS**



*Sind Baby- und Eltern-Einheit eingeschaltet, wird das von der Kamera der Baby-Einheit eingefangene Bild auf der Eltern-Einheit angezeigt. Besteht keine Verbindung zwischen den Einheiten oder ist die Funktionsreichweite überschritten, erlischt die Anzeige und das Symbol  leuchtet im LCD-Bildschirm auf. Zudem weist die Eltern-Einheit durch Warnsignale darauf hin. Verringern Sie in solchen Fällen die Distanz zur Baby-Einheit, bis die Verbindung wieder hergestellt ist.*

## **2.4 Anmelden**

Standardmäßig besteht bereits eine Verbindung zwischen den beiden Einheiten. Eine - erneute - Anmeldung ist somit nur dann erforderlich, wenn die Baby-Einheit die Verbindung mit der Eltern-Einheit verloren hat.

Sie können max. 4 Baby-Einheiten mit einer Eltern-Einheit benutzen. Stellen Sie bei Verwendung mehrerer Baby-Einheiten immer sicher, dass Sie den richtigen Kanal auf der Eltern-Einheit eingestellt haben, vor allem dann, wenn Sie die Verbindung dieser Einheit mit der Eltern-Einheit wiederherstellen möchten.

Um die Baby-Einheit wieder bzw. um eine neue Baby-Einheit anzumelden, gehen Sie bitte wie folgt vor:

1. Schalten Sie hierfür zunächst die Baby-Einheit aus und entfernen Sie dann den kleinen Netzstecker von der Einheit.
2. Rufen Sie dann an der Eltern-Einheit mit der Taste  den Menü-Modus auf.
3. Wählen Sie nun auf dem LCD-Bildschirm  aus. Verwenden Sie dafür die Taste **▲** bzw. **▼**.



4. Wählen Sie mithilfe der Taste ◀ bzw. ▶ den Kamerakanal (  1/  
 2/  3/  4) aus, der der Baby-Einheit zugewiesen werden soll.
5. Starten Sie dann den Vorgang mit der Taste . \\\\\\\\\\ wird angezeigt, während die Verbindung hergestellt wird.
6. Schalten Sie nun die Baby-Einheit wieder ein.  
Warten Sie ca. 16 Sekunden. Dann sollte die Verbindung zwischen Eltern- und Baby-Einheit hergestellt sein. Wird  auf dem LCD-Bildschirm angezeigt, wurde die Verbindung erfolgreich hergestellt.  weist hingegen darauf hin, dass keine Baby-Einheit gefunden wurde. Schalten Sie in diesem Fall die Baby-Einheit wieder aus und gehen Sie erneut wie hier beschrieben vor.



## 3. Das Baby-Überwachungssystem MBP30 benutzen

### 3.1 Aufstellung

- Platzieren Sie die Baby-Einheit an einer geeigneten Stelle (z. B. auf einem Tisch) und richten Sie die Kamera auf den zu überwachenden Bereich.
- Stellen Sie die Baby-Einheit so auf, dass ein entsprechend guter Empfang auf der Eltern-Einheit gegeben ist.

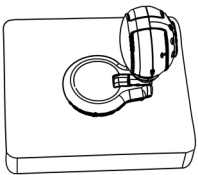
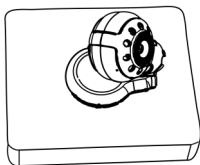
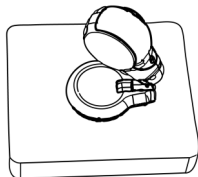
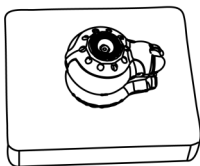





- Weitere Informationen zur Wandmontage der Baby-Einheit finden Sie in Abschnitt „9. Hinweise zur Wandmontage“.

#### **HINWEIS**

*Die Baby-Einheit nicht in Reichweite des Babys aufstellen! Bei visuellen oder akustischen (Interferenz-)Störungen die Einheiten an verschiedenen Aufstellungsorten platzieren bzw. positionieren und sicherstellen, dass ein ausreichender Abstand zu anderen Elektro- bzw. Elektronikgeräten gewährleistet ist.*







## 3.2 Kamerakanal einstellen (nur für Multipacks)

Die Eltern-Einheit verfügt über insgesamt 4 Kamerakanäle (  1/  2/  3/  4) zum Bild- und Tonempfang bzw. zur Übertragung. Jeder Baby-Einheit wird bei der Verbindungsherstellung mit der Eltern-Einheit eine Kanalnummer (1, 2, 3 oder 4) zugewiesen, die bei Auswahl des jeweils Kanals oben rechts auf dem Bildschirm der Eltern-Einheit angezeigt wird. Um diese Funktion – verschiedene Bereiche mit dem System überwachen – nutzen zu können, sind weitere Baby-Einheiten erforderlich. Zudem muss eine Verbindung der zusätzlichen Baby-Einheiten mit der Eltern-Einheit bestehen.

Mit der Taste  können Sie zwischen den Kanälen hin- und herschalten.

## 3.3 Kamerakanäle einrichten

Standardmäßig besteht bereits eine Verbindung zwischen der im Lieferumfang enthaltenen Baby-Einheit und der Eltern-Einheit. Eine Einstellung ist also nicht erforderlich.

Um allerdings weitere Einheiten mit der Eltern-Einheit nutzen zu können, müssen die Kanäle entsprechend eingerichtet sein. Insgesamt 4 Kamerakanäle (  1/  2/  3/  4) stehen auf dem System zur Verfügung. Weitere Informationen entnehmen Sie bitte dem Abschnitt „2.4 Anmelden“.

## 3.4 Nachtsicht

Die Baby-Einheit verfügt über 9 hochsensible Infrarot-LEDs, die auch in der Dunkelheit klare Bilder liefern. Schon bei geringstem Umgebungs- bzw. Raumlicht, das vom integrierten Lichtsensor wahrgenommen wird, gehen die LEDs automatisch an und das Display der Eltern-Einheit zeigt eine Schwarzweiß-Aufnahme.



### 3.5 Sprechfunktion

Halten Sie die Taste ▲ an der Eltern-Einheit gedrückt, um mit dem Baby zu sprechen. Das Baby kann Ihre Stimme über den Lautsprecher der Baby-Einheit hören. Bei aktivierter Funktion wird das Symbol  oben auf dem LCD-Bildschirm angezeigt.

### 3.6 Lautstärke der Eltern-Einheit einstellen

Bei aktivierter Kamera oder im Standby-Modus lässt sich die Lautstärke über die Tasten ◀ bzw. ▶ verringern bzw. erhöhen. Die jeweils eingestellte Lautstärke wird dabei für 5 Sekunden im Display angezeigt.

#### **HINWEIS**

*Der Lautstärkepegel von Geräuschen, die von der Baby-Einheit wahrgenommen werden, wird, unabhängig von der Lautstärkeeinstellung, auf der Eltern-Einheit angezeigt.*



*Bis zu fünf Pfeile (>>>>>) zeigen unten im Display den jeweiligen Geräuschpegel an.*



## 4. Verfügbare Einstellungen (an der MBP30-Eltereinheit)



### 4.1 Helligkeit einstellen

Die Helligkeit des LCDs lässt sich wie folgt einstellen.

1. Hierfür zunächst mit der Taste  den Menümodus aufrufen.
2. Wählen Sie nun auf dem LCD-Bildschirm  aus. Verwenden Sie dafür die Taste ▲ bzw. ▼.
3. Stellen Sie daraufhin mit der Taste ◀ bzw. ▶ die Helligkeit, wie jeweils gewünscht, ein.  
Die Einstellung wird automatisch übernommen.

### 4.2 Nachtsicht einstellen



Ist diese Funktion aktiviert, schaltet die Kamera bei entsprechend schwacher Helligkeit im Zimmer, in dem sich die Kamera befindet, automatisch auf Nachtsicht um.

1. Hierfür zunächst mit der Taste  den Menümodus aufrufen.
2. Wählen Sie nun auf dem LCD-Bildschirm  aus. Verwenden Sie dafür die Taste ▲ bzw. ▼.
3. Schalten Sie daraufhin mit der Taste ◀ bzw. ▶ die Nachtsicht-Funktion auf der Baby-Einheit ein oder aus.  
Die Einstellung der Infrarot-Nachtsicht wird automatisch übernommen.



### 4.3 Geräuschempfindlichkeit (VOX) einstellen

Die Geräuschempfindlichkeit (VOX) des Baby-Überwachungssystems kann wie gewünscht, an die jeweiligen Umgebungsbedingungen angepasst und eingestellt, so z. B. erhöht werden, sodass auch leiseste Geräusche erkannt und an die Eltern-Einheit übertragen werden.

1. Hierfür zunächst mit der Taste  den Menümodus aufrufen.
2. Wählen Sie nun auf dem LCD-Bildschirm  aus. Verwenden Sie dafür die Taste **▲** bzw. **▼**.
3. Stellen Sie daraufhin mit der Taste **◀** bzw. **▶** die Geräuschempfindlichkeit, wie jeweils gewünscht, ein. Beachten Sie aber dabei bitte, dass ein Balken für die empfindlichste Einstellung steht. Bei dieser Einstellung werden auch leiseste Geräusche wahrgenommen und an die Eltern-Einheit übertragen. Alle Balken zeigen die am wenigsten empfindliche Einstellung an. Diese Einstellung ist gerade auch tagsüber – bei verschiedenen (Hintergrund-, Spiel-)Geräuschen im Kinderzimmer – geeignet, wohingegen sich die empfindlichste Einstellung zur Überwachung während Nickerchen und in der Nacht empfiehlt. Haben Sie die Funktion aktiviert, wird "VOX" oben auf dem LCD-Bildschirm angezeigt. Ist die geringste (geräuschempfindlichste) Einstellung ausgewählt, weist  darauf hin; die akustische/visuelle Überwachung erfolgt in einem solchen Fall unabhängig von der Geräuschempfindlichkeitseinstellung.
4. VOX-Einstellungshinweise:
  - Schläft Ihr Baby eher ruhig, wählen Sie die geringste Einstellung (1 Balken) aus.
  - Wählen Sie die am wenigsten empfindliche Einstellung (alle Balken) im Fall von lauten Geräuschen in einer lauten Umgebung.
  - Passen Sie Ihre Auswahl der Einstellung immer der jeweiligen Situation an.



- Für eine ununterbrochene akustische und visuelle Überwachung wählen Sie  aus. Bei Auswahl dieser Einstellung wird der Netzbetrieb beider Einheiten empfohlen.

### **HINWEIS**

*Die Anzeige (LCD-Bildschirm) der Eltern-Einheit schaltet sich automatisch wieder ein, wenn der Lautstärkepegel der jeweiligen VOX-Einstellung erreicht wird oder wenn eine beliebige Taste an der Eltern-Einheit gedrückt wird.*



## 5. Entsorgung des Geräts (Umweltschutz)

Am Ende der Nutzungsdauer darf das Gerät nicht im normalen Hausmüll entsorgt werden. Geben Sie es bitte an einer Recycling-Sammelstelle zur Aufbereitung elektrischer und elektronischer Geräteausstattungen ab. Das Symbol am Produkt, in der Bedienungsanleitung und/oder Verpackung zeigt dies an.



Einige der Materialien des Produkts können wieder verwendet werden, wenn Sie das Gerät in einer Aufbereitungsstelle abgeben. Mit der Wiederverwertung einiger Teile oder Rohmaterialien aus gebrauchten Produkten leisten Sie einen wichtigen Beitrag zum Umweltschutz. Wenden Sie sich ggf. an Ihre örtlichen Behörden, wenn Sie weitere Informationen über Sammelstellen in Ihrer Umgebung benötigen. Akkupsacks sind vorschriftsgemäß umweltfreundlich zu entsorgen.

## 6. Reinigung

Reinigen Sie das MBP30-Babyphone immer mit einem leicht feuchten oder einem antistatischen Tuch. Bitte keine Reinigungs- oder Scheuermittel verwenden!

### Reinigung und Pflege

- Reinigen Sie niemals Teile des Produkts mit Verdünnungsmittel oder anderen Lösungs- und chemischen Mitteln — dadurch kann das Produkt dauerhaft beschädigt werden. Solche Beschädigungen sind nicht durch die Gewährleistung abgedeckt.
- Halten Sie das MBP30 von heißen oder feuchten Umgebungen fern, setzen Sie es nicht dem direkten Sonnenlicht aus und tragen Sie Sorge dafür, dass es nicht nass wird.
- Bei der Fertigung des MBP30 wurde sehr viel Wert auf die Zuverlässigkeit des Geräts gelegt. Sollte das Gerät jedoch nicht einwandfrei funktionieren, versuchen Sie auf keinen Fall es selbst zu reparieren — wenden Sie sich in solchen Fällen bitte an den Kundenservice.



## 7. Hilfe

### Display

#### **Keine Anzeige?**

- Akkupack aufladen oder durch neuen ersetzen.
- Einheiten zurücksetzen. Hierfür zunächst den Akkupack der Eltern-Einheit trennen, dann beide Einheiten von der Stromversorgung trennen und wieder ans Netz anschließen.
- Ist die Einheit eingeschaltet?  
Zum Einschalten der Eltern-Einheit die Taste  drücken und wieder loslassen.
- Ist die richtige Kamerakanal-Nummer ausgewählt?  
Kanalnummer ggf. ändern.

### Anmeldung

#### **Keine Verbindung zwischen der Baby- und Eltern-Einheit?**

- Akkupack aufladen oder durch neuen ersetzen.
- Evtl. befindet sich die Baby-Einheit außer Funktionsreichweite – Abstand zwischen den Einheiten verringern.
- Einheiten zurücksetzen – hierfür zunächst Akkupack, dann beide Einheiten von der Stromversorgung trennen. Nun für ca. 15 Sekunden warten und wieder ans Netz anschließen. Die Verbindungsherstellung zwischen der Baby- und Eltern-Einheit abwarten (max. 1 Minute).
- Weitere Informationen hierzu finden Sie auch im Abschnitt „2.4 Anmelden“.



## **Interferenz**

### ***Interferenz durch störende Geräusche an der Eltern-Einheit?***

- Kein ausreichend großer Abstand zwischen Baby- und Eltern-Einheit – Abstand zwischen den Einheiten vergrößern.
- Mindestens einen Meter Abstand zwischen den Einheit einhalten, um Rückkopplungen zu vermeiden.
- Evtl. befindet sich die Baby-Einheit außer Funktionsreichweite – Abstand zwischen den Einheiten verringern.
- Baby- und Eltern-Einheit in ausreichendem Abstand zu anderen Elektro- bzw. Elektronikgeräten (z. B. Fernseher, Computer, schnurloses Telefone oder Handys) aufstellen.

## **8. Allgemeine Informationen**

**Was tun, wenn das Produkt nicht einwandfrei funktioniert...**

1. Bedienungs- bzw. Kurzbedienungsanleitung zu Rate ziehen.
2. Unsere Webseite besuchen:  
[www.motorola.com](http://www.motorola.com)
3. Zuständigen Kundensupport kontaktieren: +49 (0) 1805 938 802 (Europa).  
E-Mail: [motorola@telemarcom.eu](mailto:motorola@telemarcom.eu)

Um Ersatzakku zu bestellen, wenden Sie sich an den Kundenservice oder besuchen Sie unsere Webseite.

### **Hinweise zu in Europa erworbenen Konsum- bzw. Verbrauchsgütern und Zubehörteilen**

#### ***Geltungsbereich der Garantie***

Vorbehaltlich des nachfolgend aufgeführten Haftungsausschlusses und der entsprechenden Beschränkungen garantiert Binatone Electronics International LTD. hiermit, dass die von Binatone Electronics International LTD. hergestellten Motorola-Markenartikel (als „Produkte“ bezeichnet) und die von Binatone Electronics International LTD. vertriebenen Motorola-Zubehörteile, die als solche gekennzeichnet oder zugelassen sind (als „Zubehör“ bezeichnet), bei normalem Gebrauch für die nachstehend aufgeführte(n) Zeitspanne(n) frei von Materialfehlern und Verarbeitungsmängeln sind. Diese beschränkte Garantie ist verbraucherexklusiv und gilt nur wie folgt für neue von Binatone Electronics International LTD. hergestellte Motorola-Produkte und Motorola-Zubehör, welche(s) von Verbrauchern in Europa zusammen mit dieser schriftlichen Garantie erworben wird/werden:

**Anwendbarkeit der Garantie**

Diese Garantie gilt nur für den ersten Käufer und ist nicht übertragbar.

**Leistungen von BINATONE ELECTRONICS INTERNATIONAL LTD.**

BINATONE ELECTRONICS INTERNATIONAL LTD. wird nach eigenem alleinigen Ermessen kostenlos Reparaturen von Produkten oder Zubehör ausführen, diese ersetzen oder auch den Kaufpreis hierfür zurückerstatten, wenn diese Garantie nicht erfüllt ist. Binatone Electronics International LTD. kann ggf. in funktioneller Hinsicht äquivalente aufgearbeitete/modernisierte/gebrauchte oder neue Produkte, neues oder Zubehör aus zweiter Hand, auch teilweise bei solchen Reparaturmaßnahmen oder Ersatzleistungen einsetzen, und Produkte, Zubehör sowie entfernte oder ersetzte Teile, die unter diese Garantiebestimmung und -leistung fallen, gehen in den Besitz von Binatone Electronics International LTD über.

**Weitere Haftungsbeschränkungen**

JEGLICHE STILLSCHWEIGENDE MÄNGELHAFTUNG SOWIE GESETZLICHE ODER ANDERE GEWÄHRLEISTUNGEN, EINSCHLIESSLICH OHNE EINSCHRÄNKUNG DER STILLSCHWEIGENDEN HAFTUNG BZW. GEWÄHRLEISTUNG, DASS DIE PRODUKTE VON DURSCHNITTLICHER QUALITÄT UND FÜR DEN NORMALEN GEBRAUCH ODER FÜR EINEN BESONDEREN ZWECK GEEIGNET SIND, SIND AUF DIE DAUER DIESER BESCHRÄNKTEN GARANTIE BEGRENZT. IM ÜBRIGEN STEHEN DEM JEWEILIGEN VERBRAUCHER REPARATURMASSNAHMEN, ERSATZLEISTUNGEN ODER AUCH RÜCKERSTATTUNGEN GEMÄSS DIESER AUSDRÜCKLICHEN BESCHRÄNKTEN GARANTIE EXKLUSIV ZUR VERFÜGUNG, UND WERDEN JEWEILS AN STELLE VON GARANTIEN UND GEWÄHRLEISTUNGEN ERBRACHT. MOTOROLA UND BINATONE ELECTRONICS INTERNATIONAL LTD. ÜBERNEHMEN KEINE



ANDEREN GARANTIEEN UND GEWÄHRLEISTUNGEN, WEDER AUSDRÜCKLICH NOCH STILLSCHWEIGEND. IN KEINEM FALL HAFTET MOTOROLA ODER BINATONE ELECTRONICS INTERNATIONAL LTD., OB NUN UNTER DIESER BESCHRÄNKTEN GARANTIE ODER VERTRAGLICH ODER AUFGRUND VON HAFTUNG AUS UNERLAUBTER HANDLUNG (EINSCHLIESSLICH FAHRLÄSSIG- BZW. UNACHTSAMKEIT ODER STRENGER PRODUKTHAFTUNG) ODER ANDERWEITIG, FÜR SCHÄDEN ODER ANSPRÜCHE, DIE ÜBER DEN KAUFFREIS DES JEWEILIGEN PRODUKTS BZW. ZUBEHÖRS HINAUSGEHEN. WEITERHIN IST MOTOROLA ODER BINATONE ELECTRONICS INTERNATIONAL LTD. NICHT HAFTBAR FÜR UNMITTELBAREN, BEILÄUFIG ENTSTANDENEN ODER MITTELBAREN (FOLGE-)SCHADEN JEDLICHER ART, ODER FÜR EINNAHMEAUSFALL, VERLUST VON GELDERN ODER AUCH ENTGANGENEN GEWINN ODER GESCHÄFTSVERLUST ODER DEN VERLUST VON PROGRAMMDATEN UND ENTSPRECHENDER INFORMATIONEN (UNABHÄNGIG DAVON, OB DIESE VERTRAULICHER, PROPRIETÄRER ODER PERSÖNLICHER ODER ANDERER NATUR SIND) ODER FÜR JEDWEDEN ANDEREN FINANZIELLEN VERLUST ODER SCHADEN, DER IM – DIREKTEN – ZUSAMMENHANG MIT DER FÄHIGKEIT ODER UNFÄHIGKEIT DER RICHTIGEN NUTZUNG DER PRODUKTE UND KORREKTEN VERWENDUNG DES ZUBEHÖRS ENTSTEHT. BINATONE ELECTRONICS INTERNATIONAL LTD. IST WEITERHIN UNTER KEINEN UMSTÄNDEN FÜR JEDLICHE ANSPRÜCHE ODER FORDERUNGEN SEITENS DRITTER PARTEIEN ODER VON IHNEN IM NAMEN DRITTER PARTEIEN HAFTBAR, UND DIES IM GANZEN UMFANG, WIE DIESE SCHADENSANSPRÜCHE ODER FORDERUNGEN VON RECHTS WEGEN ABGELEHNT WERDEN KÖNNEN.



Einige Staaten/Länder oder Gerichtsbarkeiten erlauben keinen Ausschluss oder die Beschränkung von Begleit- oder Folgeschäden, oder auch keine Einschränkung der Dauer der stillschweigenden Gewährleistung, sodass die obigen Beschränkungen oder Ausschlüsse möglicherweise nicht auf Sie – in solchen Staaten/ Ländern oder Gerichtsbarkeiten – zutreffen. Diese Garantie gibt Ihnen bestimmte Rechte, und Sie haben möglicherweise zudem andere Rechte, die sich von Staat zu Staat oder dergleichen sowie von Land/ Gerichtsbarkeit zu Land/Gerichtsbarkeit unterscheiden.

<b>Von dieser Garantie erfasste Produkte oder Zubehör</b>	<b>Dauer</b>
<b>Konsum-/Verbrauchsgüter</b>	<b>Zwei (2) Jahre</b> ab dem Datum des Erwerbs durch den ersten Verbraucher bzw. Benutzer des Produkts.
<b>Zubehör</b>	<b>Neunzig (90) Tage</b> ab dem Datum des Erwerbs durch den ersten Verbraucher bzw. Benutzer des Produkts.
<b>Reparierte oder ersetzte Konsum-/Verbrauchsgüter und Zubehör</b>	<b>Die Restdauer der Originalgarantie oder neunzig (90) Tage</b> ab dem Rückgabedatum an den Verbraucher – je nachdem, welche Frist länger ist.

### **Haftungsausschluss**

**Gewöhnliche Abnutzung.** Regelmäßig wiederkehrende Wartungs-, Reparatur- und Ersatzleistungen von Teilen aufgrund von gewöhnlicher Abnutzung fallen nicht unter diese Garantie.

**Akkus.** Von dieser beschränkten Garantie erfasst sind nur Akkus, deren Kapazität bei voll aufgeladenem Zustand geringer als 80% der eigentlichen Nennkapazität ist, oder auslaufende Akkus. Die Haftung für Akkulebensdauer und mit der Zeit oder Gebrauch veränderte Kapazitätzzustände ist hiermit ausgeschlossen.



**Falsche Behandlung, falscher Gebrauch & missbräuchliche Verwendung.** Defekte oder Beschädigungen aufgrund von: (a) unsachgemäßer Handhabung oder Bedienung, unsachgemäßen Betrieb, Lagerung, falscher Behandlung, falschen Gebrauch oder missbräuchlicher Verwendung, Unfällen oder Versäumnis bzw. mangelhafter Sorgfalt oder anderen äußeren Gründen bzw. Umständen wie z. B. physikalischer Schäden bzw. Beschädigungen (Sprünge, Risse, Kratzer, usw.) der Produktoberfläche, die auf dergleichen zurückzuführen sind, (b) Nichtbefolgen der Hinweise und Anweisungen dieser Herstellerdokumentation oder einem andersartigen Betrieb als in der im Lieferumfang der Produkte oder des Zubehörs enthaltenen Herstellerdokumentation beschrieben, (c) Kontakt mit Flüssigkeiten, Wasser, Regen sowie dem Aussetzen von extremer Feuchtigkeit oder von starkem Kondenswasser oder dergleichen, von Sand, Schmutz oder dergleichen, extremer Hitze oder Verschmutzungen durch Nahrungsmittel, (d) Verwendung der Produkte oder des Zubehörs für kommerzielle Zwecke oder Aussetzen des Produkts oder Zubehörs von abnormaler Verwendung oder Bedingungen, oder (e) anderer Handlungen oder Unterlassungen, die nicht auf Verschulden oder Versäumnis von Motorola oder Binatone Electronics International LTD. zurückzuführen sind, sind hiermit von der Deckung durch diese Garantie ausgeschlossen.

**Verwendung von Motorola-fremden Produkten und Zubehör.** Defekte oder Beschädigungen, die auf die Verwendung von Motorola-fremden oder nicht von Motorola zugelassenen Produkten oder Zubehörteilen oder auch von anderer Peripherieausrüstung zurückzuführen ist, sind hiermit vom Garantieumfang ausgeschlossen.

**Unautorisierte Leistungen oder Modifikationen.** Defekte oder Beschädigungen aufgrund von Serviceleistungen, Tests, Anpassung, Installation, Wartung, Änderungen bzw. Modifikationen, die nicht von Motorola, Binatone Electronics International LTD. oder einem autorisierten Servicecenter durchgeführt wurden, sind nicht von dieser Garantie erfasst.



**Geänderte Produkte.** Produkte oder Zubehör mit (a) Seriennummern oder Datumskennzeichnungen, die entfernt, geändert oder unkenntlich gemacht wurden, (b) gebrochenen Versiegelungen oder an denen offensichtlich unsachgemäße bzw. unerlaubte Änderungen vorgenommen wurden, (c) nicht übereinstimmenden Serien- oder Typnummern, oder (d) nichtkonformen oder Motorola-fremden Gehäusen, Teilen oder dergleichen, fallen nicht unter diese Garantiebestimmung(en).

**Kommunikationsdienste.** Defekte, Beschädigungen oder der nicht einwandfreie Betrieb von Produkten oder Zubehör aufgrund eines Kommunikationsdienstes oder -signals, deren Bezug oder Nutzen mit den Produkten oder dem Zubehör gegeben ist, werden nicht von dieser Garantie erfasst.

### ***Kontaktangaben für weitere Informationen, u. a. zur Garantie***

Kontaktangaben für weitere Informationen, u. a. zu Serviceleistungen:  
**+49 (0) 1805 938 802 (Europa)**

Dort erhalten Sie auch Hinweise und Informationen zur Einsendung von Produkten und Zubehör an ein von BINATONE ELECTRONICS INTERNATIONAL LTD. autorisiertes Servicecenter. Einsendungen erfolgen immer auf eigenes Risiko und auf eigene Kosten. Um Serviceleistungen in Anspruch nehmen zu können, muss bei der Einsendung enthalten sein: (a) eine Kopie des Originalbelegs bzw. Kassenbons oder eines Kaufnachweises der Produkte oder des Zubehörs, aus dem das Kaufdatum hervorgeht, (b) eine schriftliche Beschreibung des Problems bzw. Mangels, und vor allem (c) Ihre Anschrift und Telefonnummer.

Diese Bedingungen und Bestimmungen stellen die gesamten Gewährleistungen bzw. vereinbarte Garantie zwischen Ihnen und BINATONE ELECTRONICS INTERNATIONAL LTD. im Hinblick auf die von Ihnen erworbenen Produkte oder Zubehörteile dar, womit



jegliche vorherigen Vereinbarungen, Zusicherungen oder Gewährleistungen aufgehoben und hiermit ersetzt sind, und dies einschließlich Zusicherungen in jeglicher Dokumentation oder Werbematerialien von BINATONE ELECTRONICS INTERNATIONAL LTD. oder Zusicherungen durch einen Vertreter bzw. Händler oder vonseiten von Personal von BINATONE ELECTRONICS INTERNATIONAL LTD., welche evtl. im Zusammenhang mit dem jeweiligen Kauf gemacht worden sind.



## **Technische Daten**

### **Baby-Einheit**

Frequenzbereich	2,4 GHz bis 2,4835 GHz
Max. Reichweite	Bis zu ca. 137 m* *Im Freien bei unbehinderter Linie. Die eigentliche Reichweite ist umgebungsabhängig.
Bildsensor	Farb-CMOS
Linse	f = 2,5 mm, F = 2,8
Infrarot (IR)-LED	9 pcs
Energieversorgung	DC 5 V, 500 mA (Modell: Kings, KSS05-050-0500G)

### **Eltern-Einheit**

Frequenzbereich	2,4 GHz bis 2,4835 GHz
Display	2,4" TFT-LCD
Display-Farben	16,7 M (Farb-LCD)
Helligkeit	5 Einstellungen
Energieversorgung	Adapter: DC 5 V, 1000 mA (Modell: Kings, KSS05-050-1000G) ODER Akku: aufladbarer NiMH-Akkupack (Modell: TFL3X44AAA650-CD77-01B) <b>ACHTUNG!</b> <i>Setzen Sie keine nicht aufladbaren Batterien in die Eltern-Einheit ein. Bei Verwendung falscher Akkus bzw. von Batterien besteht Explosionsgefahr! Alte bzw. erschöpfte Akkus sind wie Batterien vorschriftsgemäß zu entsorgen.</i>





## 9. Hinweise zur Wandmontage

1. Verwenden Sie zur Wandmontage die Vorlage unten, um die Löcher zur Aufnahme der Schrauben (nicht im Lieferumfang enthalten) im richtigen Abstand zu bohren.

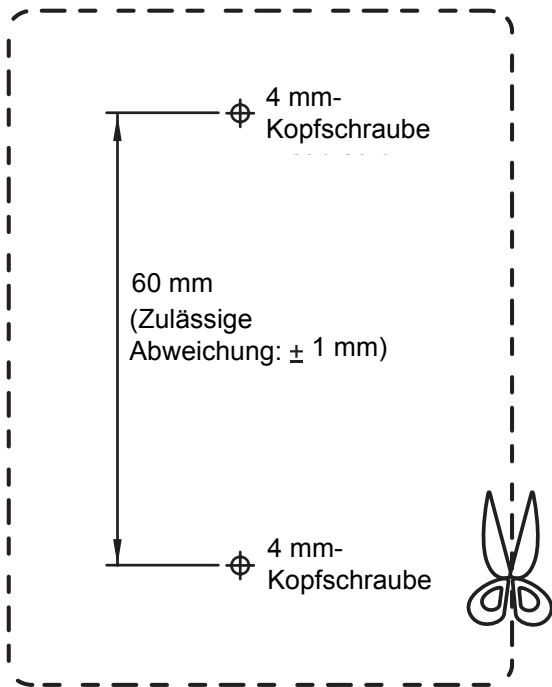





- Die 4 mm-Kopfschrauben (nicht im Lieferumfang enthalten) in die gebohrten Löcher einsetzen und fest anziehen. Daraufhin die Baby-Einheit mit den Schrauben ausrichten und die Einheit sicher an der Wand anbringen.

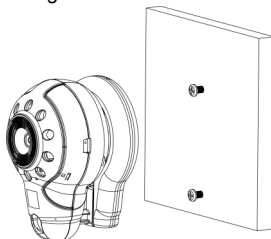

- Die Kamera nun auf den zu überwachenden Bereich ausrichten. Ausrichtung der Baby-Einheit ggf. so anpassen, dass ein entsprechend guter Empfang auf der Eltern-Einheit gegeben ist.

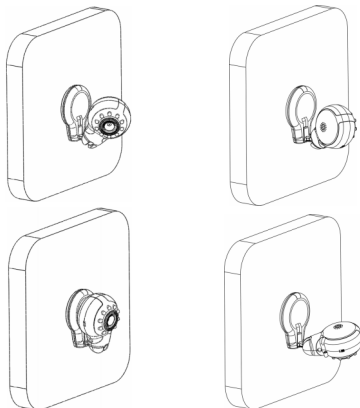

**BINATONE TELECOM PLC**  
1 Apsley Way London NW2 7HF, United Kingdom.  
Tel: +44(0) 20 8966 2700 Fax: +44(0) 20 8344 8677  
e-mail: binatoneuk@binatone telecom.co.uk

The logo for Binatone, featuring the word "Binatone" in a bold, italicized sans-serif font. A curved line arches over the letters "i" and "n", starting above the "i" and ending above the "n".

**EC Declaration of Conformity**

We the manufacturer / Importer : Binatone Telecom Plc  
1 Apsley Way London  
NW2 7HF, United Kingdom.

Declare under our sole responsibility that the following product

Type of equipment: Digital Baby Monitor  
Model Name: MBP 30

Country of Origin: China  
Brand: Motorola

complies with the essential protection requirements of R&TTE Directive 1999/5/EC on the approximation of the laws of the Member States relating to *Radio Spectrum Matters*, the Council Directive 2004/108/EC on the approximation of the laws of the Member States relating to *electromagnetic compatibility (EMC)* and the European Community Directive 2006/95/EC relating to *Electrical Safety*.

Assessment of compliance of the product with the requirements relating to the essential requirements according to Article 3 R&TTE was based on Annex III of the Directive 1999/5/EC and the following standard:

Radio Spectrum: EN300328 V1.7.1:2006  
EMC: EN 301489-1:V1.8.1:2008;  
EN301489-17 V1.3.2:2008  
Electrical Safety: EN 60950-1:2006

The product is labelled with the European Approval Marking CE as show. Any Unauthorized modification of the product voids this Declaration.



Manufacturer / Importer  
(Signature of authorized person)

  
Signature: (K.H.Mueller, CT0)



London, 21 May 2009

Place & Date:



**MOTOROLA**

Hergestellt und vertrieben von Binatone Electronics International LTD., offizieller Lizenznehmer für dieses Produkt. "MOTOROLA" und das stilisierte "M"-Logo sowie andere Motorola-Warenzeichen und geschützte Warenzeichen sind im Besitz von Motorola, Inc. und werden unter Lizenz von Motorola, Inc. verwendet. "MOTOROLA" und das stilisierte "M"-Logo sind beim US-amerikanischen „Patent & Trademark Office“ eingetragen. Alle anderen Produktnamen oder Servicebezeichnungen sind im Besitz ihrer jeweiligen Inhaber.

© Motorola, Inc. 2009. Alle Rechte vorbehalten.



Version 1.0

Gedruckt in China

