



NAVODILA ZA UPORABO

Snemalnik DR2

Kataloška št.: 30 43 69

Kazalo

1. Uvod	2
2. Predvidena uporaba	3
3. Razlaga simbolov	3
4. Varnostni napotki	3
5. Upravljalni elementi	4
6. Opis značilnosti	5
7. Vstavljanje/menjava baterij	5
8. Zunanje napajanje	6
9. Vstavljanje SD-kartice	6
10. Povezava z računalnikom	7
11. Pregled menija	8
12. Upravljanje	9
a) Pred začetkom snemanja	9
b) Snemanje	11
c) Pred začetkom predvajanja	13
d) Predvajanje	16
13. Učinki	18
14. Upravljanje datotek	21
15. Nadzorna plošča	24
16. Uporaba kot mikrofonski in izhod za slušalke	27
17. Zapora tipk	28
18. Vzdrževanje in nega	29
19. Odstranjevanje	29
20. Tehnični podatki	30
21. Garancijski list	31

1. Uvod

Spoštovana stranka,

zahvaljujemo se vam za nakup tega izdelka.

Ta izdelek ustreza zakonskim, nacionalnim in evropskim zahtevam. Za ohranitev tega stanja in za zagotovitev varne uporabe morate kot uporabnik tega izdelka upoštevati priložena navodila za uporabo!

Pred uporabo izdelka pozorno preberite celotna navodila za uporabo in upoštevajte tako napotke za uporabo kot tudi varnostne napotke!

Vsa imena podjetij in poimenovanja izdelkov v teh navodilih za uporabo so blagovne znamke svojih lastnikov. Vse pravice pridržane.

Servisna služba

Za tehnično podporo se obrnite na našo servisno službo:

Telefon: 01 78 11 248

Faks: 01 78 11 250

Elektronska pošta: tehnika@conrad.si

Pon. - čet.: 9.00-17.00

Pet.: 9.00-15.00

2. Predvidena uporaba

Snemalnik DR2 je namenjen snemanju, shranjevanju in predvajanju avdio signalov. Kot shranjevalni medij se uporablja običajna spominska kartica SD.

Napajanje izdelka lahko poteka izključno preko baterij ali ustreznega napajalnika. Značilnosti ustreznega napajalnika so navedene v poglavju "Zunanje napajanje".

Izdelek lahko uporabljate samo v zaprtih prostorih ali na zaščitenem območju na prostem. Nujno je treba preprečiti stik z vlago, na primer v kopalnici ipd.

Drugačna uporaba od zgoraj opisane lahko privede do poškodb tega izdelka, poleg tega so s tem povezane tudi nevarnosti kot so npr. kratek stik, požar, električni udar itd.

Celotnega izdelka ne smete spreminjati oz. predelovati.

Pred uporabo izdelka pozorno preberite celotna navodila za uporabo in upoštevajte vse varnostne napotke in informacije, ki so zapisani v teh navodilih za uporabo.

3. Razlaga simbolov



Simbol s klicajem v trikotniku opozarja na pomembne napotke v teh navodilih za uporabo, ki jih je nujno treba upoštevati.



Simbol z roko opozarja na posebne namige in nasvete glede uporabe izdelka.

4. Varnostni napotki



Pri škodi, nastali zaradi neupoštevanja teh navodil za uporabo, izgubite pravico do uveljavljanja garancije. Prav tako ne prevzemamo odgovornosti za posledično in posredno škodo!

Ne jamčimo za materialno škodo ali telesne poškodbe oseb, ki nastane/jo zaradi neustrezne uporabe naprave ali zaradi neupoštevanja varnostnih napotkov. V takšnih primerih izgubite pravico do uveljavljanja garancije!

- Iz varnostnih razlogov in iz razlogov skladnosti (CE) predelava in/ali spreminjanje izdelka na lastno pest nista dovoljena. Izdelka ne odpirajte/razstavljajte (z izjemo morebitne menjave baterij).
- Ta izdelek ni igrača, zato ne sodi v otroške roke.
- Pazite, da embalaže ne boste pustili nenadzorovano ležati. Vašim otrokom je lahko nevarna igrača.
- Z izdelkom ravnajte pazljivo, saj se lahko poškoduje ob sunkih, udarcih ali že ob padcu iz majhne višine.
- Pazite, da električnih naprav ne boste polili s tekočino. V bližino tovrstnih naprav prav tako ne postavljajte predmetov, ki so napolnjeni s tekočino (npr. vaze).

- Naprave ne izpostavljajte visokim temperaturam, vplivom vode, močnim vibracijam kot tudi ne velikim mehanskim obremenitvam.
- Na samo napravo ali v njeni neposredni bližini ne postavljajte gorečih predmetov kot so npr. goreče sveče.
- Naprava naj ne obratuje nenadzorovano.
- Naprave ne uporabljajte v tropskem podnebj.
- Če imate vprašanja glede pravilne priključitve ali upravljanja naprave, ki niso bila odgovorjena v teh navodilih za uporabo, se obrnite na našo tehnično službo ali strokovnjaka.

5. Upravljalni elementi

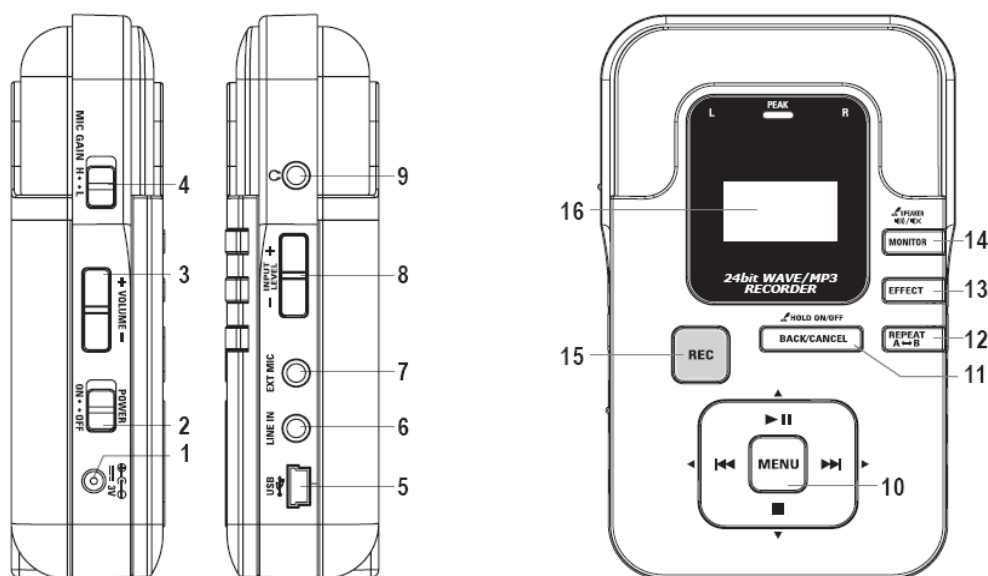

- (1) 3 V priključek za zunanje napajanje preko napajalnika
- (2) Stikalo POWER za vklop oz. izklop naprave
- (3) Tipki VOLUME za reguliranje glasnosti
- (4) Stikalo MIC GAIN za nastavitev občutljivosti mikrofona
- (5) USB-priključek za priključitev na računalnik
- (6) Priključek LINE IN za priključitev zunanjih zvočnih virov (MP3-predvajalnik, CD-predvajalnik itd.)
- (7) Priključek EXT MIC za priključitev zunanjega mikrofona
- (8) Tipki INPUT LEVEL za reguliranje ojačanja pri posnetkih
- (9) Priključek za priključitev slušalk (stereo)
- (10) Tipka MENU za priklic menija
- (11) Tipka BACK/CANCEL za vrnitev nazaj v meniju in za aktivacijo zapore tipk (pritisnite in dalj časa držite)
- (12) Tipka REPEAT A<->B za ponovitev odseka skladbe
- (13) Tipka EFFECT za izbiro nastavitve učinka
- (14) Tipka MONITOR vključi/izkluči izhod za slušalke oz. vključi/izkluči zvočnik (pritisnite in dalj časa držite)
- (15) Tipka za snemanje REC

- (16) Zaslón
- (17) Tipka za predvajanje/premor PLAY/PAUSE
- (18) Tipka STOP
- (19) Tipka Naprej
- (20) Tipka Nazaj

6. Opis značilnosti

- Stereo snemanje s 4 mikrofoni
- 360° smerno delovanje
- Podpora formatov MP3 in WAV
- 16/24 bit oz. 44,1/48 kHz frekvenca vzorčenja
- Podpora SD-kartic do 2 GB
- OLED zaslon s 128 x 64 piksli
- Kompenzacija basa
- Učinki: Room, Hall, Chorus, Pitch Shift in Delay
- Funkcija MP3 Voice Cancelling
- Enostavno upravljanje
- Priključek za zunanji napajalnik

7. Vstavljanje/menjava baterij



Snemalnik mora biti med menjavo baterij izključen.

Baterije ne sodijo v otroške roke.

Pri vstavljanju baterij pazite na pravilno polariteto.

Ko naprave dalj časa ne nameravate uporabljati, odstranite baterije.

Stekle ali poškodovane baterije lahko ob stiku s kožo povzročijo razjede, zato v tem primeru uporabite primerne zaščitne rokavice.

Pazite, da baterij ne boste metali v ogenj ali da ne bo prišlo do kratkega stika. Navadnih baterij ne smete polniti. Obstaja nevarnost eksplozije.

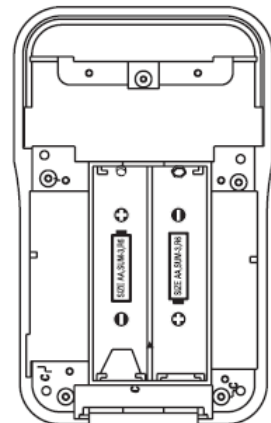

- Odprite baterijski predal na hrbtni strani naprave.
- V baterijski predal vstavite dve novi 1,5 V Mignon bateriji tipa AA, pri tem pazite na pravilno polariteto. Pravilna polariteta je označena v baterijskem predalu.
- Ponovno namestite pokrov baterijskega predala in zaprite baterijski predal.
- Ko naprava več ne deluje ali pa je kontrast na zaslonu slabši, so baterije prazne in jih je treba analogno zamenjati v skladu z zgodnjimi napotki.
- Če naprave dalj časa ne boste uporabljali, odstranite baterije. Tako boste preprečili morebitno škodo, nastalo zaradi steklih baterij, ali predčasno izpraznjenje baterij.
- Zaradi daljše življenjske dobe baterije priporočamo, da uporabljate samo alkalne baterije.

8. Zunanje napajanje

Alternativno k baterijskemu napajanju lahko za napajanje uporabite tudi napajalnik.



Bodite pozorni na to, da boste uporabili samo napajalnike, ki izpolnjujejo veljavne varnostne predpise.

Za napajanje naprave lahko uporabite samo napajalnik s spodaj navedenimi značilnostmi.

Upoštevajte varnostne napotke v teh navodilih za uporabo, ki zadevajo napajalnik.

Preden preklopite iz baterijskega napajanja na napajanje z napajalnikom oz. obratno vedno najprej izklopite napravo.

Ustrezen napajalnik mora imeti naslednje značilnosti:

Izhodna napetost: 3 V= (enosmerna napetost)

Stabilizacija: potrebna

Obremenljivost: najmanj 200 mA

Priključni vtič: 3,5 mm zunanji premer/1,35 mm notranji premer

Polariteta: znotraj negativna/zunaj pozitivna

Priporočen napajalnik: kat. št.: 51 25 88

- Niskonapetostni vtič napajalnika priključite na 3 V priključek (1).
- Napajalnik priključite na električno vtičnico.
- Naprava bo samodejno preklopila iz napajanja preko morebitnih vstavljenih baterij na napajanje preko električnega omrežja. Če nameravate napravo dalj časa napajati preko napajalnika, priporočamo, da baterije odstranite.

9. Vstavljanje SD-kartice

- Izključite napravo (stikalo POWER (2) premaknite v položaj za izklop "OFF").
- Odprite pokrov na spodnji strani naprave poleg navoja za stojalo in v režo za kartice vstavite spominsko kartico SD.
- Ponovno zaprite pokrov.



Pred vstavljanjem ali odstranjevanjem SD-kartice vedno izključite snemalnik.

Snemalnik podpira SD-kartice s kapaciteto pomnilnika največ 2 GB. Druge SD-kartice lahko povzročijo nepravilno delovanje naprave.

Uporabljene SD-kartice morajo biti formatirane s FAT32. Za ustrezno formatiranje SD-kartice lahko uporabite formatirno funkcijo snemalnika (glej poglavje "Nadzorna plošča" v nadaljevanju teh navodil za uporabo).

10. Povezava z računalnikom

- USB-priključek (5) povežite z USB-vmesnikom računalnika.
- Računalnik bo snemalnik zaznal kot izmenljiv disk podobno kot zazna USB-ključ.



Medtem ko je snemalnik povezan z računalnikom, bo zaslon prikazoval to povezavo in naprave ne boste mogli upravljati.

Med obstoječo USB-povezavo iz naprave nikoli ne odstranjujte SD-kartice. Takšno početje lahko pripravlja do izgube podatkov ali nepravilnega delovanja naprave.

Preden ločite USB-povezavo, je treba snemalnik vedno deaktivirati kot pogon na računalniku.

11. Pregled menija

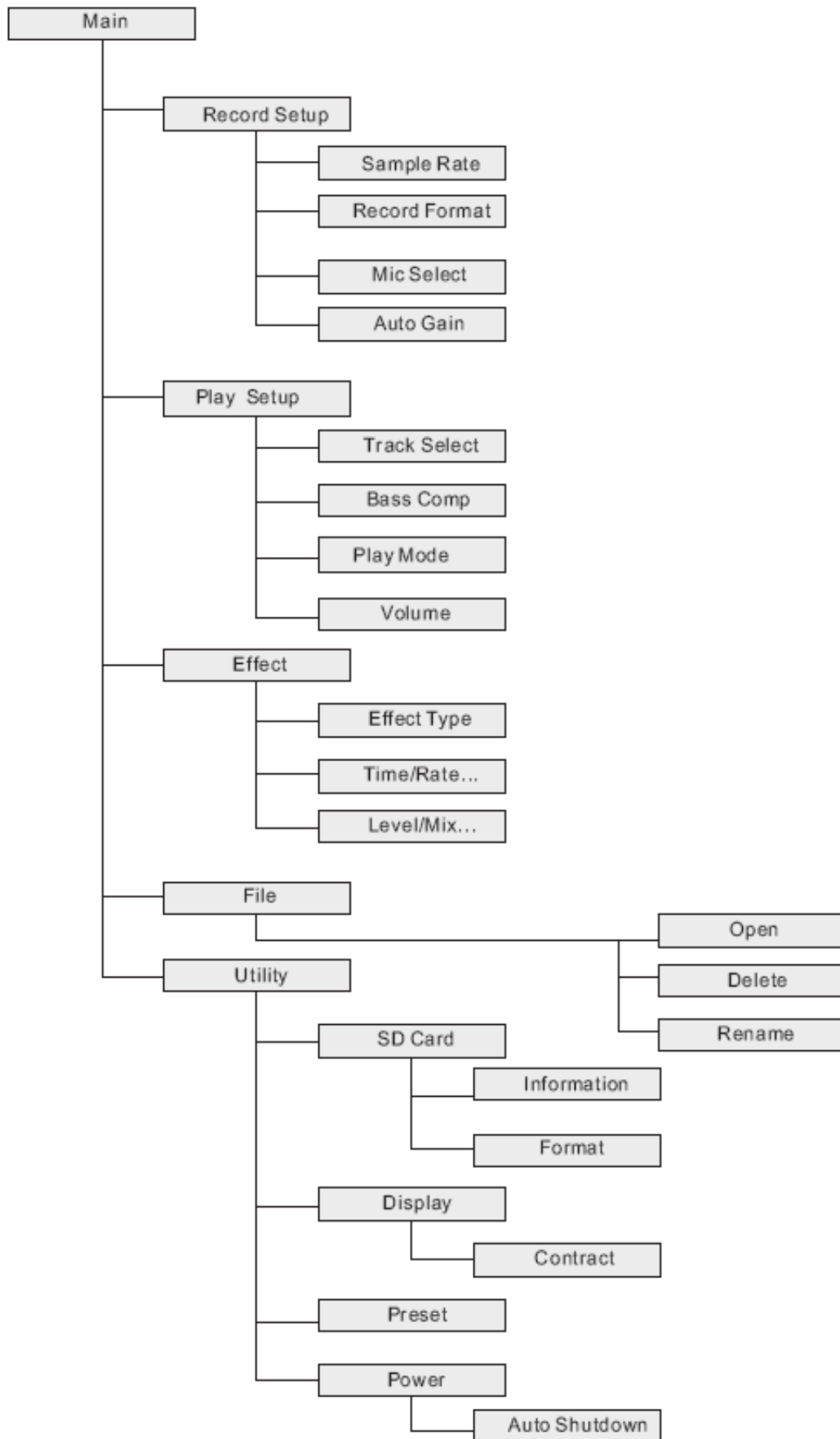

12. Upravljanje

a) Pred začetkom snemanja

- V glavnem meniju pritisnite tipko MENU (10).
- Na zaslonu se prikaže slika kot je prikazano spodaj.
- S tipkama PLAY/PAUSE (17) in STOP (18) izberite RECORD SETUP.
- Izbiro potrdite tako, da ponovno pritisnete tipko MENU (10).
- S tipkama PLAY/PAUSE (17) in STOP (18) lahko sedaj izbirate med nastavitvami SAMPLE RATE, RECORD FORMAT, MIC SELECT in AUTO GAIN.
- Posamezne nastavitve lahko spreminjate s tipkama Naprej (19) in Nazaj (20).
- Za vrnitev na prejšnji korak v meniju pritisnite tipko BACK/CANCEL (11).



Meni lahko priključete le, če se v napravi nahaja spominska kartica SD. V nasprotnem primeru se na zaslonu (16) prikaže sporočilo NO SD CARD! (Ni SD-kartice!).

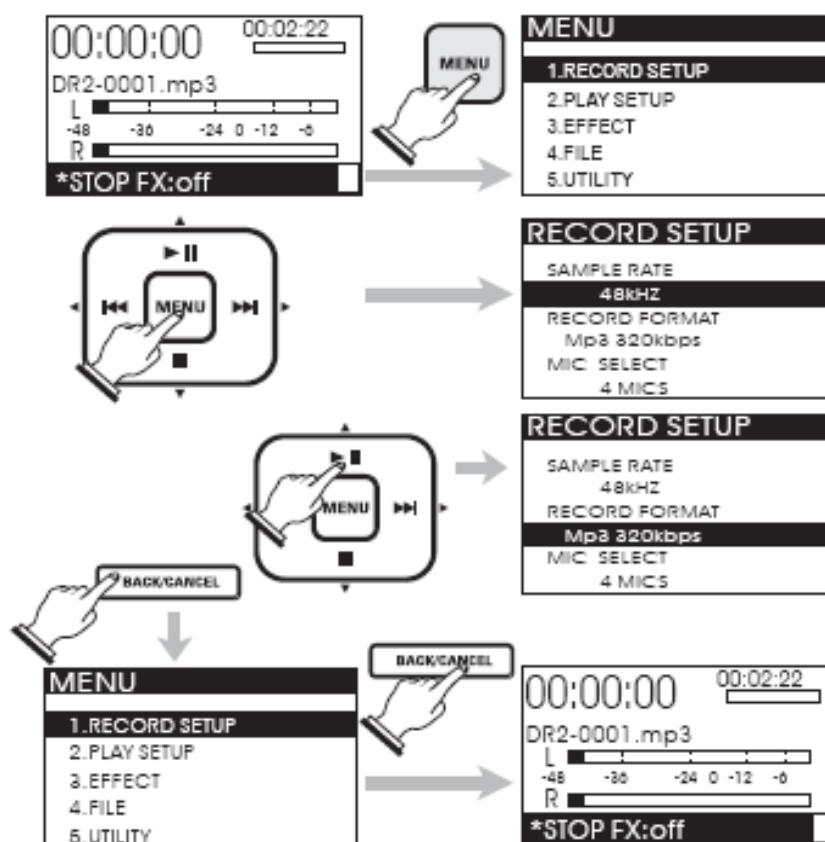

FREKVENCA VZORČENJA

S to nastavitvijo določite, s kakšno frekvenco vzorčenja se naj izvaja snemanje. Višja kot je frekvenca vzorčenja, boljša bo kakovost posnetka (tovarniška nastavitev: 48 kHz).

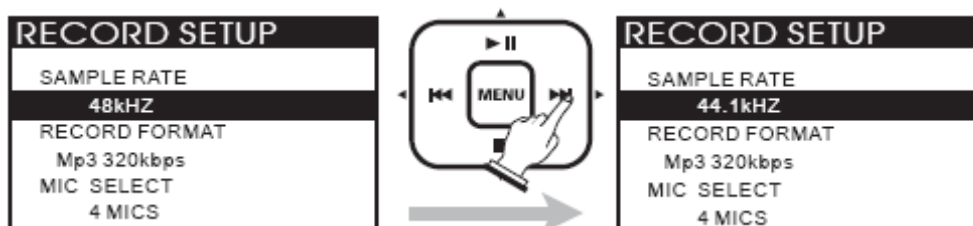

FORMAT SNEMANJA

Tukaj izberete želen format snemanja.

WAV-format nudi dober zvočni zapis, vendar zasede veliko pomnilniškega prostora. Izbirate lahko med 24-bitnim (visoka kakovost) in 16-bitnim (nizka kakovost) zapisom.

Format MP3 nudi zapis, ki zaseda manj pomnilniškega prostora kot WAV-format.

Izbirate lahko med različnimi kompresijskimi nastavitvami:

64 kbps je največja kompresijska stopnja, ki ponuja najslabšo kakovost zvočnega zapisa. 320 kbps je najmanjša kompresijska stopnja in nudi najboljšo kakovost zvočnega zapisa.



Višja kot je kompresijska stopnja, tem slabša je kakovost in tem manjša je velikost zvočnega zapisa.

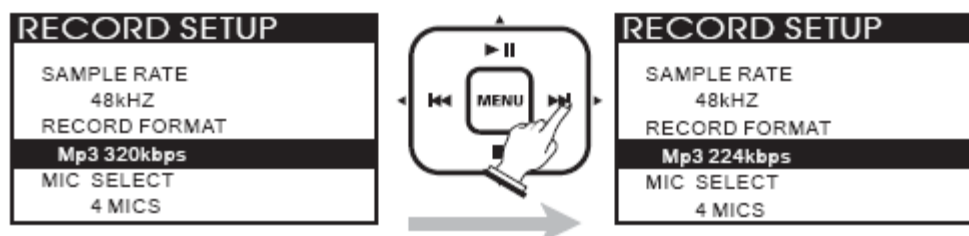

IZBIRA MIKROFONOV

S to nastavitvijo določite število mikrofонов, ki jih želite uporabljati med snemanjem.

Izbirate lahko med dvema ali štirimi (tovarniška nastavitev) mikrofoni.



Če želite za snemanje uporabiti Line vhod ali zunanji mikrofoni, lahko izberete 2MIC (samo zunanji vhod oz. zunanji mikrofoni) ali 4MIC (zunanji vhod oz. mikrofoni v povezavi z dvema vgrajenima mikrofoni).

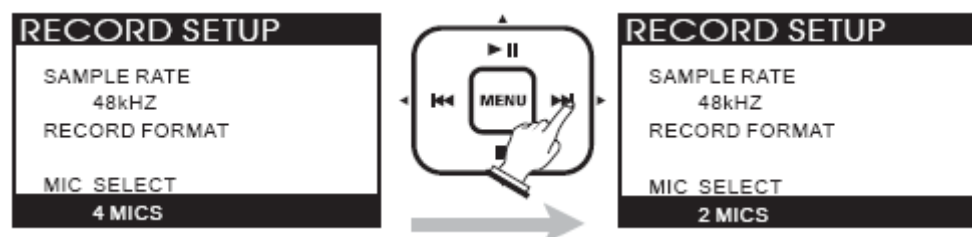

AUTO GAIN

Tukaj izbirate, ali se ob vašem zvočnem zapisu uporabi samodejno ojačanje AUTO GAIN ON ali ročno ojačanje AUTO GAIN OFF.

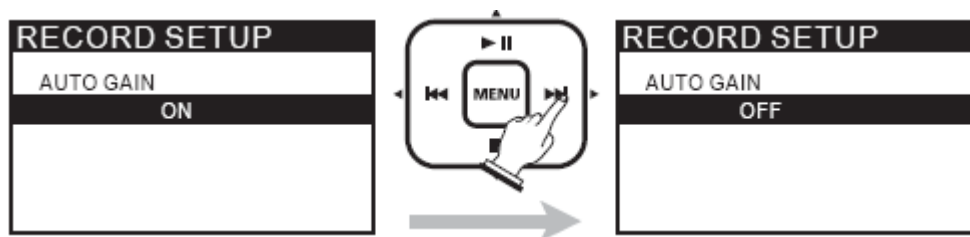

b) Snemanje

- Pritisnite tipko REC (15).
- Naprava preklopi v način, ko je pripravljena na snemanje.
- Tipka REC (15) utripa.
- Prikazovalnik ojačanja prikazuje trenutni nivo ojačanja.
- Na zaslonu se prav tako prikaže ime datoteke (npr. DR2-0001-mp3).

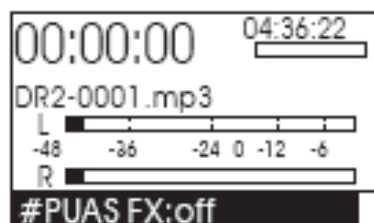
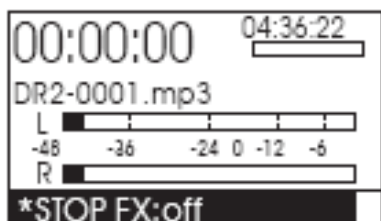

- S tipkama INPUT LEVEL (8) nastavite ojačanje, tako da ojačanje doseže največjo možno vrednost, brez da bi pri tem zasvetil prikaz PEAK nad zaslonom.

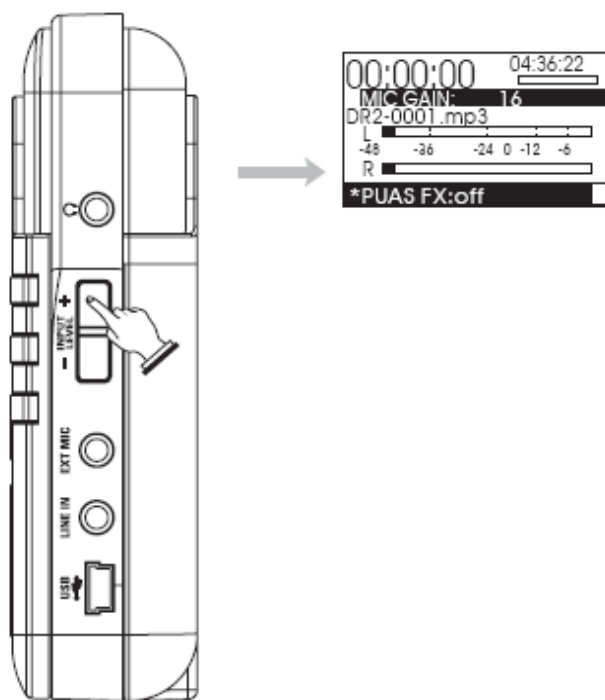

- Snemanje se začne, ko pritisnete tipko PLAY/PAUSE (17) ali REC (15).
- Tipka REC (15) med snemanjem ves čas sveti.
- V levem zgornjem delu zaslona se ves čas snemanja prikazuje dolžina trenutnega posnetka.
- V desnem zgornjem delu zaslona je prikazano, koliko časa je še možno snemati.

 Preostali čas posnetka je odvisen od preostalega pomnilniškega prostora na pomnilniški kartici.

- S tipkama INPUT LEVEL (8) lahko ojačanje spreminjate tudi med snemanjem.

 Če uporabljate vgrajene mikrofone, se bo v primeru, da med snemanjem pritisnete katero izmed tipk, ta zvok na zvočnem posnetku tudi slišal.

Na zvočnem posnetku se lahko slišijo pritiski tipk ali prasketanje ohišja, če se ga med snemanjem veliko dotikate. Zato priporočamo, da pred snemanjem opravite vse nastavitve in napravo pritrdite na stojalo tako, da jo nanj privijete na spodnji strani ohišja.

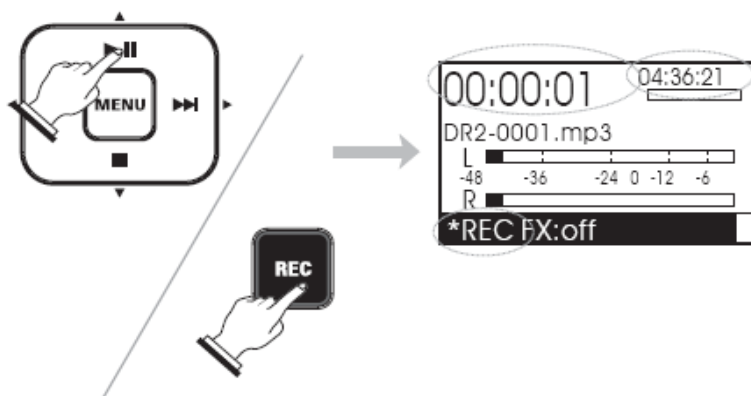

- Posnetek, ki se trenutno snema, lahko hkrati poslušate preko slušalk, glasnost predvajanja pa nastavljate s tipkama VOLUME (3).



- S tipko PLAY/PAUSE (17) lahko snemanje prekinete.
- S ponovnim pritiskom tipke PLAY/PAUSE (17) lahko nadaljujete s snemanjem.



- S tipkama STOP (18) ali REC (15) lahko končate postopek snemanja.
- Tipka REC (15) preneha svetiti, datoteka pa se shrani na pomnilniško kartico.

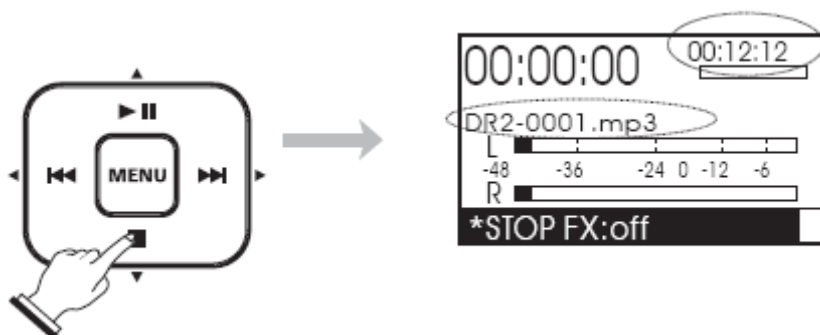

c) Pred začetkom predvajanja

- V glavnem meniju pritisnite tipko MENU (10).
- Na zaslону se prikaže meni, tako kot je to prikazano na spodnji sliki.
- S tipkama PLAY/PAUSE (17) in STOP (18) izberite možnost PLAY SETUP.
- Izbiro potrdite tako, da ponovno pritisnete tipko MENU (10).
- S tipkama PLAY/PAUSE (17) in STOP (18) lahko sedaj izbirate med nastavitvami TRACK SELECT, BASS COMP, PLAY MODE in VOLUME.
- Posamezne nastavitve lahko spreminjate s tipkama Naprej (19) in Nazaj (20).

- Za vrnitev na prejšnji korak v meniju pritisnite tipko BACK/CANCEL (11).

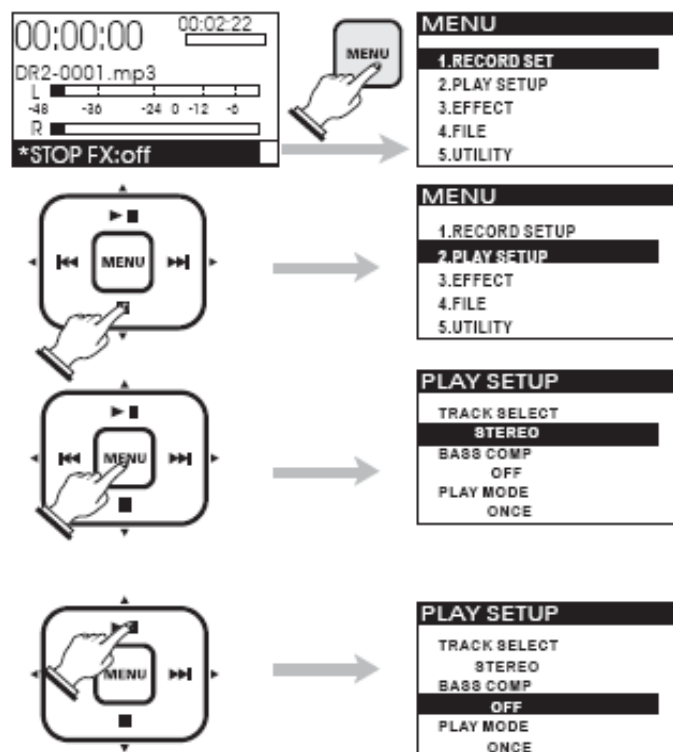

TRACK SELECT

Tukaj izberete želen format predvajanja:

STEREO: Predvajanje v stereo načinu

LEFT: Predvajanje levega kanala

RIGHT: Predvajanje desnega kanala

VOCAL CUT: Izločanje frekvenc govora

 Izločanje frekvenc govora deluje le pri MP3-datotekah, saj so zvočni posnetki sestavljeni iz posnetka govora in posnetka glasbe.

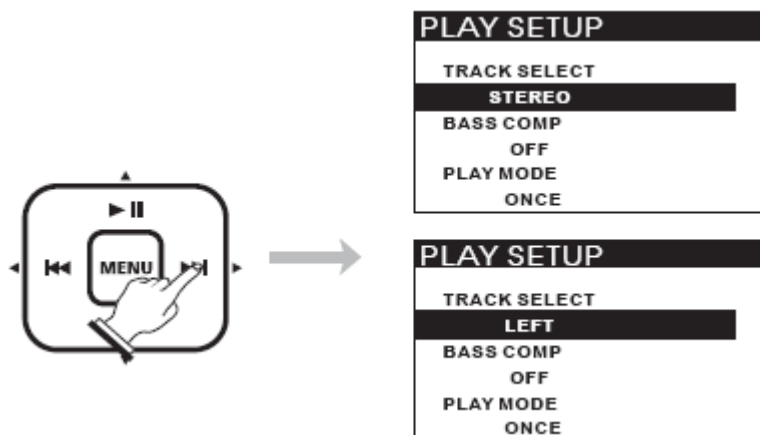

BASS COMP

Ta funkcija poveča predvajanje nizkih tonov in je posebej priporočljiva, kadar je vključena funkcija VOCAL CUT.

Tovarniška nastavitev: **OFF**

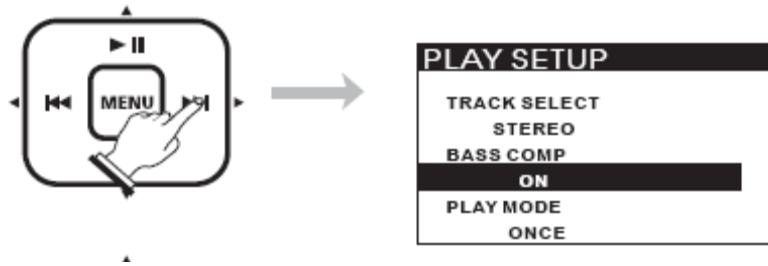

PLAY MODE

ONCE: Datoteka se predvaja enkrat

LOOP: Predvajanje datoteke se ponovi

LOOP ALL: Predvajanje vseh datotek se ponovi



VOLUME

Tukaj izberete glasnost predvajanja:

Tovarniška nastavitev: 20

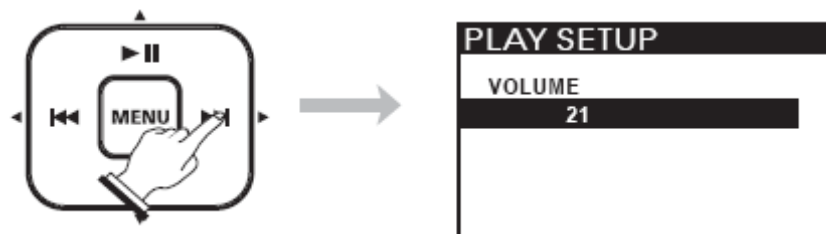

d) Predvajanje

Snemalnik podpira predvajanje MP3- in WAV-datotek.

- Predvajanje začnete s pritiskom tipke PLAY/PAUSE (17).
- Predvajanje lahko prekinete s pritiskom tipke PLAY/PAUSE (17).
- S pritiskom tipke PLAY/PAUSE (17) ponovno začnete s predvajanjem datoteke na mestu, kjer ste jo pred tem prekinili.
- Naprava predvaja datoteko tako kot je določeno v podmeniju PLAY MODE (način predvajanja).
- Predvajanje ustavite s pritiskom tipke STOP (18).

Predvajanje lahko začnete tudi tako:

- Pritisnite tipko MENU (10).

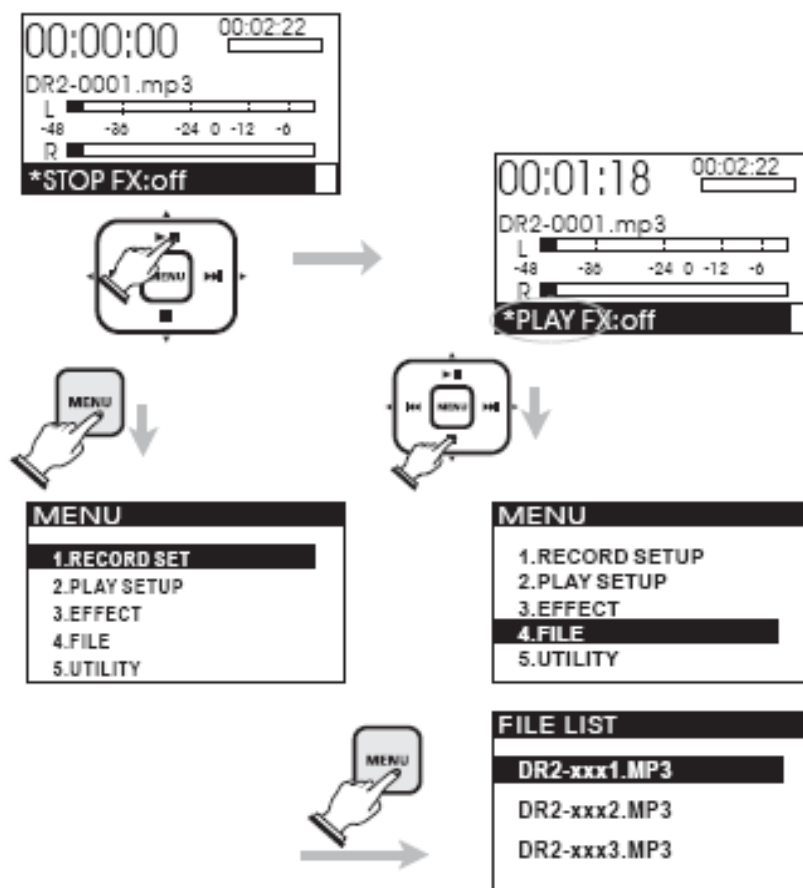

- Izberite FILE in ponovno pritisnite tipko MENU (10).
- Označite želeno datoteko in pritisnite tipko MENU (10).
- Izberite OPEN in pritisnite tipko MENU (10).
- Datoteka se začne predvajati.



- Med predvajanjem pritisnite tipko Naprej (19) in s tem preskočite na naslednjo datoteko.
- Med predvajanjem pritisnite tipko Nazaj (20) in se s tem vrnite na začetek trenutno predvajane datoteke.
- Če želite predvajati datoteko, ki se nahaja pred trenutno predvajano datoteko, ponovno pritisnite tipko Nazaj (20).
- Če želite predvajati določeno del zvočnega zapisa, pritisnite in držite tipko Naprej (19) oz. Nazaj (20).
- Predvajanje se prekine, začne se pospešeno premikanje po zvočnem zapisu.
- Med premikanjem po zvočnem zapisu opazujte časovni prikaz. Ko dosežete zelen trenutek zvočnega zapisa, izpustite tipko – predvajanje se bo na tem mestu nadaljevalo v običajni hitrosti.



Ponavljanje določenega dela zvočnega zapisa

Ta funkcija vam omogoča, da določite in nato neprestano predvajate želen del zvočnega zapisa.

- Začetek zvočnega zapisa, ki ga želite izrezati, označite tako, da med predvajanjem pritisnete tipko REAPEAT A <-> B (12).
- Konec zvočnega zapisa, ki ga želite izrezati, označite tako, da med predvajanjem pritisnete tipko REAPEAT A <-> B (12).
- Tako določen odsek se bo sedaj neprestano ponavljal.
- Funkcijo izključite tako, da ponovno pritisnete tipko REAPEAT A <-> B (12) – predvajanje zvočnega zapisa se bo nadaljevalo.

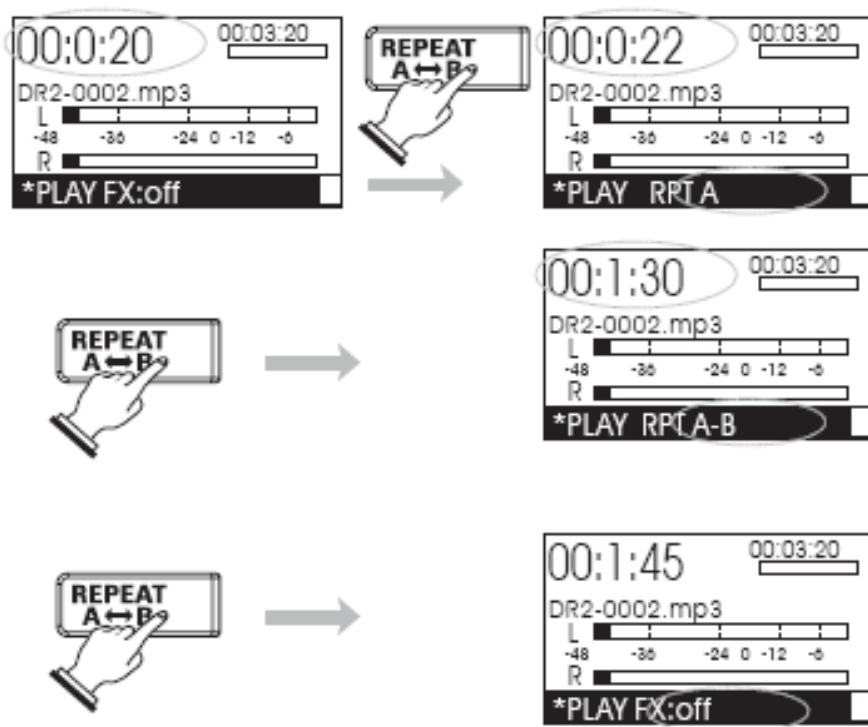

Glasnost predvajanja ste določili pred pričetkom predvajanja v meniju VOLUME.

Glasnost pa lahko tudi naknadno spreminjate s tipkama VOLUME (3).



13. Učinki

Napravo lahko v načinu monitorja uporabite tudi kot napravo za učinke.

- V glavnem meniju pritisnete tipko MENU (10).
- S tipkama PLAY/PAUSE (17) in STOP (18) izberite možnost EFFECT (učinek).
- Izbiro potrdite tako, da ponovno pritisnete tipko MENU (10).
- S tipkama Naprej (19) in Nazaj (20) lahko sedaj izbirate med nastavitvami OFF, ROOM, HALL, CHORUS, PITCH SHIFT in DELAY.
- Parametre učinkov lahko izbirate s tipkama PLAY/PAUSE (17) in STOP (18), vrednosti parametrov pa spreminjate s tipkama Naprej (19) in Nazaj (20).

- Za vrnitev na prejšnji korak v meniju pritisnite tipko BACK/CANCEL (11).

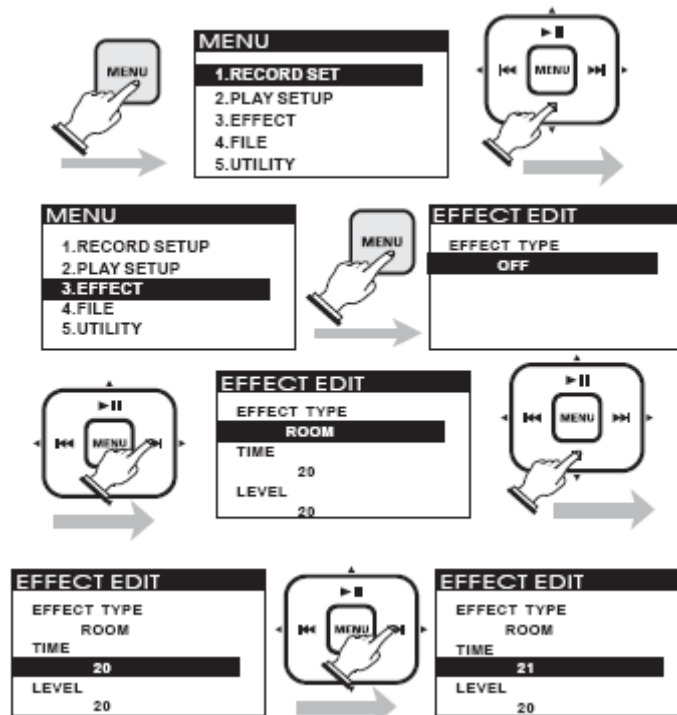

OFF: Učinki so izključeni



ROOM: Ta učinek simulira majhen prostor s toplo zvočno karakteristiko. Parametra TIME in LEVEL lahko nastavite na vrednost med 0 in 32.



HALL: Ta učinek simulira velik prostor s toplo zvočno karakteristiko. Parametra TIME in LEVEL lahko nastavite na vrednost med 0 in 32.



CHORUS: Ta učinek združuje čas izzvena in amplitudno modulacijo, tako da doda zvoku toplino. Parametra RATE in LEVEL lahko nastavite na vrednost med 0 in 32.



PITCH SHIFT: Ta učinek kopira signal, mu spremeni višino tonov in ga nato doda k prvotnemu signalu. To se nato sliši npr. kot da ob prvotnem zvoku kitare igra še ena kitara le v višji tonski lestvici. Parameter PITCH lahko nastavite med -12 in +12, parameter MIX pa med 0 in 32.



DELAY: Učinek zajame en del originalnega signala in ga časovno zakasnjena ponovno predvaja skupaj s prvotnim. Parametra TIME in FEEDBACK lahko nastavite na vrednost med 0 in 32.



Potem, ko so nastavljene vse vrednosti parametrov, lahko zelen učinek prikličete tudi neposredno preko tipke EFFECT (13).

- Tipko EFFECT (13) pritisnete tolikokrat, dokler se ime zelenega učinka ne prikaže v spodnji vrstici zaslona (16).



Izbrani učinek se bo ob začetku snemanja ali predvajanja samodejno izključil.

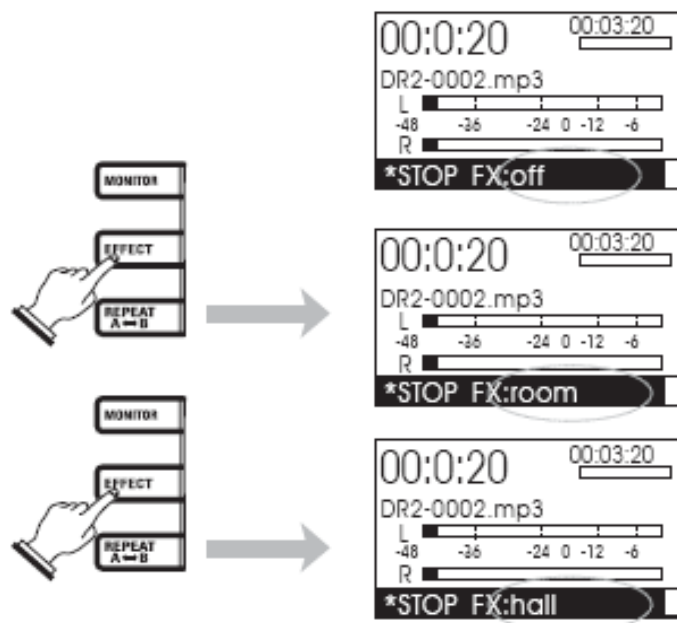

14. Upravljanje datotek

- V glavnem meniju pritisnite tipko MENU (10).
- S tipkama PLAY/PAUSE (17) in STOP (18) izberite možnost FILE (datoteka).
- Za potrditev izbire ponovno pritisnite tipko MENU (10).
- Na zaslonu se bodo prikazale datoteke v glavni mapi SD-kartice.
- Sedaj lahko s tipkama PLAY/PAUSE (17) in STOP (18) označite želeno datoteko ali želeno podmapo.
- Ko ste označili želeno datoteko, za izbiro med možnostmi OPEN (odpri), DELETE (izbriši) ali RENAME (preimenuj) pritisnite tipko MENU (10).
- Za vrnitev na prejšnji korak v meniju pritisnite tipko BACK/CANCEL (11).

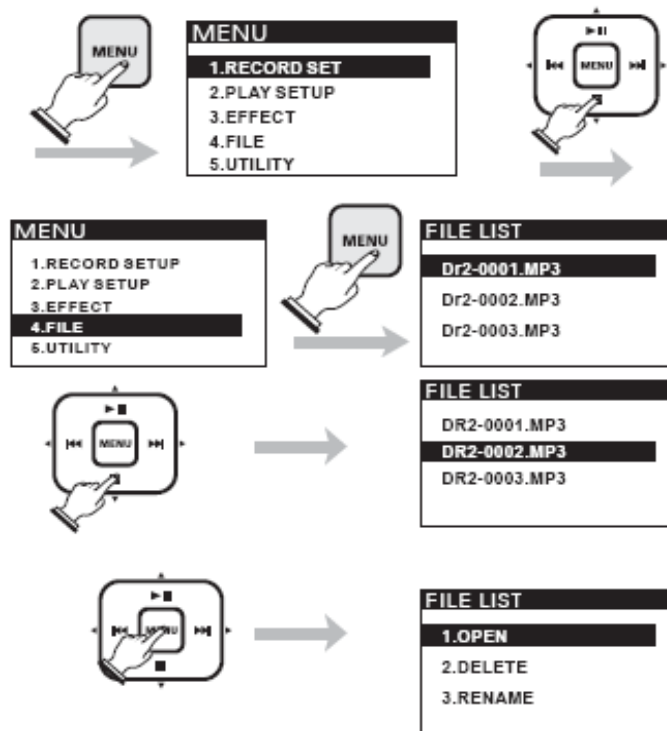

OPEN

- Za predvajanje označene datoteke izberite možnost OPEN.
- Pritisnite tipko MENU (10).
- Datoteka se bo začela predvajati, prikaz na zaslonu pa bo preklopil na način predvajanja.

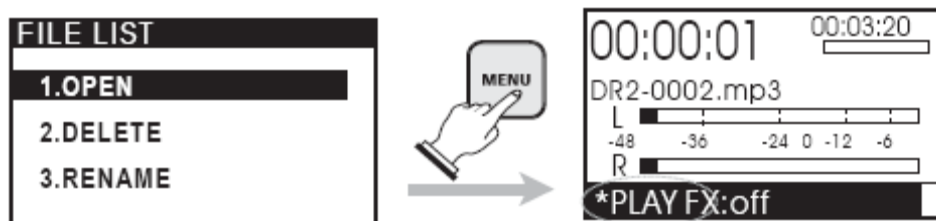

DELETE

- Za brisanje označene datoteke izberite možnost DELETE.
- Pritisnite tipko MENU (10).
- Na zaslonu se pojavi vprašanje ARE YOU SURE? (Ste prepričani?).
- Za potrditev ponovno pritisnite tipko MENU (10).
- Datoteka bo izbrisana.



Če ne želite izbrisati datoteke in se želite vrniti v meni za upravljanje datotek, pritisnite tipko BACK/CANCEL (11).

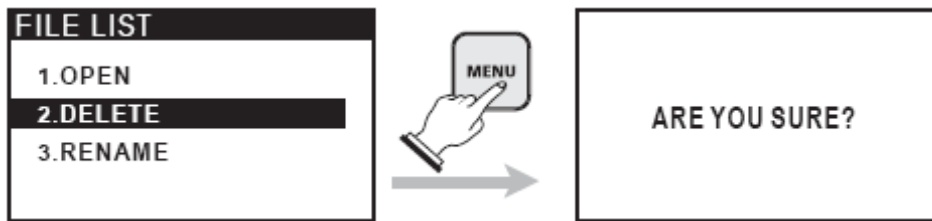

RENAME

- Če želite preimenovati označeno datoteko, izberite možnost RENAME.
- Pritisnite tipko MENU (10).
- Na zaslону se prikaže ime datoteke.
- Za premikanje drsnika uporabite tipki naprej (19) in nazaj (20).
- Za spreminjanje označene črke uporabite tipki PLAY/PAUSE (17) in STOP (18).
- Ko ste izvedli želene spremembe, pritisnite tipko MENU (10).
- Spremembe bodo shranjene.

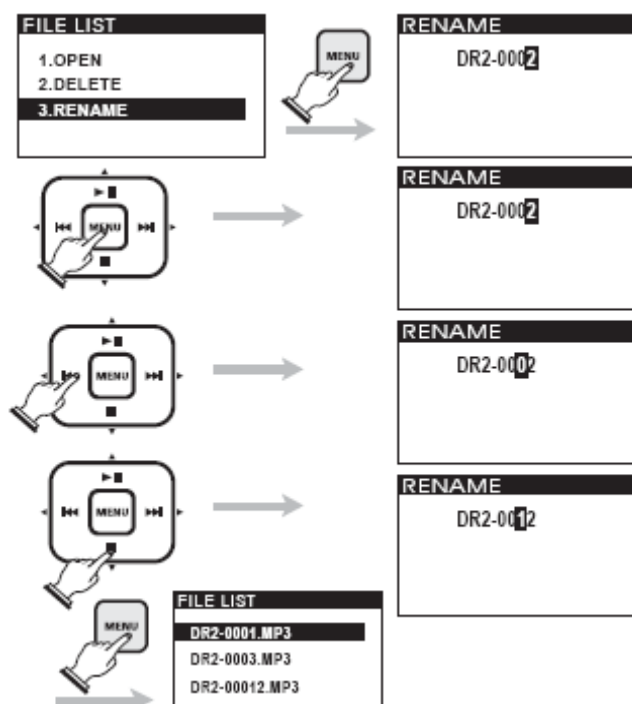

- Če je novo ime datoteke v aktualni mapi že zasedeno, se pojavi sporočilo DUPLICATE NAME (dvojno ime).
- V tem primeru pritisnite tipko MENU (10) za izbiro drugega imena ali tipko BACK/CANCEL (11) za preklic spremembe imena datoteke.

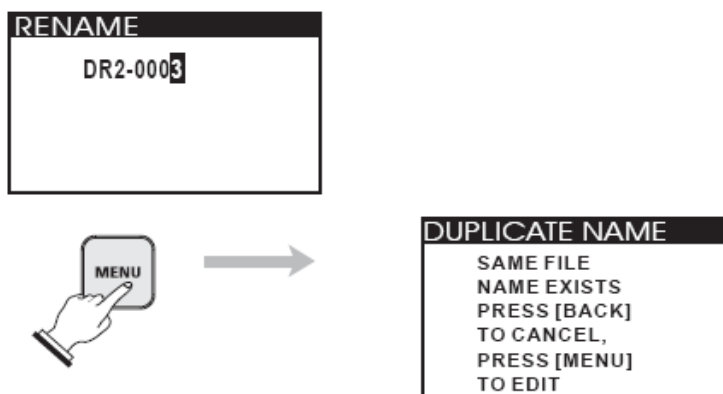

15. Nadzorna plošča

- V glavnem meniju pritisnite tipko MENU (10).
- S tipkama PLAY/PAUSE (17) in STOP (18) izberite možnost UTILITY.
- Za potrditev izbire ponovno pritisnite tipko MENU (10).
- Na zaslonu se prikažejo možnosti SD CARD (SD-kartica), DISPLAY (zaslon), PRESET (ponastavi) in POWER (samodejni izklop).
- Sedaj lahko s tipkama PLAY/PAUSE (17) in STOP (18) označite želeno možnost.
- Za izbiro označene možnosti pritisnite tipko MENU (10).
- Za vrnitev na prejšnji korak v meniju pritisnite tipko BACK/CANCEL (11).

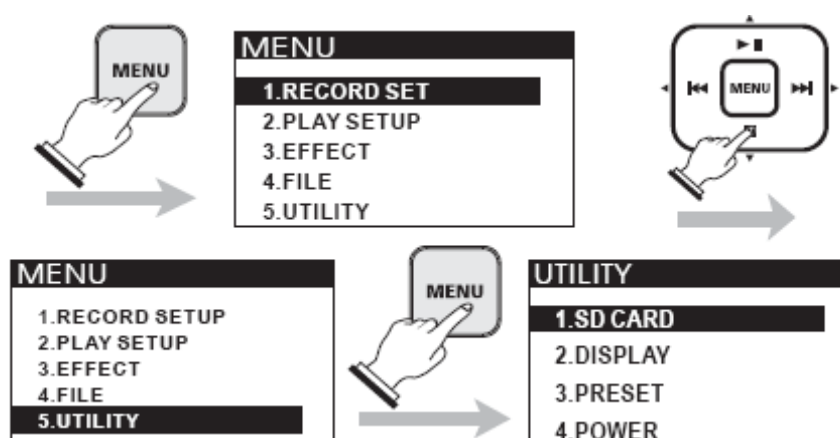

SD CARD

- Označite možnost SD CARD (SD-kartica) in pritisnite tipko MENU (10).
- Na zaslonu se pojavita možnosti INFORMATION (informacije) in FORMAT (formatiraj).

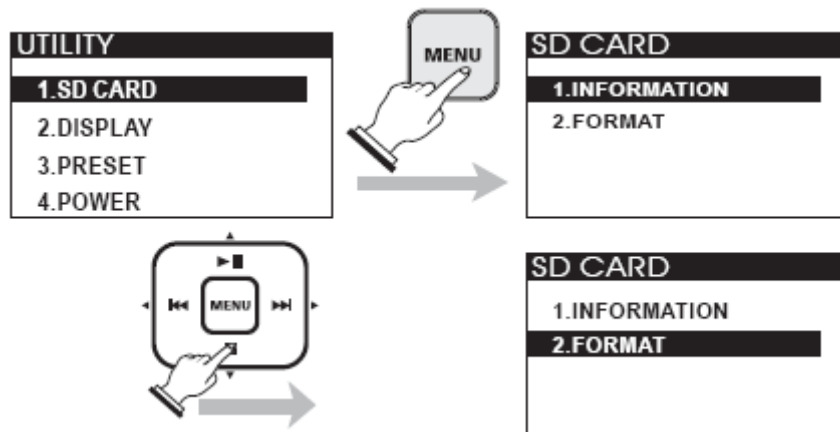

INFORMATION

- Označite možnost INFORMATION in pritisnite tipko MENU (10).
- Na zaslonu se pojavijo informacije o skupni kapaciteti (CAPACITY), zasedenem pomnilniškem prostoru (USED) in nezasedenem pomnilniškem prostoru (FREE) vstavljene SD-kartice.
- Za izhod iz tega prikaza pritisnite tipko BACK/CANCEL (11).

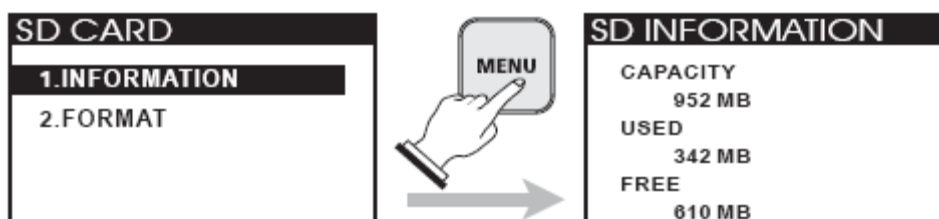

FORMAT

- Če želite formatirati SD-kartico, označite možnost FORMAT in pritisnite tipko MENU (10).
- Na zaslonu se pojavi spodnji prikaz.
- Za začetek formatiranja pritisnite tipko MENU (10). Če želite prekiniti formatiranje, pritisnite tipko BACK/CANCEL (11).
- Na zaslonu se pojavi vprašanje ARE YOU SURE? (Ste prepričani?).
- Za potrditev ponovno pritisnite tipko MENU (10).
- SD-kartica je formatirana.

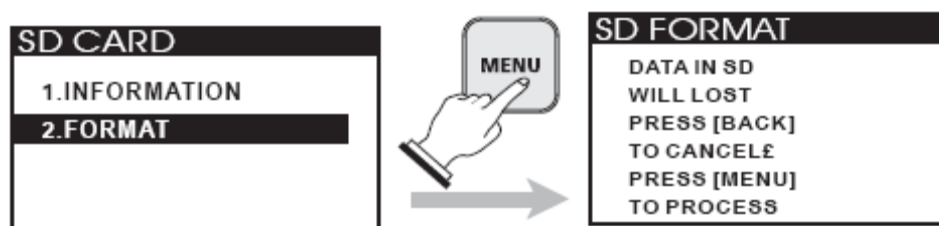



Pozor! Pri formatiranju SD-kartice bodo vsi shranjeni podatki izbrisani.

DISPLAY

- Označite možnost DISPLAY (zaslon) in pritisnite tipko MENU (10).
- Na zaslonu se pojavi možnost CONTRAST za nastavitev kontrasta zaslona.
- Želeni kontrast nastavite s tipkama Naprej (19) in Nazaj (20).
- Kontrast lahko nastavljate med vrednostmi 1 do 32, tovarniško nastavljena vrednost je 16.
- Za vrnitev na prejšnji korak v meniju pritisnite tipko BACK/CANCEL (11).

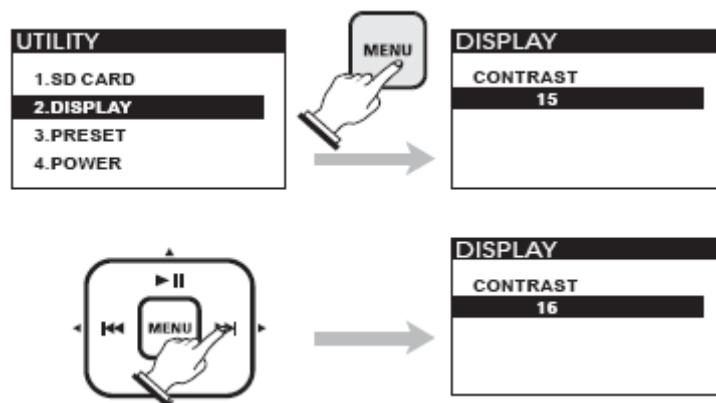

PRESET

- Za povrnitev naprave v stanje tovarniških nastavitev označite možnost PRESET (ponastavi).
- Na zaslonu se pojavi spodnji prikaz.
- Za zagon postopka ponastavitve pritisnite tipko MENU (10). Če želite prekiniti ponastavitev, pritisnite tipko BACK/CANCEL (11).
- Na zaslonu se pojavi vprašanje ARE YOU SURE? (Ste prepričani?).
- Za potrditev ponovno pritisnite tipko MENU (10).
- Ponastavitveni postopek bo izveden.

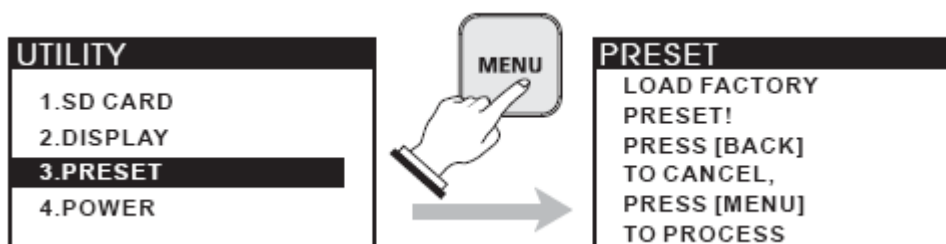

POWER

- Označite možnost POWER in pritisnite tipko MENU (10).
- Na zaslonu se pojavi možnost POWER za nastavitev časa do samodejnega izklopa naprave v namen varčevanja z energijo.
- Želeno vrednost nastavite s tipkama Naprej (19) in Nazaj (20).
- Izbirate lahko med naslednjimi možnostmi: 5 minut, 15 minut, 30 minut, 1 ura ali DISABLE (onemogoči). DISABLE pomeni, da je samodejni izklop deaktiviran.
- Za vrnitev na prejšnji korak v meniju pritisnite tipko BACK/CANCEL (11).

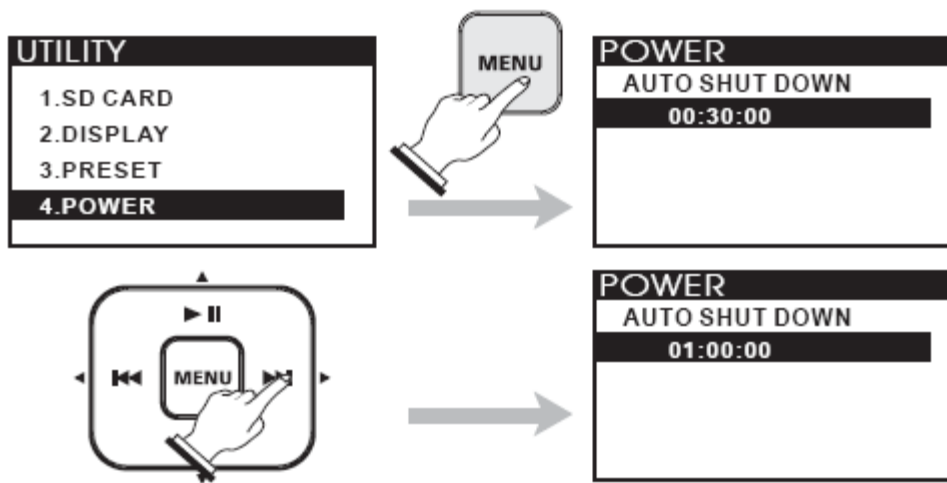

16. Uporaba kot mikrofoni in izhod za slušalke

Mikrofon

V snemalnik so vgrajeni 4 kakovostni stereo mikrofoni, ki jih lahko uporabljate tudi samo kot mikrofoni (brez funkcije snemanja).

- Za vklop oz. izklop priključka za slušalke (9) pritisnite tipko MONITOR (14).
- S tipkama INPUT LEVEL (8) lahko prilagodite občutljivost mikrofona.
- Posneti signal lahko ocenite s pomočjo vgrajenega zvočnika.
- Za vklop oz. izklop vgrajenega zvočnika pritisnite in dalj časa držite tipko MONITOR (14).

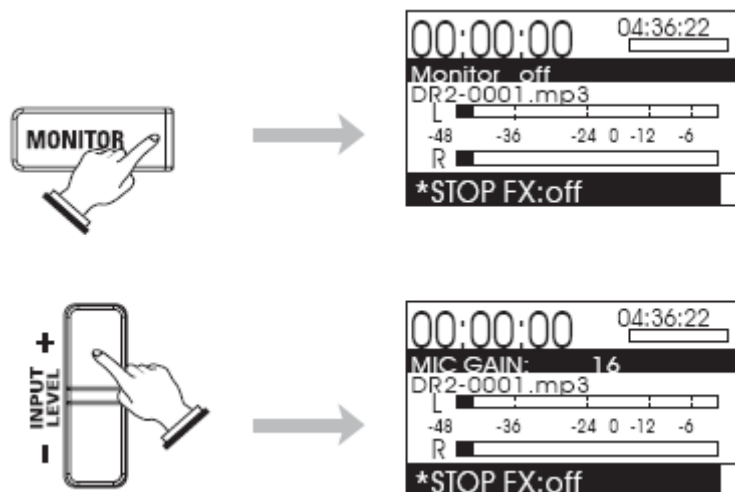

Izhod za slušalke

- Na priključek za slušalke (9) priključite slušalke.
- Glasnost lahko nastavljate s pomočjo tipk VOLUME (3).

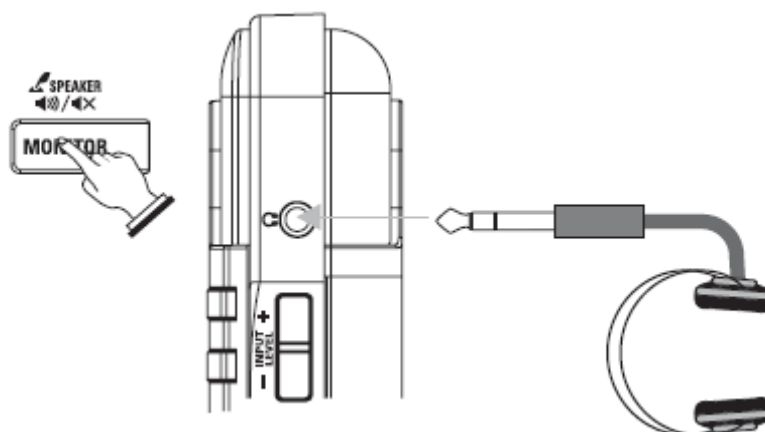

17. Zapora tipk

- Za aktivacijo zapore tipk pritisnite in dalj časa držite tipko BACK/CANCEL (11).
- Na zaslonu se bo prikazalo ustrezno obvestilo.
- Ko je zapora tipk aktivirana, so zaklenjene vse tipke z izjemo stikala za vklop/izklop POWER (2) in funkcije USB-povezave.
- Za izklop zapore tipk ponovno pritisnite in dalj časa držite tipko BACK/CANCEL (11).

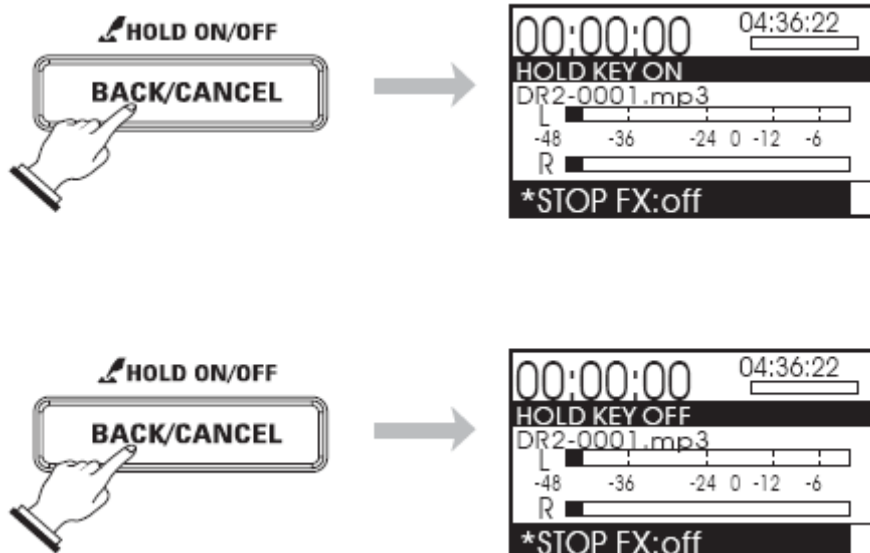

18. Vzdrževanje in nega



Pred začetkom čiščenja naprave iz baterijskega predala vedno odstranite baterije oz. napravo ločite od morebitnega napajalnika.

Naprave ni treba vzdrževati, izjema je zgolj menjava baterij, zato je nikoli ne poskušajte odpirati. Če napravo odprete, izgubite pravico do uveljavljanja garancije. Popravilo ali odpiranje naprave lahko izvede samo strokovnjak, ki je seznanjen z nevarnostmi, ki so s tem povezane, oz. z ustreznimi predpisi.

Zunanje površine naprave lahko čistite le z mehko in suho krpo ali čopičem.

V nobenem primeru ne smete uporabljati agresivnih čistilnih sredstev ali kemičnih raztopin, saj lahko ta sredstva uničijo ohišje ali celo ovirajo delovanje naprave.

19. Odstranjevanje



Odslužene elektronske naprave vsebujejo dragocene materiale in ne sodijo med gospodinjske odpadke!



Odslužen izdelek odstranite skladno z veljavnimi zakonskimi določbami.

Odstranjevanje baterij in akumulatorjev



Kot potrošnik ste zakonsko zadalženi (**Uredba o baterijah in akumulatorjih in o ravnanju z odpadnimi baterijami in akumulatorji**) vrniti vse odpadne baterije in akumulatorje; **odlaganje tovrstnih odpadkov med gospodinjske odpadke je prepovedano!**



Da baterije/akumulatorji vsebujejo škodljive snovi, označuje tudi simbol levo, ki opozarja na prepoved odlaganja baterij/akumulatorjev med gospodinjske odpadke.

Oznake za škodljive težke kovine so: Cd = kadmij, Hg = živo srebro, Pb = svinec (oznake se nahajajo na baterijah/akumulatorjih npr. pod levo prikazanima simboloma smetnjakov).

Odslužene baterije/akumulatorje lahko brezplačno oddate na občinski deponiji, v naših podružnicah ali povsod tam, kjer se baterije/akumulatorji tudi prodajajo!

S tem boste izpolnili svoje državljanske dolžnosti in prispevali k varovanju okolja.

20. Tehnični podatki

Obratovalna napetost: 3 V= (enosmerna napetost)
Tip baterije: 2 x 1,5 V Mignon baterija (AA)
Priporočen napajalnik: kat. št.: 51 25 88
Poraba toka: 200 mA
Življenjska doba baterije: pribl. 14 h
Snemalni medij: SD-kartica maks. 2 GB
Snemalni format: WAV, MP3
Mikrofoni: 4
Frekvenca vzorčenja: 44,1/48 kHz
MP3-kompresija: 64/96/128/160/192/224/320 kbit/s
WAV-format: 16/24 bit
Mere: 107 x 67 x 29 mm
Teža: 95 g (brez baterij)

To navodilo za uporabo je publikacija podjetja Conrad Electronic d.o.o. k.d., Ljubljanska cesta 66, 1290 Grosuplje in odgovarja tehničnemu stanju v času tiska. Spremembe tehničnega stanja so omejene.

Last podjetja Conrad Electronic d.o.o. k.d. Verzija 1/05.

Proizvajalec: Silverlit



Conrad Electronic d.o.o. k.d.
Ljubljanska c. 66, 1290 Grosuplje
Fax: 01/78 11 250, Tel: 01/78 11
248
www.conrad.si, info@conrad.si

GARANCIJSKI LIST

Izdelek: **Snemalnik DR2**

Kat. št.: **30 43 69**

Garancijska izjava:

Proizvajalec jamči za kakovost oziroma brezhibno delovanje v garancijskem roku, ki začne teči z izročitvijo blaga potrošniku. **Garancija za izdelek, razen dodanih žarnic, baterij in programske opreme, je 1 leto.**

Izdelek, ki bo poslan v reklamacijo, vam bomo najkasneje v skupnem roku 45 dni vrnilo popravljene ali ga zamenjali z enakim novim in brezhibnim izdelkom. Okvare zaradi neupoštevanja priloženih navodil, nepravilne uporabe, malomarnega ravnanja z izdelkom in mehanske poškodbe so izvzete iz garancijskih pogojev.

Vzdrževanje, nadomestne dele in priklopne aparate proizvajalec zagotavlja za trikratno obdobje garancije.

Servisiranje izvaja proizvajalec sam na sedežu firme CONRAD ELECTRONIC SE, Klaus-Conrad-Strasse 1, Nemčija.

Pokvarjen izdelek pošljete na naslov: Conrad Electronic d.o.o. k.d., Ljubljanska cesta 66, 1290 Grosuplje, skupaj z izpolnjenim garancijskim listom.

Prodajalec: _____

Datum prodaje in žig prodajalca:

Garancija velja od dneva nakupa izdelka, kar kupec dokaže s priloženim, pravilno izpolnjenim garancijskim listom.