

Satelliten-Lautsprecher HTS 1010

Best.-Nr. 33 00 32 schwarz

Best.-Nr. 33 00 33 weiß

Bestimmungsgemäße Verwendung

Die Lautsprecher HTS 1010 dienen zur Umwandlung der elektrischen Ausgangssignale von Audioverstärkern in hörbare Schallwellen und sind nur für den Anschluss an Lautsprecher-Ausgänge von solchen Geräten zugelassen.

Eine Verwendung ist nur in geschlossenen Räumen, also nicht im Freien erlaubt. Der Kontakt mit Feuchtigkeit, z.B. im Badezimmer u.ä. Räumen ist unbedingt zu vermeiden.

Eine andere Verwendung, als zuvor beschrieben, führt zur Beschädigung der Lautsprecher und ist überdies mit Gefahren, z.B. Kurzschluss, Brand etc. verbunden.

Das gesamte Produkt darf nicht geändert oder umgebaut werden!

Die Sicherheitshinweise sind unbedingt zu befolgen!

Sicherheitshinweise

Bei Schäden, die durch Nichtbeachten dieser Bedienungsanleitung verursacht werden, erlischt die Garantie/Gewährleistung. Für Folgeschäden übernehmen wir keine Haftung.

Bei Sach- oder Personenschäden, die durch unsachgemäße Handhabung oder Nichtbeachten der Sicherheitshinweise verursacht werden, übernehmen wir keine Haftung. In solchen Fällen erlischt die Garantie/Gewährleistung.

Das Symbol mit dem Ausrufezeichen weist auf wichtige Hinweise in der Bedienungsanleitung hin.

- Aus Sicherheitsgründen ist das eigenmächtige Umbauen und/oder Verändern der Lautsprecher nicht gestattet.
- Die Sicherheitshinweise der Hersteller der anzuschließenden Geräte sind ebenfalls zu beachten. Lesen Sie dazu die entsprechenden Betriebsanleitungen sorgfältig durch.
- Lagern Sie in der Nähe der Lautsprecher keine Magnetspeicher, wie z.B. Disketten, Videocassetten usw., da das Magnetfeld der Lautsprecher die aufgezeichneten Informationen dieser Speichermedien zerstören kann.
- Musik sollte nicht über einen längeren Zeitraum mit übermäßiger Lautstärke gehört werden. Hierdurch kann das Gehör geschädigt werden.
- Setzen Sie die Lautsprecher keinen hohen Temperaturen, Tropf- oder Spritzwasser, starken Vibrationen, sowie hohen mechanischen Beanspruchungen aus.
- Lassen Sie das Verpackungsmaterial nicht achtlos liegen. Es könnte für Kinder zu einem gefährlichen Spielzeug werden.
- Sollten Sie sich über den korrekten Anschluss nicht im Klaren sein oder sollten sich Fragen ergeben, die nicht im Laufe der Bedienungsanleitung abgeklärt werden, so setzen Sie sich bitte mit unserer technischen Auskunft oder einem anderen Fachmann in Verbindung.

Packungsinhalt

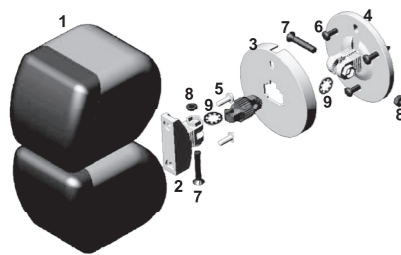

- (1) Lautsprecher (2x)
- (2) Lautsprecherhalterung (2x)
- (3) Abdeckung (2x)
- (4) Wandhalterung (2x)
- (5) Schraube A, M4x10mm (4x)
- (6) Schraube B, M4x16mm (6x)
- (7) Schraube C, M5x20mm (4x)
- (8) Mutter (4x)
- (9) Zahnscheibe (4x)

Aufstellung/Montage

Die Lautsprecher können sowohl aufgestellt, als an der Wand oder Decke montiert werden. Der Aufstellungs- bzw. Montageort richtet sich nach der Anwendung als Satelliten-, Center- oder Surroundlautsprecher.

Satellitenlautsprecher:

- Stellen Sie die Lautsprecher so auf, dass der Hörplatz sich möglichst gleichweit von beiden Lautsprechern entfernt befindet (gleichseitiges Dreieck).
- In rechteckigen Räumen sollten die Lautsprecher möglichst entlang einer kurzen Wand aufgestellt werden.
- Die Lautsprecher sollten sich in etwa auf Ohrhöhe befinden.

Centerlautsprecher:

- Um einen möglichst guten Klang zu erzielen sollte der Centerlautsprecher möglichst nahe beim TV-Gerät aufgestellt werden. Er sollte sich möglichst in Ohrhöhe befinden.

Surroundlautsprecher:

- Die Lautsprecher sollten seitlich hinter dem Hörplatz angebracht werden. Hierbei bietet sich die Montage an der Wand oder der Decke an.

Experimentieren Sie mit Ihren Montagemöglichkeiten vor der endgültigen Befestigung ruhig ein wenig, um den für den Hörraum geeignetsten Montageort zu ermitteln.

Wand- oder Deckenmontage

- Befestigen Sie die beiliegenden Lautsprecherhalterungen (2), wie in der folgenden Abbildung gezeigt, an der Rückseite der Lautsprecher (1).
- Benutzen Sie hierzu die Schrauben A (5).

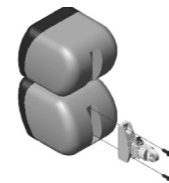

- Befestigen Sie die Wandhalterungen (4) mit den Schrauben B (6) oder anderen für die Montagefläche geeigneten Befestigungsmitteln an den vorgesehenen Montageplätzen.
- Verwenden Sie zum Anzeichnen der Bohrungen die Wandhalterung als Schablone. Das obere mittige Loch muss frei bleiben.
- Achten Sie darauf, keine Leitungen unter der Montagefläche zu beschädigen.
- Die Montageplätze müssen sich mindestens 25 cm von jeder Raumecke entfernt befinden.

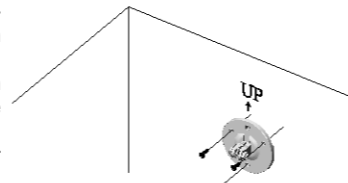

- Ziehen Sie das Lautsprecherkabel durch die Bohrung der Abdeckung (3) und schnappen Sie diese auf die Wandhalterung (4) auf.
- Das Ende des Lautsprecherkabels muss ca. 20cm aus der Abdeckung (3) herausragen.

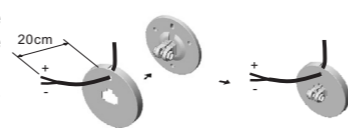

- Befestigen Sie die Lautsprecher (1) an den Wandhalterungen (4) mit den Schrauben C (7) und den Muttern (8).
- Legen Sie zwischen die Gabelung der Wandhalterung (2) und den Kopf der Lautsprecherhalterung (4) die beiliegenden Zahnscheiben (9) ein. Sie verhindern ein ungewolltes Verdrehen der Halterung.

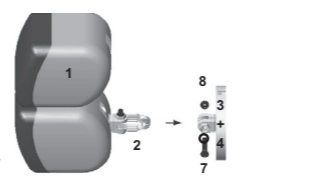

- Richten Sie einen Lautsprecher auf den Hörplatz aus, der andere sollte etwas zur nächsten Wand gedreht werden, um eine diffuse Schallabstrahlung zu verwirklichen.
- Um die Lautsprecher auszurichten müssen immer die Schrauben C (7) der Verzahnungen gelöst werden, da ansonsten die Halterungen beschädigt werden.
- Ziehen Sie nach erfolgter Einstellung die Schrauben der Halterung fest.

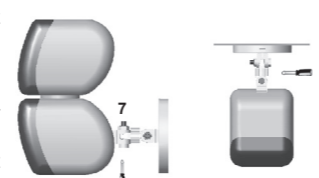

Anschluss

Beachten Sie beim Anschluss der Lautsprecher, dass die Anschlusskabel nicht gequetscht oder durch scharfe Kanten beschädigt werden.

Ein Anschluss darf nur an geeignete Lautsprecher-Ausgänge von Audio-Geräten erfolgen.

Stellen Sie sicher, dass die in den technischen Daten angegebenen Werte für Impedanz und Belastbarkeit mit den Daten des angeschlossenen Verstärkers harmonisieren. Ansonsten kann es zu Beschädigungen der Lautsprecher oder des Verstärkers kommen.

Das Gerät, an das die Lautsprecher angeschlossen werden, muss während der Anschlussarbeiten ausgeschaltet sein.

Verbinden Sie die Anschlüsse an den Lautsprechern mit den Lautsprecher-Ausgängen des Verstärkers:

- Roter Anschluss > positiver Lautsprecher-Ausgang
- Schwarzer Anschluss > negativer Lautsprecher-Ausgang

Wartung und Pflege

Die Lautsprecher sind wartungsfrei und bedürfen abgesehen von einer gelegentlichen Reinigung mit einem weichen, trockenen Tuch keinerlei Pflege.

Entsorgung

Entsorgen Sie das Produkt am Ende seiner Lebensdauer gemäß den geltenden gesetzlichen Bestimmungen.

Technische Daten

- Impedanz: 8 Ohm
- Belastbarkeit: 20/60W (RMS/max.)
- Frequenzbereich: 180-21.000Hz
- Schalldruck (1W/1m): 89dB
- Abmessungen: 88 x 165 x 95mm

Diese Bedienungsanleitung ist eine Publikation der Conrad Electronic SE, Klaus-Conrad-Straße 1, D-92240 Hirschau.

Diese Bedienungsanleitung entspricht dem technischen Stand bei Drucklegung. Änderung in Technik und Ausstattung vorbehalten.

© Copyright 2009 by Conrad Electronic SE. Printed in Germany.

Satellite loudspeaker HTS 1010

Item-No. 33 00 32 black

Item-No. 33 00 33 white

Intended use

The speakers are designed to convert electric output signals of audio amplifiers into audible sound waves and they are only approved for the connection to speaker outputs of such devices. It may only be used indoors; never outdoors. Do not expose the device to moisture such as e.g. in bathrooms or similar rooms.

Use other than that described above will lead to damage to the product and involves other risks, such as short circuits, fire etc.

No part of the product must be modified or rebuilt.

Always observe the safety instructions!

Safety instructions

The warranty will be void in the event of damage caused by failure to observe these safety instructions! We do not assume any liability for any consequential damage!

We do not assume any liability for material and personal damage caused by improper use or non-compliance with the safety instructions. The warranty will be void in such cases!

The symbol with the exclamation point indicates important instructions in the operating manual.

- For safety reasons, any unauthorised conversion and/or modification to the product is not permitted.
- The safety instructions of the manufacturers of devices to which the adapter will be connected will also have to be observed. You should therefore also carefully read the relevant other operating instructions.
- Do not store any magnetic storage media such as floppy disks, video tapes etc. in the proximity of the speakers, as the magnetic field of the speakers may destroy the information stored on the storage media.
- Do not listen to excessively loud music for long periods of time. This may damage your hearing.
- Do not expose the loudspeaker to high temperatures, dripping or spray water, strong vibration or high mechanical loads.
- Do not leave packing materials unattended. These may become dangerous playing material for children.
- If in doubt about how to connect the device correctly or should any questions arise that are not addressed in these operating instructions, please contact our technical advisory service or another specialist.

Package contents

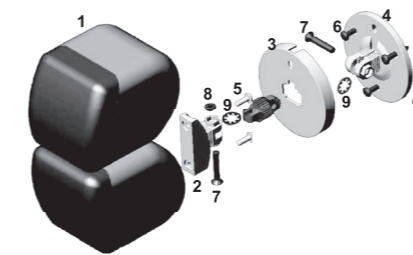

- (1) Loud speaker (2x)
- (2) Loud speaker fixture (2x)
- (3) Cover (2x)
- (4) Wall fixture (2x)
- (5) Screw A, M4x10mm (4x)
- (6) Screw B, M4x16mm (6x)
- (7) Screw C, M5x20mm (4x)
- (8) nut (4 x)
- (9) tooth lock washer (4 x)

Installation/Setup

The loudspeakers can be both positioned on furniture, the floor, etc. or mounted on walls or ceilings.

The place of positioning or mounting depends on the use as either satellite, centre or surround loudspeaker.

Satellite loudspeaker:

- Set up the loudspeakers in locations that are as equidistant as possible to the location from where you will be listening (equilateral triangle).
- In rectangular rooms, the loudspeakers should be set up along a short wall if possible.
- The loudspeakers should be approximately at the height of your ears.

Centre loudspeaker:

- In order to attain best possible sound, the centre loudspeaker should be placed as near as possible to the TV device. If possible, it should be placed at the height of the ears.

Surround loudspeaker:

- The loudspeakers should be placed to the side behind the listening position. Mounting on the wall or the ceiling is ideal for this.

Experiment with your assembly options before the final mounting in order to find the most suitable mounting position for the room in which you will be listening.

Wall and ceiling mounting

- Fasten the enclosed loudspeaker fixtures (2) at the rear side of the loudspeaker (1) as indicated in the following drawing.
- To do so, use the screws A (5).

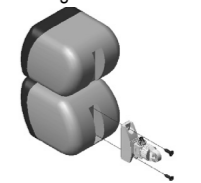

- Fasten the wall supports (4) on the intended mounting locations with the screws B (6) or by other means suitable for the mounting area.
- Use the wall fixture as a pattern to mark the drill holes. The middle hole on top must remain free.
- Make sure you do not damage any cables under the mounting area.
- The mounting points must have a distance of at least 25 cm to each room corner.

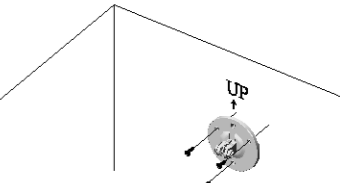

- Pull the loudspeaker cable through the drill hole of the cover (3) and clip it onto the wall fixture (4).
- The end of the loudspeaker cable must protrude through the cover (3) by about 20 cm.

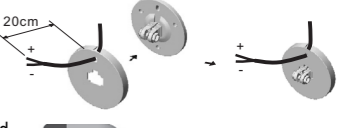

- Use screws C (7) and the nuts (8) to tighten the loudspeaker (1) on the wall bracket.
- Place the included tooth lock washers (9) between the fork of the wall bracket (4) and the head of the loudspeaker. These prevent the bracket from unintended turning. Tooth lock washer (4 x)

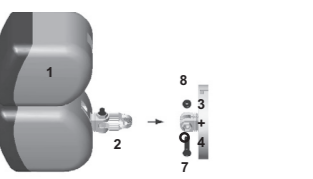

- Adjust one loudspeaker to the listening position, the other one should be turned slightly to the next wall in order to create a diffuse sonic emission.
- In order to adjust the loudspeaker, you must always release the screws C (7) from the lock washer, since otherwise the brackets could be damaged.
- Fasten the screws of the fixture after completed adjustment.

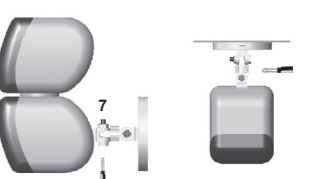

Connection

When connecting the loudspeakers, make sure that the connection cable is not pinched or damaged by sharp edges.

The loudspeakers may only be connected to suitable loudspeaker outlets on audio appliances.

Make sure that the impedance and power rating indicated in the technical data comply with the data of the connected amplifier. Otherwise the speakers or the amplifier may be damaged.

The device to which the loudspeakers are connected has to be switched off during the connection process.

Connect the terminals on the speakers with the speaker outputs of the amplifier:

- Red connection > Positive loudspeaker output
- Black connection > negative loudspeaker output

Care and maintenance

The loudspeakers are maintenance-free and do not need any other care than being cleaned occasionally with a soft, dry cloth.

Disposal

Please dispose of the device, when it is no longer in use, according to the current statutory requirements.

Technical data

- Impedance: 8 Ohm
- Load capacity: 20/60W (RMS/max.)
- Frequency range: 180-21.000Hz
- Noise pressure (1W/1m): 89dB
- Dimensions: 88 x 165 x 95mm

These operating instructions are published by Conrad Electronic SE, Klaus-Conrad-Straße 1, D-92240 Hirschau/Germany.

The operating instructions reflect the current technical specifications at time of print. We reserve the right to change the technical or physical specifications.

© Copyright 2009 by Conrad Electronic SE. Printed in Germany.

Système de haut-parleurs satellites HTS 1010

N° de commande 33 00 32 noir

N° de commande 33 00 33 blanc

Utilisation conforme

Ces haut-parleurs HTS 1010 servent à la transformation de signaux de sorties électriques émis par des amplificateurs en ondes sonores audibles et ne sont homologués que pour le branchement aux sorties des haut-parleurs d'appareils correspondants.

Le produit doit être utilisé uniquement dans des locaux fermés, une utilisation à l'extérieur est interdite. Evitez impérativement d'exposer l'appareil à l'humidité (dans des salles de bains ou autres pièces analogues par ex.).

Toute utilisation autre que celle stipulée ci-dessus provoque l'endommagement des haut-parleurs et est, en outre, liée à des dangers de courts-circuits, d'incendie, etc.

Il est interdit de modifier ou de transformer l'ensemble du produit !

Respectez impérativement les consignes de sécurité !

Consignes de sécurité

Tout dommage résultant d'un non-respect des présentes instructions d'utilisation entraîne l'annulation de la garantie. Nous déclinons toute responsabilité pour les dommages causés !

De même, nous n'assumons aucune responsabilité en cas de dommages matériels ou corporels résultant d'une utilisation non conforme aux spécifications de l'appareil ou d'un non-respect des présentes consignes ! Dans de tels cas, la garantie prend fin !

Le symbole avec le point d'exclamation attire l'attention sur des informations importantes dans les instructions d'utilisation.

- Pour des raisons de sécurité, il est interdit de transformer et/ou de modifier les haut-parleurs.
- Respecter également les consignes de sécurité des fabricants des appareils à raccorder. A cet effet, lire attentivement les modes d'emploi respectifs.
- Evitez de placer des supports magnétiques d'enregistrement – tels que des disquettes, des cassettes vidéo, etc. – à proximité des haut-parleurs ; le champ magnétique de ceux-ci pourrait détruire les informations enregistrées sur ces supports.
- Il est déconseillé d'écouter de la musique pendant une période prolongée avec un volume excessif. Cela peut occasionner des troubles auditifs.
- N'exposez pas les haut-parleurs à de hautes températures, à des gouttes ou projections d'eau, à de fortes vibrations ou à d'importantes contraintes mécaniques.
- Ne laissez pas le matériel d'emballage sans surveillance. Il pourrait constituer un jouet dangereux pour les enfants.
- En cas de doute quant au raccordement correct de l'appareil ou si vous avez des questions auxquelles vous ne trouvez aucune réponse dans le présent mode d'emploi, contactez notre service technique ou un autre spécialiste.

Contenu du paquet

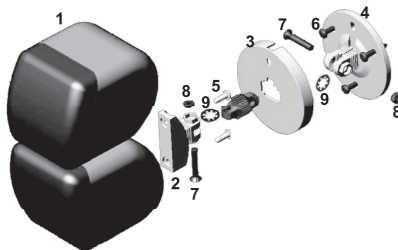

- (1) Haut-parleurs (2x)
- (2) Crochet des haut-parleurs (2x)
- (3) Couvercle (2x)
- (4) Fixation murale (2x)
- (5) Boulon A, M4x10mm (4x)
- (6) Boulon B, M4x16mm (6x)
- (7) Boulon C, M5x20mm (4x)
- (8) écrou (4x)
- (9) rondelle dentée (4x)

Montage / installation

Les haut-parleurs peuvent être installés, ou bien montés au mur ou au plafond.

La location de l'installation ou bien du montage dépend de l'utilisation comme haut-parleurs satellites, centraux ou surround.

Haut-parleurs satellites :

- Placez les haut-parleurs de façon à ce que la position d'écoute soit autant que possible à même distance des deux haut-parleurs (triangle à côtés égaux).
- Dans les pièces rectangulaires, les haut-parleurs doivent être placés si possible le long d'un mur court.
- Les haut-parleurs devraient être à peu près à hauteur des oreilles.

Haut-parleurs centraux :

- Afin de réaliser un son si bien que possible, le haut-parleur central devrait être installé autant que possible de la télévision. Il devrait être à hauteur des oreilles autant que possible.

Haut-parleurs surround :

- Les haut-parleurs doivent être placés sur le côté, derrière l'emplacement d'écoute. Pour cela, il est possible d'opter pour un montage mural ou au plafond.

Vous pourriez bien expérimenter un peu avec les possibilités de montage avant la fixation finale, pour vérifier la position apte dans la chambre.

Montage mural ou au plafond

- Fixez les crochets des haut-parleurs ci-joints (2), comme indiqué dans l'image suivante, à l'arrière des haut-parleurs (1).
- Pour cela, utilisez les boulons A (5).

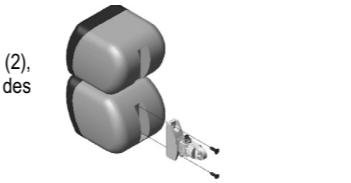

- Attachez les fixations murales (4) avec les boulons B (6), ou bien avec d'autres moyens de fixation aptes pour la surface de montage, aux positions prévues.
- Pour marquer les alésages, utilisez la fixation murale comme modèle. Le trou centré en haut doit rester libre.
- Prenez garde à ne pas dégrader des câbles sous la surface de montage.
- Les positions de montage doivent se trouver à au moins 25 cm de chaque coin de la pièce.

- Tréfilez le câble des haut-parleurs par l'alésage du couvercle (3) et accrochez-le sur la fixation murale (4).
- La fin du câble doit émerger d'env. 20 cm du couvercle (3).

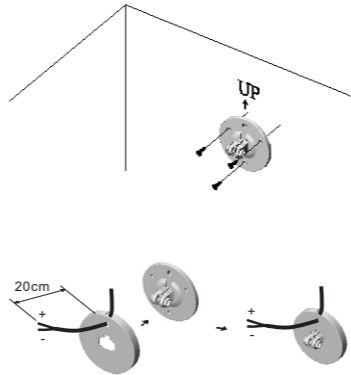

- Fixer les haut-parleurs (1) sur les supports muraux (4) à l'aide des vis C (7) et les écrous (8).
- Placer les rondelles dentées fournies (9) dans la fourche du support mural (4) et la tête du support mural (2). Cela empêche une rotation involontaire du support. Rondelle dentée (4x)

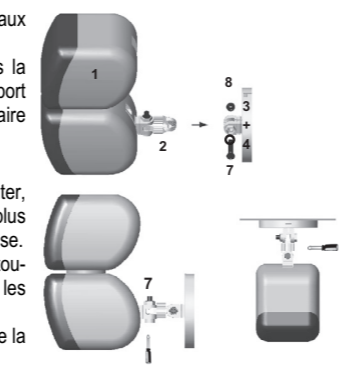

- Dirigez un des haut-parleurs vers l'endroit à écouter, l'autre devrait être tourné un peu vers le mur le plus proche, pour réaliser une émission sonore diffuse.
- Pour aligner les haut-parleurs, il convient de toujours desserrer les vis C (7) des dentures, sinon les supports risquent d'être endommagés.
- Suivant l'ajustage effectué, serrez les boulons de la fixation.

Raccordement

Vérifiez lors du branchement des haut-parleurs que le câble de raccord ne sera ni coincé ni endommagé par des arêtes vives. Le raccordement doit se faire uniquement aux sorties des haut-parleurs appropriées des appareils audio. Vérifiez que les valeurs d'impédance et de puissance admissible indiquées dans les caractéristiques techniques sont conformes aux caractéristiques de l'amplificateur connecté. Sinon, les haut-parleurs ou l'amplificateur pourraient être endommagés. Déconnectez pendant le branchement l'appareil auquel les haut-parleurs devront être branchés.

Raccordez les haut-parleurs aux sorties de haut-parleurs de l'amplificateur.

- Raccord rouge > sortie haut-parleur positive
- Raccord noir > sortie haut-parleur négative

Entretien et nettoyage

Hormis un nettoyage occasionnel avec un chiffon doux et sec, les haut-parleurs ne nécessitent aucun entretien.

Elimination

Il convient de procéder à l'élimination du produit au terme de sa durée de vie conformément aux prescriptions légales en vigueur.

Caractéristiques techniques

- Impédance : 8 ohms
- Capacité de charge : 20/60 W (RMS/max.)
- Gamme de fréquences : 180-21.000Hz
- Pression acoustique (1W/1m) : 89 dB
- Dimensions : 88 x 165 x 95mm

Cette notice est une publication de la société Conrad Electronic SE, Klaus-Conrad-Straße 1, D-92240 Hirschau/Allemagne.

Cette notice est conforme à la réglementation en vigueur lors de l'impression. Sous réserve de modifications techniques et d'équipement.

© Copyright 2009 par Conrad Electronic SE. Imprimé en Allemagne.

Satellietluidspreker HTS 1010

Bestnr. 33 00 32 zwart

Bestnr. 33 00 33 wit

Beoogd gebruik

De luidsprekers HTS 1010 zijn bestemd voor het omzetten van de elektrische uitgangssignalen van audioversterkers in hoorbare geluidsgolven en zijn uitsluitend geschikt voor aansluiting op luidsprekeruitgangen van dergelijke apparaten.

Het product dient uitsluitend in gesloten ruimtes te worden gebruikt en dus niet in de open lucht. Vermijd contact met vocht, bv. in de badkamer.

Een ander gebruik dan hier beschreven heeft de beschadiging van het product tot gevolg. Dit is bovendien met gevaren verbonden zoals bv. kortsluiting, brandgevaar.

Het complete product mag niet worden gewijzigd of omgebouwd!

De veiligheidsvoorschriften dienen absoluut te worden opgevolgd!

Veiligheidsvoorschriften

Bij schade die wordt veroorzaakt door het niet in acht nemen van deze gebruiksaanwijzing, vervalt het recht op garantie. Voor gevolgschade aanvaarden wij geen aansprakelijkheid! Wij kunnen niet aansprakelijk worden gesteld voor materiële schade of persoonlijk letsel veroorzaakt door onvakkundig gebruik of het niet naleven van de veiligheidsinstructies. In dergelijke gevallen vervalt de garantie!

Het symbool met het uitroepteken duidt op belangrijke aanwijzingen in de gebruiksaanwijzing.

- Omwille van veiligheidsredenen is het eigenhandig ombouwen en/of veranderen van de luidsprekers niet toegestaan.
- Houd ook rekening met de veiligheidsvoorschriften van de fabrikanten van de aan te sluiten apparaten. Lees daarom de betreffende gebruiksaanwijzingen zorgvuldig door.
- Bewaar magneetgeheugens niet in de buurt van de luidsprekers, zoals bv. diskettes en videobanden, aangezien het magneetveld van de luidsprekers de op deze geheugenmedia vastgelegde informatie kan verstoren.
- Het wordt afgeraden gedurende een langere periode naar muziek met een te hoog volume te luisteren. Hierdoor kan het gehoor beschadigd raken.
- Stel de luidsprekers niet bloot aan hoge temperaturen, drui- of spatwater, sterke trillingen of hoge mechanische belastingen.
- Laat het verpakkingsmateriaal niet achteloos liggen. Dit kan voor kinderen gevaarlijk speelgoed zijn.
- Gelieve onze technische helpdesk of een andere vakman te raadplegen wanneer er onduidelijkheid bestaat omtrent de correcte aansluiting van het product of wanneer u vragen heeft die niet in deze gebruiksaanwijzing worden beantwoord.

Verpakkingsinhoud

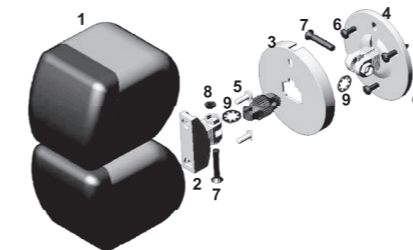

- (1) Luidspreker (2x)
- (2) Luidsprekersteun (2x)
- (3) Afdekking (2x)
- (4) Wandhouder (2x)
- (5) Schroef A, M4x10mm (4x)
- (6) Schroef B, M4x16mm (6x)
- (7) Schroef C, M5x20mm (4x)
- (8) Moer (4x)
- (9) Getande borgring (4x)

Plaatsing en montage

De luidsprekers kunnen zowel worden neergezet als aan de wand of het plafond worden gemonteerd.

De opstellingsplek resp. montageplek richt zich naar het gebruik als satelliet-, center- of surroundluidspreker.

Satellietluidspreker:

- Plaats de luidsprekers zodanig dat de luisterplaats zich indien mogelijk op gelijke afstand tot de twee luidsprekers bevindt (gelijkbenige driehoek).
- In rechthoekige ruimten dienen de luidsprekers indien mogelijk tegen een korte wand te worden opgesteld.
- De luidsprekers dienen zich ongeveer op oorhoogte te bevinden.

Centerluidspreker:

- Om een zo goed mogelijk geluid te bereiken dient de centerluidspreker zo dicht mogelijk bij de TV te worden geplaatst. Deze dient zich indien mogelijk op oorhoogte te bevinden.

Surroundluidspreker:

- De luidsprekers dienen schuin achter de luisterplaats geplaatst te worden. Een mogelijkheid hierbij is de montage aan de muur of het plafond.

Experimenteer rustig een beetje met de montage mogelijkheden voor de uiteindelijke bevestiging, om de voor het luistergebied meest geschikte montageplek te bepalen.

Montage aan muur/plafond

- Bevestig de meegeleverde luidsprekersteunen (2), zoals in de volgende afbeelding getoond, aan de achterkant van de luidsprekers (1).
- Gebruik hiervoor de schroeven A (5).

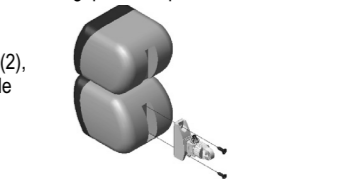

- Bevestig de wandsteunen (4) met deschroeven B (6) of andere voor het montage vlak geschikte bevestigingsmiddelen op de voor de montage bepaalde plekken.
- Gebruik voor het aanstippen van de boorgaten de wandsteun als sjabloon. Het bovenste gat in het midden dient vrij te blijven.
- Zorg ervoor, geen leidingen onder de montagevlakken te beschadigen.
- De montageplekken dienen ten minste 25 cm van elke kamerhoek te zijn verwijderd.

- Trek de luidsprekerkabel door het boorgat van de afdekking (3) en klem deze op de wandsteun (4).
- Het einde van de luidsprekerkabel dient ongeveer 20 cm uit de afdekking (3) te steken.

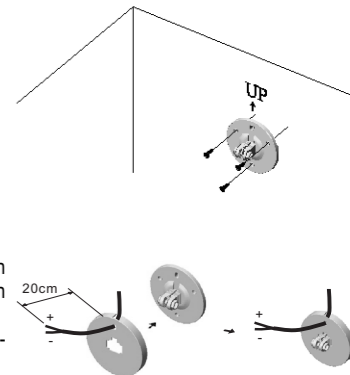

- Bevestig de luidspreker (1) aan de muurbevestiging (4) met de schroeven C (7) en de moeren (8).
- Leg tussen de vork van de muurbevestiging (4) en de kop van de luidsprekerbevestiging (2) de bijgevoegde getande borgringen (9). Zij voorkomen een ongewenst verdraaien van de houder. Getande borgring (4x)

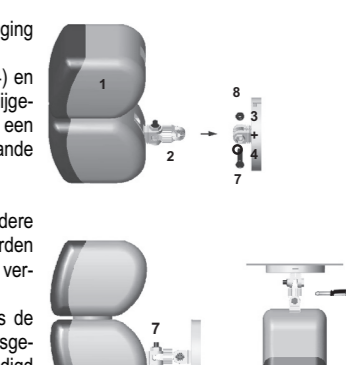

- Richt één luidspreker op de luisterplaats, de andere dient lichtjes naar de volgende muur te worden gedraaid, om een verspreide geluidsemmissie te verkrijgen.
- Om de luidspreker uit te lijnen moeten steeds de schroeven (7) van de vertandingen worden losgedraaid, omdat anders de bevestigingen beschadigd worden.
- Draai de schroeven van de steun vast nadat de installing heeft plaatsgevonden.

Aansluiten

Zorg ervoor dat bij de aansluiting van de luidsprekers de aansluitnoeren niet worden platgedrukt of door scherpe randen worden beschadigd. Aansluiting dient uitsluitend plaats te vinden op geschikte luidsprekeruitgangen van audioapparatuur. Ga na of de impedantie- en belastbaarheidswaarden bij de technische gegevens overeenkomen met de waarden van de aangesloten versterker. Anders kunnen de luidsprekers of de versterker beschadigd raken. Het apparaat waarop de luidsprekers worden aangesloten, dient tijdens de aansluitwerkzaamheden te zijn uitgeschakeld.

Verbind de aansluitingen van de luidspreker met de luidsprekeruitgangen van de versterker:

- Rode aansluiting > positieve luidsprekeruitgang
- Zwarte aansluiting > negatieve luidsprekeruitgang

Onderhoud en verzorging

De luidsprekers zijn nagenoeg onderhoudsvrij en behoeven, afgezien van een incidentele reiniging met een zachte, droge doek, geen onderhoud.

Verwijdering

Het product dient na afloop van de levensduur volgens de geldende wettelijke voorschriften te worden afgevoerd.

Technische gegevens

- Impedantie: 8 Ohm
- Belastbaarheid: 20/60 W (RMS/max.)
- Frequentiebereik: 180-21.000Hz
- Geluidsdruk (1 W/1 m): 89 dB
- Afmetingen: 88 x 165 x 95mm

Deze gebruiksaanwijzing is een publicatie van Conrad Electronic SE, Klaus-Conrad-Straße 1, D-92240 Hirschau/Duitsland

Deze gebruiksaanwijzing voldoet aan de technische eisen bij het ter perse gaan. Wijzigingen in techniek en uitrusting voorbehouden.

© Copyright 2009 by Conrad Electronic Benelux B.V. Printed in Germany.