

- Bedienungs- und Installationsanleitung
- Instructions for Operation and Installation
- Mode d'emploi et Instructions d'Installation
- Bedienings- en montagevoorschrift



Engineered
in
GERMANY



Sehr geehrte Kundin, D
sehr geehrter Kunde,

mit diesem Gerät haben Sie ein Qualitäts-Produkt erworben, das wir für Sie mit größter Sorgfalt und mit höchstem Anspruch entwickelt und hergestellt haben.

Es gilt die gesetzliche Gewährleistungsfrist. Von dieser Gewährleistung ausgeschlossen sind Defekte, die durch unsachgemäße Behandlung, nicht bestimmungsgemäßer Verwendung oder Mißachtung der Bedienungs- und Installationsanleitung eingetreten sind.

Dear Customer GB

In purchasing this equipment you have acquired a quality product which we have developed and manufactured for you with the greatest care and with the greatest possible precision. Statutory warranty rights apply. Defects caused by inexpert handling, using the equipment for a purpose other than that for which it is intended or disregarding the instructions for operation and installation shall be excluded from this warranty.

Chère cliente, F
cher client,

En achetant cet appareil, vous avez fait l'acquisition d'un produit de qualité que nous avons développé et fabriqué avec le plus grand soin et dans le respect de critères très exigeants. La garantie exclut les défauts résultant d'un traitement non conforme, d'une utilisation non prévue ou de l'observation du mode d'emploi et des instructions d'installation.

Geachte klant, NL

met dit apparaat heeft u een kwaliteitsproduct aangeschaft, dat wij voor u met de grootst mogelijke zorgvuldigheid en volgens de hoogste eisen hebben ontwikkeld en vervaardigd. De wettelijke garantieplicht is geldig. Van de garantie uitgesloten zijn defecten, die zijn ontstaan door onvakkundige behandeling, niet-reglementair gebruik of door het niet-opvolgen van de bedienings- en montagevoorschrift.



| # | Inhalt | Contents | Sommaire | Inhoud |
|----|-----------------------------|--|---------------------------------------|---------------------------|
| 1 | Bestimmungsgemäßer Gebrauch | Using the equipment for its intended purpose | Utilisation conforme aux instructions | Regulier gebruik |
| 2 | Produkt-Beschreibung | Product description | Description de produit | Product beschrijving |
| 3 | Installation / Befestigung | Installation / Fixation | Installation / Fixation | Installatie / Bevestiging |
| 7 | Installation / Verdrahtung | Installation / Wiring | Installation / Câblage | Installatie / Bedrading |
| 9 | Installation / Schaltpläne | Inst. / Connection Diagr. | Inst. / Diagr. Raccord. | Inst. / Schakelschema |
| 10 | Bedienung / Funktionen | Operation / Functions | Utilisation / Fonctions | Bediening / Functies |
| 12 | Bedienung / Signale/Töne | Operation / Signals/Sound | Utilisation / Signaux/son. | Bediening / Signalen/Ton. |
| 16 | Technische Daten | Technical Data | Caractéristiques techn. | Technische gegevens |



Bestimmungsgemäßer Gebrauch

- Die hier beschriebenen Produkte dienen ausschließlich als Signal- oder Klingelanlage
- Nicht mit Gegenständen oder Decken, Vorhängen etc. zudecken! Vor offenen Brandquellen fernhalten!
- Produkt niemals aufschrauben, da hohe Spannungen vorhanden sein können!

Using the product for its intended purpose

- The products described here are intended solely as signalling or bell systems.
- Do not cover with objects or covers, curtains etc! Keep away from open flames!
- Never dismantle the product because high voltages may be present!

Utilisation conforme

- Les produits décrits ici sont destinés exclusivement aux installations de signalisation et de sonnerie
- Ne pas recouvrir d'objets, de couvertures, de rideaux, etc.! Ne pas exposer directement à une source d'incendie!
- Ne jamais ouvrir le produit en raison de la présence possible de tensions élevées.

Regulier gebruik

- De hier beschreven producten dienen uitsluitend als signaal- of bel-installatie.
- Niet met voorwerpen, dekens, gordijnen e.d. bedekken! Op afstand houden van open brandbronnen!
- De gon nooit opschroeven omdat er hoge spanning aanwezig zijn kan.

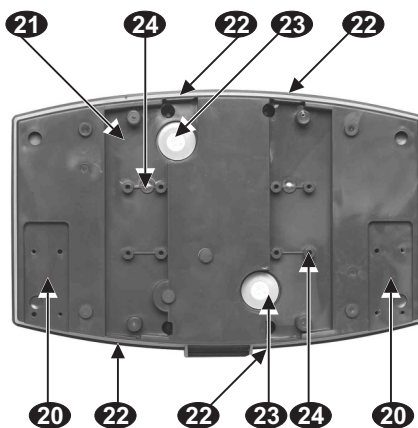
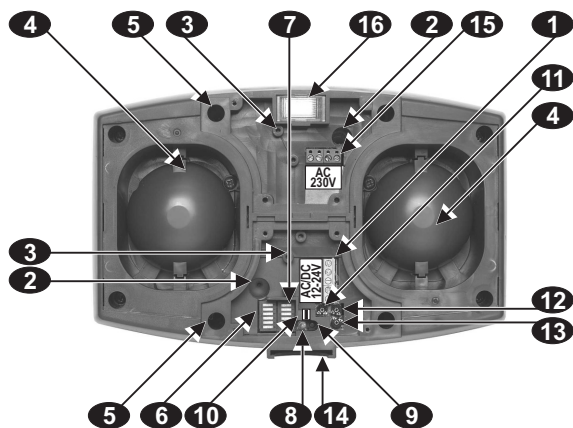
**PRODUKT-
BESCHREIBUNG**
**PRODUCT
DESCRIPTION**
**DESCRIPTION
DE PRODUIT**
**PRODUCT
BESCHRIJVING**

Vorderseite

1. Klemmen-Block
Schutzkleinspannung,
Siehe Kapitel
"Installation/
Verdrahtung"
2. Kabel-Einführung
3. Kabel-Zugentlastung
4. Lautsprecher
5. Befestigungsloch
6. DIP-Schalter MELODY
7. DIP-Schalter ALARM
8. Anzeige-LED
9. Taster
10. Brücke (Confirm Mode)
11. Lautstärke ALARM
12. Lautstärke-Anstieg
ALARM
13. Lautstärke MELODY
14. Befestigungslasche
15. Klemmen-Block
(Netzspannung, siehe
Kapitel "Installation/
Verdrahtung", optional)
16. Blitzlicht (optional)

Rückseite

20. Konsolen-Befestigung
21. Kabel-Kanal
22. Kabel-Einlaß
(Herausbrechen!)
23. Kabel-Einführung
24. Kabel-Zugentlastung

Kurz-Beschreibung

•Bei diesem Gerät handelt es sich um einen mechanisch und elektrisch sehr universell einsetzbaren akustischen bzw. je nach Modell optischen Signalgeber.

Front

1. Terminal block
Protective low voltage,
See Chapter
"Installation/Wiring"
2. Cable infeed
3. Cable clamp
4. Loudspeaker
5. Mounting hole
6. DIP switch MELODY
7. DIP switch ALARM
8. Display LED
9. Pushbutton
10. Jumper (Confirm Mode)
11. Volume ALARM
12. Volume increase
ALARM
13. Volume MELODY
14. Fixation lug
15. Terminal block
(Mains voltage, see
Chapter "Installation/
Wiring", optional)
16. Flash (optional)

Rear

20. Console fixation
21. Cable duct
22. Cable entrance
(break out!)
23. Cable infeed
24. Cable clamp

Short description

•Depending on the model, this device is a mechanically and electrically universally applicable acoustic or optic signal generator.

Face avant

1. Bornier
Très basse tension de
sécurité, Voir chapitre
Installation/Câblage
2. Insertion du câble
3. Arrêt de traction
4. Haut-parleur
5. Trou de fixation
6. Commutateur DIP
MELODY
7. Commutateur DIP
ALARM
8. Affichage LED
9. Bouton-poussoir
10. Pont (Mode Confirm)
11. Volume ALARM
12. Augment. Vol. ALARM
13. Volume MELODY
14. Patte de fixation
15. Bornier
(Tension secteur, voir
chapitre Installation/
Câblage, en option)
16. Flash (en option)

Face arrière

20. Fixation console
21. Conduite de câble
22. Entrée de câble
(à forcer)
23. Insertion du câble
24. Arrêt de traction

Brève description

•Cet appareil est un transmetteur de signal acoustique ou optique selon le modèle pouvant être appliqué universellement de manière mécanique ou électrique.

Voorzijde

1. Aansluitblok
Extra lage spanning,
zie hoofdstuk
"Installatie/bedrading"
2. Kabel-invoering
3. Kabelklem
4. Luidspreker
5. Montageopening
6. DIP-schakelaar
MELODY
7. DIP-schakelaar ALARM
8. Weergave-LED
9. Toets
10. Brug (Confirm Modus)
11. Volume ALARM
12. Volume-verhoging
ALARM
13. Volume MELODY
14. Bevestigingslus
15. Aansluitblok
(Netzspanning, zie
hoofdstuk "Installatie/
Bedrading", optioneel)
16. Flitslicht (optioneel)

Achterzijde

20. Bevestiging voor
console
21. Kabelgoot
22. Kabelingang
(eruit breken!)
23. Kabel-invoering
24. Kabelklem

Korte beschrijving

•Bij dit apparaat betreft het een mechanisch en elektrisch zeer universeel bruikbare, akoestische c.q. afhankelijk van het model optische signaalgenerator.

• Das Gerät erreicht eine sehr hohe Lautstärke und verfügt über 2 Trigger-Kanäle. Es lassen sich je nach Situation unterschiedliche Signal-Töne (Alarm, Melodie etc.) aktivieren. Die Lautstärke, der Anstieg der Lautstärke sowie die Dauer des Signal-Tons sind in bestimmten Grenzen einstellbar.

• This device can be set to a very high volume and is equipped with 2 trigger channels. Different tones (alarm, melody, etc.) can be activated according to need. The volume, the increase in volume as well as the duration of the signal tone can be set within certain ranges.

• L'appareil peut atteindre un volume très fort et dispose de 2 canaux de déclenchement (trigger). Différentes sonneries (alarme, mélodie, etc.) peuvent être activées selon la situation. Le volume, la montée du volume et la durée de la sonnerie sont réglables dans le cadre de certaines limites.

• Het apparaat bereikt een zeer hoog volume en beschikt over 2 triggerkanalen. Al naargelang de situatie kunnen er verschillende signaalgeluiden (alarm, melodie etc.) geactiveerd worden. Het volume, de toename van het volume en ook de duur van het signaalgeluid zijn binnen bepaalde grenzen instelbaar.



INSTALLATION

Allgemeines

- Bitte beachten Sie, dass Einbau und Montage elektrischer Geräte nur durch eine Elektro-Fachkraft erfolgen dürfen!
- Es sind die länderspezifischen Vorschriften für Elektro-Installationen zu berücksichtigen!
- Erfolgt die Spannungsversorgung je nach Geräte-Version mit Netzspannung (230V~), so muß ein allpoliger Netzschalter mit einer Kontaktoffnung von mindestens 3mm je Kontakt in der elektrischen Gebäude-Installation vorhanden sein!
- Bei allen Installations- oder Wartungsarbeiten Haupt-Schalter der Anlage ausschalten und gegen Wieder-Einschalten sichern!
- Durch die hohe Lautstärke kann bei geringem Abstand das Gehör geschädigt werden! **Vorsichts-Maßnahmen treffen!**
- Sollten durch den Ausfall des Gerätes eine Gefährdung von Personen oder sonstige Folgeschäden möglich sein, **MÜSSEN** Sie dies durch zusätzliche geeignete **Sicherheits-Maßnahmen** verhindern!

INSTALLATION

General

- Please note that installation and assembly of electrical equipment should only be undertaken by a qualified electrician!
- Nationally specific regulations on electrical installation work must be observed
- If, depending on the device version, power is supplied from the mains voltage (230V~), an all-pole mains switch with a contact gap of at least 3mm per contact must be present in the electrical installation for the building!
- Before starting installation ensure that the circuit is isolated from the supply by withdrawing the circuit fuse or circuit breaker!
- **The high volume can damage your hearing if you get too close to the equipment! Take precautionary measures!**
- Suitable precautionary measures **MUST** be taken if a device failure could harm persons or cause other consequential damage!

INSTALLATION

Généralités

- Veuillez noter que l'installation et le montage d'appareils électriques doivent être confiés à des électriciens professionnels.
- Il convient de respecter les règlements locaux en matière d'installations électriques.
- Si l'alimentation, en fonction du modèle d'appareil s'effectue avec de la tension secteur (230V ca), un interrupteur de secteur sur tous les pôles avec une ouverture de contact d'au moins 3mm par contact doit être présent dans l'installation électrique du bâtiment!
- Couper le disjoncteur général de l'installation et protéger contre toute remise en marche!
- **A faible distance, l'importance du volume sonore peut endommager l'ouïe ! Prendre des mesures de précaution !**
- Vous **DEVEZ** prendre des mesures de précaution supplémentaires appropriées pour empêcher qu'une défaillance de l'appareil mette en danger des personnes ou provoque d'autres dommages !

INSTALLATIE

Algemeen

- Let er a.u.b. op dat inbouw en montage van elektrische apparaten alleen door een vakkundige elektricien mag worden uitgevoerd.
- De specifieke landelijke voorschriften voor de elektrische installatie moeten in acht worden genomen.
- Vindt de stroomtoevoer naar gelang het toestel met (230V~) netspanning plaats, moet een alpolige netschakelaar met een contactopening van minstens 3 mm per contact in de elektrische huisinstallatie voorhanden zijn!
- De hoofdschakelaar van de installatie uitschakelen en tegen terug inschakelen beveiligen!
- Door het hoge geluidsvolume kan bij een geringe afstand het gehoor schade oplopen! **Denk aan voorzorgsmaatregelen!**
- Indien door uitval van het toestel een gevaar voor personen of andere gevolgschade mogelijk is, **MOET** dit door aanvullende geschikte zekerheidsmaatregelen voorkomen worden!



INSTALLATION Befestigung

INSTALLATION Fixation

INSTALLATION Fixation

INSTALLATIE Bevestiging

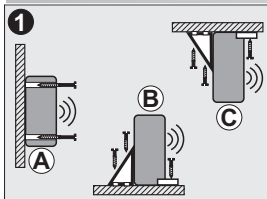

Befestigungs- Möglichkeiten

- Direkte Wand-Befestigung ohne Konsole gemäß Skizze **A**
- Tisch-Befestigung mit Konsole und mit Befestigungs-Lasche gemäß Skizze **B**
- Decken-Befestigung mit Konsole und mit Befestigungs-Lasche gemäß Skizze **C**
- Wand-Befestigung 30° mit Konsole gemäß Skizze **D**
- Decken-Befestigung 60° mit Konsole gemäß Skizze **E**

Fixation options

- Direct wall-mounting without console according to Illustration **A**
- Table-mounting with console and with fixation lug according to Illustration **B**
- Ceiling-mounting with console and with fixation lug according to Illustration **C**
- Wall-mounting 30° with console according to Illustration **D**
- Ceiling-mounting 60° with console according to Illustration **E**

Possibilités de fixation

- Fixation directe sur le mur sans console suivant croquis **A**
- Fixation sur table avec console et avec patte suivant croquis **B**
- Fixation au plafond avec console et avec patte suivant croquis **C**
- Fixation au mur à 30° avec console suivant croquis **D**
- Fixation au plafond à 60° avec console suivant croquis **E**

Mogelijkheden van bevestiging

- Directe wandmontage zonder console volgens afbeelding **A**
- Tafelmontage met console en met bevestigingslus volgens afbeelding **B**
- Plafondmontage met console en met bevestigingslus volgens afbeelding **C**
- Wandmontage 30° met console volgens afbeelding **D**
- Plafondmontage 60° met console volgens afbeelding **E**

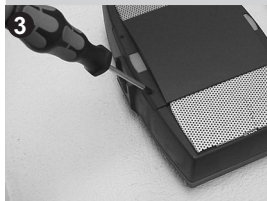
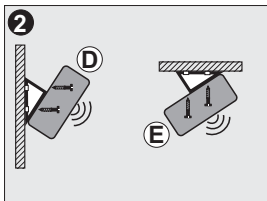

Gerät vorbereiten

- Produkt gemäß Bild 3 öffnen (4 Schrauben). Je nach Geräte-Ausführung gemäß Bild 4 obere Abdeckung (bei Verwendung von 230V-Ausführungen) bzw. untere Abdeckung (bei Verwendung von Schutzkleinspannung bis 24V) abschrauben

Preparing the device

- Open product according to Figure 3 (4 screws). Depending on the device version, unscrew top cover (when using the 230-V version) or bottom cover (when using protective low voltages up to 24 V) according to Figure 4

Préparatifs sur l'appareil

- Ouvrir l'appareil comme indiqué figure 3 (4 vis). En fonction du modèle, dévisser le couvercle supérieur (modèles à 230 V) ou inférieur (modèles à très basse tension de sécurité de 24 V max.) comme indiqué figure 4.

Toestel voorbereiden

- Open toestel volgens afb. 3 (4 schroeven). Schroef de bovenafdekking (bij 230V-uitvoering) of onderafdekking (bij extra lage spanning tot 24V) eraf volgens afbeelding 4

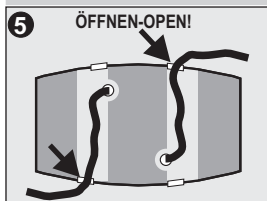

ÖFFNEN-OPEN!

Installation vorbereiten

- Verkabelung vorbereiten, siehe auch folgendes Kapitel. Ggfs. Kabel-Einlaß gemäß Bild 5 herausbrechen
- Später Kabel mit Zugentlastung sichern! Alternativ Zugentlastung im Anschlußbereich oder auf der Rückseite nutzen!

Preparing the installation

- Prepare wiring (see also the following chapter). If necessary, break out cable entrance according to Figure 5.
- Secure cable with cable clamp later on! Alternatively use cable clamp in the connection area or on the rear!

Préparatifs de montage

- Préparer les câbles, voir également chapitre suivant. Forcer éventuellement l'entrée de câble comme indiqué figure 5.
- Ensuite, attacher le câble avec un arrêt de traction ! Veuillez utiliser l'arrêt de traction situé dans la zone de raccordement ou sur la face arrière de l'appareil!

Installatie voorbereiden

- Voorbereiding van de bedrading, zie ook het volgende hoofdstuk. Indien nodig, breek kabelingang volgens afb. 5 eruit
- Het kabel vervolgens met de kabelklem beveiligen! Alternatief kunt u de kabelklem in het aansluitbereik of aan de achterzijde nemen!

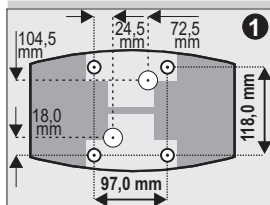

Direkte Wandmontage (Skizze A)

- Befestigung mit 4 Schrauben gemäß Bild links

Direct wall-mounting (Illustration A)

- Fixation with 4 screws according to the illustration on the left

Fixation directe sur le mur (croquis A)

- Fixation avec 4 vis suivant figure de gauche.

Directe wandmontage (afb. A)

- Bevestiging met 4 schroeven volgens afbeelding links



Tisch-/Decken-Befestigung (Skizze B,C)

- Zuerst beide Konsolen gemäß Bild 2 mit je 4 Schrauben anschrauben
- Befestigungslasche gemäß Bild 3 vorne einstecken
- Auf dem Tisch oder an der Decke mit geeigneten Schrauben befestigen!

Table/ceiling-mounting (Illustrations B, C)

- First screw on both consoles with 4 screws each according to Figure 2
- Insert fixation lug on the front according to Figure 3
- Attach to table or ceiling using suitable screws!

Fixation sur table / au plafond (croquis B, C)

- Dans un premier temps, visser les deux consoles sur l'appareil avec 4 vis comme indiqué figure 2.
- Introduire la patte de fixation sur le devant comme indiqué figure 3.
- Fixer l'appareil sur la table ou au plafond avec des vis adéquates.

Tafel-/plafondmontage (afb. B, C)

- Schroef eerst beide consolen volgens afb. 2 telkens met 4 schroeven vast
- Plaats de bevestigingslus volgens afb. 3 aan voorzijde van het toestel
- Monteer toestel op de tafel of aan het plafond m.b.v. passende schroeven!

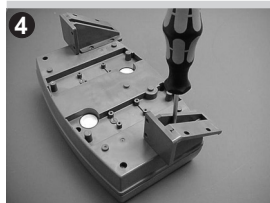

Wand-/Decken-Befestigung 30°/60° (Skizze D,E)

- Zuerst beide Konsolen gemäß Bild 4 mit je 4 Schrauben anschrauben
- An der Wand oder an der Decke gemäß Bild 5 mit geeigneten Schrauben befestigen!

Wall/ceiling-mounting 30°/60° (Illustrations D, E)

- First screw on both consoles with 4 screws each according to Figure 4
- Mount to wall or ceiling according to Figure 5 using suitable screws!

Fixation au mur / au plafond à 30°/60° (croquis D, E)

- Dans un premier temps, visser les deux consoles sur l'appareil avec 4 vis comme indiqué figure 4.
- Puis, fixer l'appareil au mur ou au plafond avec des vis adéquates comme indiqué figure 5.

Wand-/plafondmontage 30°/60° (afb. D, E)

- Schroef eerst beide consolen volgens afb. 4 telkens met 4 schroeven vast
- Monteer toestel volgens afb. 5 met passende schroeven aan de wand of aan het plafond!



INSTALLATION Zubehör

INSTALLATION Accessories

INSTALLATION Accessoires

INSTALLATIE Toebehoren

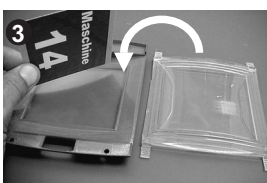

Zubehör: beleuchtbares Informations-Schild

- Transparente Abdeckung incl. Kunststoff-Folien und LED-Beleuchtung als Zubehör-Set erhältlich (siehe Katalog)
- LED-Platine gemäß Bild 2 positionieren und mit 12/24V~/- versorgen. Dazu können die vorhandenen Klemmen in Verbindung mit einer externen 12/24V-Spannungs-Quelle genutzt werden (siehe auch Schaltbild A auf Seite 9)
- Kundenseitig beschriftbares oder gravierbares Informations-Schild in Fenster einlegen und Dichtung aufdrücken (Bild 3).
- Abschließend Dichtung und die Abdeckungen montieren

Accessories: Illuminable information plate

- Transparent cover incl. plastic films and LED lighting available as accessory set (see catalogue)
- Position LED board according to Figure 2 and supply with 12/24 V~/-.
- The existing terminals can be used for this in connection with an external 12/24 V voltage source (see also connection diagram on Page 9)
- Position information plate which can be individually labelled or engraved by the customer in the window and press on seal (Figure 3).
- Then mount seal and cover

Accessoire : Plaque d'information éclairable

- Couverture transparent constituée d'un set d'accessoires comprenant des films plastiques et un éclairage LED (voir catalogue)
- Positionner la plaque LED comme indiqué figure 2 et brancher l'alimentation 12/24 V~/-.
- Pour cela, il est possible de raccorder les bornes disponibles avec la source de tension externe 12/24 V (voir également schéma de branchement A page 9).
- Placer dans la fenêtre la plaque d'information (texte à imprimer ou graver par le client) en pressant le joint (figure 3).
- Enfin, poser le joint et monter les couvercles.

Toebehoren: verlichtbaar

- Transparente afdekking incl. kunststof folies en LED-verlichting als toebehoren verkrijgbaar (zie catalogus)
- Positioneer LED-platine volgens afb. 2 en verzorg met 12/24V~/-.
- Hiervoor kunt u de aanwezige klemmen in combinatie met een externe 12/24V-spanningsbron gebruiken (zie ook schakelschema A op pagina 9)
- Plaats het individueel te beschrijven of graveren informatiebord in het venster en druk de pakking erop (afb. 3).
- Monteer tenslotte pakking en afdekkingen



Aktivierung Rufton/Start sound: Wireless chime Mistral 300

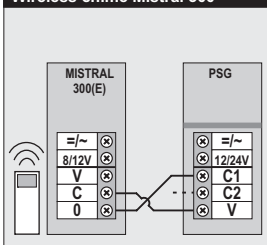

Zubehör: Funk-Ansteuerung

- In Verbindung mit einem geeigneten Funkgong (z.B. Grothe Mistral 300) kann eine Funk-Auslösung realisiert werden. Hinweis: eine Ruf-Unterscheidung ist in diesem Fall nicht möglich!
- Damit Sie nicht gleichzeitig die Töne beider Geräte hören, sollten Sie am Funkgong den Ton ausschalten (siehe entsprechende Installationsanleitung -> T2 am Funkgong so oft drücken, bis BEEP zu hören ist)
- Weiterhin können handelsübliche Funk-Empfänger mit potentialfreiem Ausgang angeschlossen werden (Klemmen V-C1 bzw. V-C2)

Accessories: Wireless control

- Wireless triggering is possible in connection with a suitable wireless chime (e.g. Grothe Mistral 300).
- Note: In this case it is not possible to distinguish between ring tones!
- In order to not simultaneously hear the ring tones of both devices, you should switch off the sound of the wireless chime (see the respective Instructions for Installation -> press T2 on the wireless chime until you hear the BEEP)
- Standard wireless receivers with a floating output can also be connected (terminals V-C1 or V-C2)

Accessoire: commande par radio

- Lorsque l'appareil est relié à un carillon sans fil adapté (Grothe Mistral 300 par ex.), il peut être activé par radio.
- Remarque : dans ce cas, une différenciation des sonneries est impossible.
- Pour éviter d'entendre la sonnerie des deux appareils en même temps, coupez celle du carillon sans fil (voir l'instruction de montage correspondante -> presser la touche T2 jusqu'à entendre un BEEP).
- De plus, des récepteurs radio à sortie libre de potentiel en vente dans le commerce peuvent être raccordés (bornes V-C1 et V-C2).

Toebehoren: Draadloze aansturing

- In combinatie met een geschikte draadloze gong (bijv. Grothe Mistral 300) is een draadloze activering mogelijk.
- Aanwijzing: In dit geval is er geen onderscheiding tussen signaaltonen mogelijk!
- Om niet de tonen van beide toestellen tegelijkertijd te horen, schakel het geluid van de draadloze gong uit (zie overeenkomstige installatie-handleiding -> druk T2 aan de gong totdat een BEEP te horen is)
- Verder kunnen er in de handel verkrijgbare draadloze ontvangers met potentiaalvrije uitgang worden aangesloten (klemmen V-C1 resp. V-C2)

INSTALLATION Verdrahtung

INSTALLATION Wiring

INSTALLATION Câblage

INSTALLATIE Bedrading

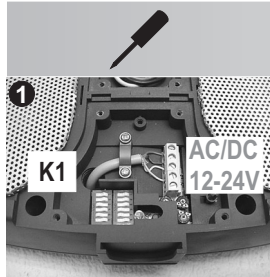

Spannungsversorgung mit \approx 12-24V (1.000mA)

- Über Klemme gemäß Bild 1 bzw. Schaltbildern auf Folge-Seiten
- **ACHTUNG!** Nur geprüfte und doppelt isolierte Transformatoren gemäß EN 61558-2-6 /-2-8 verwenden, die eine sichere Trennung vom/zum Netz gewährleisten (SELV-> Separated/safety Extra Low Voltage!)
- Nach Inbetriebnahme leuchtet die LED als Funktionskontrolle dauerhaft

Voltage supply with 12-24 V \approx (1,000 mA)

- Via terminal according to Figure 1 or the connection diagrams on the following pages
- **ATTENTION!** Use only tested and double insulated transformers according to EN 61558-2-6 /-2-8; these ensure safe separation from the system (SELV-> Separated/safety Extra Low Voltage!)
- After commissioning, the LED lights up continuously (function control)

Tension d'alimentation \approx 12-24 V (1.000 mA)

- Via borne suivant figure 1 et schémas de branchement aux pages suivantes
- **ATTENTION !** N'utiliser que des transformateurs contrôlés et doublement isolés suivant EN 61558-2-6 /-2-8 garantissant une séparation sûre du circuit (SELV-> Separated/safety Extra Low Voltage = à très basse tension de sécurité) !
- Une fois l'appareil mis en route, la LED allumée en continu sert à contrôler le fonctionnement

Spanningsverzorging met \approx 12-24V (1.000mA)

- Via klem volgens afb. 1 resp. schakelschema's op volgende pagina's
- **LET OP!** Gebruik alleen gekeurde en dubbel geïsoleerde transformatoren volgens EN 61558-2-6 /-2-8, die een veilige isolatie van het net waarborgen (SELV-> Separated/safety Extra Low Voltage!)
- Na inbedrijfstelling brandt de LED voor functiecontrole permanent

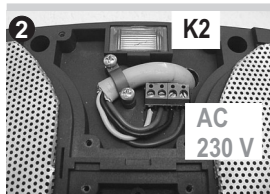

Spannungsversorgung mit \approx 230V/50Hz (nur bei 230V-Gerät!)

- Über Klemme gemäß Bild 2 bzw. Schaltbildern auf Folge-Seiten
- Beachten Sie bitte, dass der gesamte Kabel-Durchmesser nicht größer als 10mm sein darf!
- Nach Inbetriebnahme leuchtet die LED als Funktionskontrolle dauerhaft

Voltage supply with 230V~/50Hz (only for 230V- devices!)

- Via terminal according to Figure 2 or the connection diagrams on the following pages
- Please note that the total cable diameter must not exceed 10 mm!
- After commissioning, the LED lights up continuously (function control)

Tension d'alimentation \approx 230 V / 50 Hz (uniquement sur appareil à 230 V !)

- Via borne suivant figure 2 et schémas de branchement aux pages suivantes
- Veuillez noter que la section du câble ne doit pas dépasser 10 mm
- Une fois l'appareil mis en route, la LED allumée en continu sert à contrôler le fonctionnement

Spanningsverzorging met \approx 230V/50Hz (alleen bij 230V toestel!)

- Via klem volgens afb. 2 resp. schakelschema's op volgende pagina's
- Let er a.u.b. op dat de totale kabeldiameter niet groter dan 10mm dient te zijn!
- Na inbedrijfstelling brandt de LED voor functiecontrole permanent

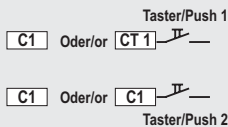

Aktivierung Signal-Ton für Kanal 1 bzw. Kanal 2

• Generell und unabhängig von der Spannungsversorgung kann der Signal-Ton über verschiedene Anschluss-Arten angesteuert/ausgelöst werden (Schaltbilder siehe Folgeseite):

- (1) mit einem potentialfreien Kontakt gemäß Schaltbild A und bei 230V-Gerät zusätzlich gemäß Schaltbild E
- (2) mit 12-24V=~/~ gemäß Schaltbild B und bei 230V-Gerät zusätzlich gemäß Schaltbild D und F. Bei Gleichspannung muss "+" auf C1 oder C2 gelegt werden!
- (3) mit Einschaltung der Spannungs-Versorgung (direkter Anschluss -> 2-Draht-Technik) gemäß Schaltbild C und bei 230V-Gerät zusätzlich gemäß Schaltbild H
- (4) nur bei 230V-Gerät: mit 230V~ gemäß Schaltbild G. **Achtung! Nur geeignete 230V-Taster benutzen!**
- Achten Sie bitte unbedingt darauf, dass nach der Installation die Schutz-Abdeckung wieder aufgesetzt und verschraubt werden muß!
- Bei allen Anschluß-Arten stehen jeweils 2 Kanäle ("Channel" C1/C2 -> bzw. "Channel" CT1/CT2) zur Ruf-Unterscheidung zur Verfügung!

Activating the signal tone for channel 1 or channel 2

• In general (irrespective of the voltage supply), the signal tone can be controlled/triggered via different connection types (for connection diagrams see the following page):

- (1) Via a floating contact according to connection diagram A and connection diagram E (for 230-V devices)
- (2) With 12-24 V=~/~ according to connection diagram B and connection diagrams D and F (for 230-V devices). When direct voltage is used, "+" must be connected to C1 or C2!
- (3) By switching on the voltage supply (direct connection -> 2-wire technology) according to connection diagram C and connection diagram H (for 230-V devices)
- (4) Only for 230-V devices: With 230 V~ according to connection diagram G. **Attention! Only use suitable 230-V pushbuttons!**
- Please make sure that the protective cover is re-positioned and re-fastened after installation!
- Two channels are available for all connection types ("Channel" C1/C2 -> or "Channel" CT1/CT2) to distinguish between ring tones!

Activation de la sonnerie du canal 1 et du canal 2

• D'une manière générale, et indépendamment de la tension d'alimentation, la sonnerie peut être commandée / déclenchée par le biais de différents types de raccordement (voir les schémas de branchement page suivante) :

- (1) par contact libre de potentiel suivant schéma de branchement A et, dans le cas de l'appareil à 230 V, suivant schéma de branchement E
- (2) par circuit 12-24 V =~/~ suivant schéma de branchement B et, dans le cas de l'appareil à 230 V, suivant schémas de branchement D et F. Dans le cas d'une tension continue, « + » doit être relié à C1 ou C2 !
- (3) par branchement d'une tension d'alimentation (raccordement direct -> technique 2 fils) suivant schéma de branchement C et, dans le cas de l'appareil à 230 V, suivant schéma de branchement
- (4) uniquement sur appareil à 230 V : avec 230 V ~ suivant schéma de branchement G. **Attention ! N'utiliser que des boutons-poussoirs 230 V !**
- Veuillez veiller impérativement à ce que, à l'issue du montage ; le couvercle de protection soit remis en place et vissé !
- Quel que soit le type de raccordement, 2 canaux sont disponibles pour différencier les sonneries (« Channel » C1/C2 -> ou « Channel » CT1/CT2).

Activering signaaltoon voor kanaal 1 resp. kanaal 2

• Over het algemeen en onafhankelijk van de spanningsvoorzorging kan de signaaltoon d.m.v. verschillende soorten aansluiting worden bestuurd / geactiveerd (schakelschema's zie volgende pagina):

- (1) met een potentiaalvrij contact volgens schakelschema A en bij het 230V-toestel aanvullend volgens schakelschema E
- (2) met 12-24V=~/~ volgens schakelschema B en bij het 230V-toestel aanvullend volgens schakelschema D en F. Bij gelijkspanning dient "+" op C1 of C2 aangesloten te worden!
- (3) door inschakelen van de spanningsvoorzorging (directe aansluiting -> 2-draad-techniek) volgens schakelschema C en bij 230V-toestel aanvullend volgens schakelschema H
- (4) alleen bij 230V-toestel: met 230V~ volgens schakelschema G. Let op! **Gebruik uitsluitend 230V-toetsen!**
- Let er a.u.b. op dat na de installatie de beschermingsafdekking weer erop gezet en vastgeschroefd moet worden!
- Bij alle types van aansluiting staan er telkens 2 kanalen ("Channel" C1/C2 -> resp. "Channel" CT1/CT2) ter signaaltoon-onderscheiding ter beschikking!

INSTALLATION
 Schaltpläne

INSTALLATION
 Connection diagr.

INSTALLATION
 Diagr. Raccordem.

INSTALLATIE
 Schakelschema

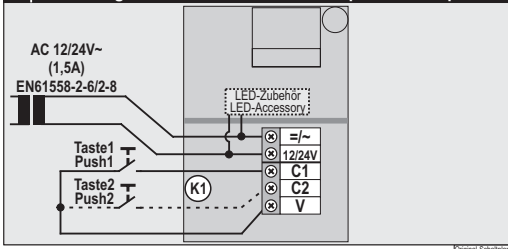
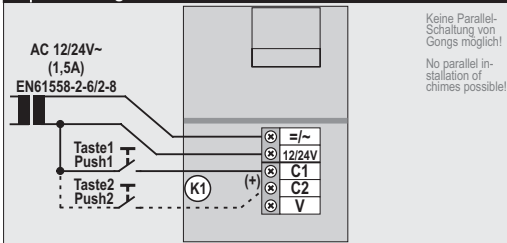
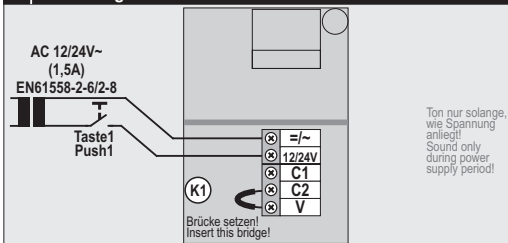
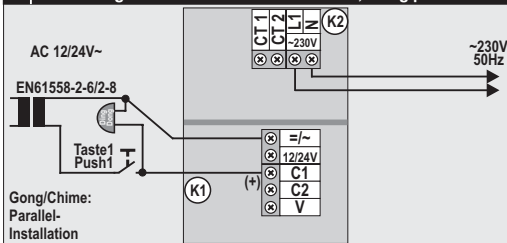
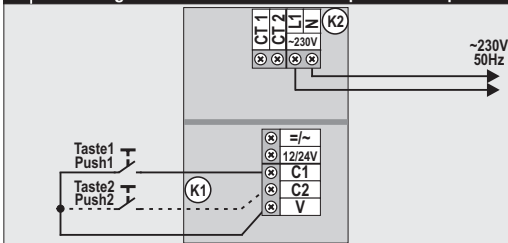
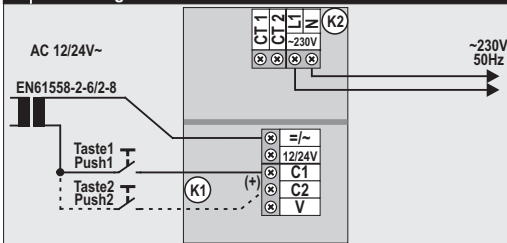
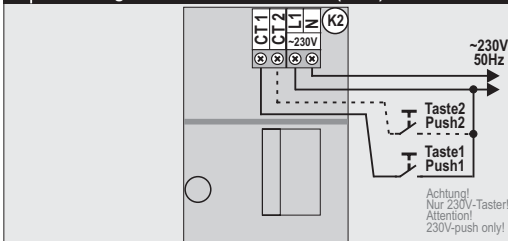
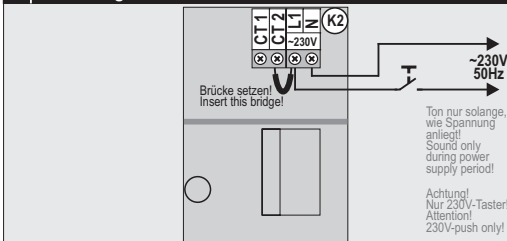
A Spannungsvers./Power supply: \approx 12-24V
 Aktivierung Rufton/Start sound: Contact potenzialfrei/pot.free

B Spannungsvers./Power supply: \approx 12-24V
 Aktivierung Rufton/Start sound: \approx 12-24V

C Spannungsvers./Power supply: \approx 12-24V
 Aktivierung Rufton/Start sound: Direkt / direct

D Spannungsvers./Power supply: 230V~ (50Hz)
 Aktivierung Rufton/Start sound: \approx 12-24V, Gong parallel

E Spannungsvers./Power supply: 230V~ (50Hz)
 Aktivierung Rufton/Start sound: Contact potenzialfrei/pot.free

F Spannungsvers./Power supply: 230V~ (50Hz)
 Aktivierung Rufton/Start sound: \approx 12-24V

G Spannungsvers./Power supply: 230V~ (50Hz)
 Aktivierung Rufton/Start sound: 230V~ (50Hz)

H Spannungsvers./Power supply: 230V~ (50Hz)
 Aktivierung Rufton/Start sound: Direkt / direct

Parallelschaltung

- Klemmen gleicher Bezeichnung ebenfalls parallel schalten!

Parallel connection

- Connect terminals with the same designation in parallel as well.

Montage en parallèle

- Monter également en parallèle des bornes de même désignation.

Parallele schakeling

- Klemmen met dezelfde aanduiding ook parallel schakelen!



BEDIENUNG Funktionen

OPERATION Functions

UTILISATION Fonctions

BEDIENING Functies

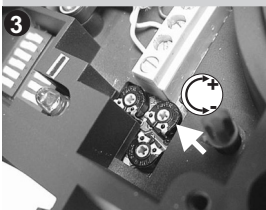
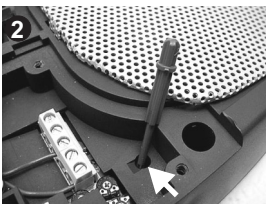
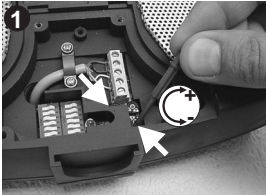

Lautstärke einstellen

● Einstellung für jeden Kanal separat möglich (ca. 80-115 dB(A)). Ist entsprechend der Erläuterung auf den Folge-Seiten der Power-Booster de-aktiviert, liegt die Maximal-Lautstärke bei ca. 105 dB(A)

● Bitte benutzen Sie zur Vermeidung von Schäden am Lautstärke-Regler den beigefügten kleinen Kunststoff-Schraubendreher (Bild 2)!

Zeit für Lautstärke-Anstieg einstellen (TIME SET VOL.-Funktion)

● Für Kanal 2 (Alarm-Sirene) läßt sich die Zeit einstellen (0-30 sec.). In der das Gerät automatisch die Lautstärke von ca. 80 dB(A) auf die eingestellte Lautstärke (Set Vol.) erhöht

● Bitte benutzen Sie diese Funktion unbedingt zur Vermeidung von Hörschäden, wenn sich Personen sehr nahe am Gerät aufhalten können und die anzuwendende Norm am Einsatzort diese Funktion zuläßt!

Setting the volume

● The volume can be set for each channel separately (approx. 80-115 dB(A)). When the power booster is deactivated according to the instructions on the following pages, the maximum volume is set to approximately 105 dB(A)

● To prevent damage to the volume control, please use the small plastic screwdriver included in the scope of supply (pict. 2)!

Set time for volume rise (TIME SET VOL. Function)

● For channel 2 (alarm), the time can be set (0-30 s) during which the device automatically increases the volume from approximately 80 dB(A) to the set volume (Set Vol.).

● Use this function absolutely to prevent hearing damage whenever there is the possibility that people could be in the vicinity of the device and its use complies with the applicable standard for the respective location!

Réglage du volume sonore

● Le réglage est possible pour chacun des canaux séparément (80 à 115 dB(A) environ). Lorsque le Power-Booster est désactivé conformément aux explications des pages suivantes, le volume sonore max. est de 105 dB(A) environ

● Pour éviter tout dommage sur le régulateur de volume sonore, veuillez utiliser le petit tournevis plastique joint à la fourniture (fig. 2) !

Réglage de la durée d'augmentation du volume sonore (fonct. TIME SET VOL.)

● Il est possible de régler, pour le canal 2 (sirène d'alarme), le temps (de 0 à 30 s) que prend l'appareil pour augmenter automatiquement le niveau sonore de 80 dB(A) environ au volume paramétré (Set Vol.).

● A condition que la norme en vigueur à l'endroit d'utilisation de l'appareil le permette, et dans le cas où des personnes pourraient effectivement se trouver à proximité immédiate de l'appareil, veuillez impérativement utiliser cette fonction pour éviter tout endommagement de l'ouïe !

Volume regelen

● Afzonderlijke instelling voor elk kanaal mogelijk (ca. 80-115 dB(A)). Indien de power booster volgens de aanwijzing op de volgende pagina's gedeactiveerd is, bedraagt het maximale volume ca. 105 dB(A)

● Gebruik de bijgevoegde kleine kunststof schroevendraaier om schade aan de volumeregelaar te voorkomen a.u.b.(afb. 2)!

Tijd voor volume-verhoging instellen (TIME SET VOL. Functie)

● Voor kanaal 2 (alarmsirene) kann de tijd ingesteld worden (0-30 sec.), gedurende welke het toestel automatisch het volume van ca. 80 dB(A) op het ingestelde volume (Set Vol.) verhoogd

● Gebruik deze functie beslist om gehoorschade te voorkomen, wanneer er zich personen zeer dichtbij het toestel kunnen ophouden en de overeenkomstige norm op de plaats van toepassing deze functie mogelijk maakt!

Vol. C2



Time C2

Vol. C1



Lautstärke Signal, Volume Signal, Réglage du vol.

80-115 dB(A) Power Booster aktiviert/active

= Trigger

= Signal

115db
80db



C2 = Kanal 2, channel 2

C1 = Kanal 1, channel 1

80-105 dB(A) Power Booster deaktiv/deactiv.

= Trigger

= Signal

105db
80db



Vol. C2



Time C2

Vol. C1



Lautstärke-Anstieg, Volume rise, Elevat. vol.

T = 0...30 s

= Trigger

= Signal

Set.vol
80db



Nur für Kanal 2
Only for channel 2



BEDIENUNG Funktionen

OPERATION Functions

UTILISATION Fonctions

BEDIENING Functies

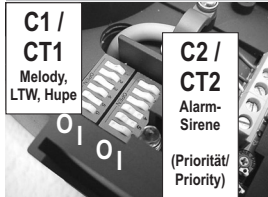

Allgemeines

- Die hier beschriebenen Funktionen bzw. deren Einstellungen werden auf den folgenden Seiten näher erläutert.
- Das Gerät verfügt über 2 Kanäle zur Ruf-Unterscheidung
- Bei Kanal 1 ("Channel 1" bzw. "MELODY") stehen folgende Signal-Töne zur Verfügung:
5 Gong-Melodien,
1 Beep-Ton,
1 Läutwerk-Ton,
1 Hupen-Ton
- Bei Kanal 2 ("Channel 2" bzw. "ALARM") stehen folgende Signal-Töne zur Verfügung:
8 Alarm-Sirenen-Töne
- **WICHTIG:** Kanal 2, d.h. die Alarm-Sirene, hat gegenüber Kanal 1 immer **Priorität**. Wenn also gerade eine Melodie (z.B. Westminster) abgespielt wird und während dieser Zeit über Kanal 2 ein Alarm ausgelöst wird, wird die Melodie unterbrochen und die Alarm-Sirene ertönt!
- Es ist einstellbar, ob das Signal solange zu hören ist, wie das Aktivierungssignal anliegt oder sich nach 30 sec. bzw. einer Gong-Melodie automatisch abschaltet
- Es ist einstellbar, ob das Signal mit der "Quittungs-Taste" abgestellt werden kann oder nicht
- Es ist einstellbar, ob das (optionale) Blitzlicht zusätzlich zum Signal-Ton aufleuchtet oder nicht
- Es ist einstellbar, ob der Power-Booster (10 Minuten mit maximaler eingestellter Lautstärke, danach automatische Reduktion auf "Dauer-Lautstärke") aktiviert ist oder nicht

General

- The functions and their settings described here are further explained on the following pages:
- This device has 2 channels to distinguish between ring tones
- The following signal tones are available for channel 1 ("Channel 1" or "MELODY"):
5 chime melodies,
1 beep tone,
1 bell tone,
1 horn tone
- The following signal tones are available for channel 2 ("Channel 2" or "ALARM"):
8 alarm siren tones
- **IMPORTANT:** Channel 2 (alarm siren) always has **priority** over channel 1. When, for example, a melody (e.g. Westminster) is playing and an alarm is triggered via channel 2 at the same time, the melody is interrupted and the alarm siren sounds!
- According to preference, the signal can be set to sound continuously as long as the activation signal is applied or to automatically stop after 30 s have elapsed or one chime melody has finished playing
- According to preference, the signal can be set to switch off via the "confirmation button" or remain activated
- According to preference, the (optional) flash can be set to light up in addition to the signal tone
- The power booster can be activated according to preference (10 minutes at the maximum set volume, then automatic reduction to "continuous volume")

Généralités

- Les fonctions et réglages décrits ici feront l'objet d'une description détaillée aux pages suivantes.
- L'appareil a deux canaux permettant une distinction des tonalités
- Sur le canal 1 (« Channel 1 » ou MELODY), les sonneries sont les suivantes :
5 carillons,
1 bip,
1 sonnerie musicale,
1 klaxon
- Sur le canal 2 (« Channel 2 » ou ALARM), les sonneries sont les suivantes :
8 sirènes d'alarme
- **IMPORTANT :** le canal 2, c.-à-d. la sirène d'alarme, a toujours **priorité** sur le canal 1. Cela signifie que lorsqu'une alarme est déclenchée sur le canal 2, une mélodie (Westminster par ex.) est interrompue et une sirène d'alarme retentit.
- On peut régler si la sonnerie reste audible tant que le signal d'activation est présent ou si elle s'interrompt automatiquement au bout de 30 s ou à l'issue du carillon.
- On peut régler si la sonnerie est interrompue par activation de la touche d'acquiescement
- On peut régler si le flash (en option) doit clignoter en même temps que la sonnerie retentit
- On peut régler si le Power Booster (10 min à volume sonore max., puis diminution automatique en « volume en continu ») doit être activé

Algemeen

- De hier beschreven functies en instellingen worden op de volgende pagina's nader toegelicht
- Het toestel heeft 2 kanalen ter signaalonderscheiding
- Op kanaal 1 ("Channel 1" resp. "MELODY") staan de volgende signaaltönen ter beschikking:
5 gong-melodieën,
1 pieptoon,
1 elektrische beltoon,
1 toetertoon
- Op kanaal 2 ("Channel 2" resp. "MELODY") staan de volgende signaaltönen ter beschikking:
8 alarmsireen-tonen
- **BELANGRIJK:** Kanaal 2, d.w.z. de alarmsireen, heeft altijd de **prioriteit** voor kanaal 1. Wanneer er dus net een melodie (bijv. Westminster) wordt afgespeeld en gedurende deze tijd via kanaal 2 een alarm geactiveerd wordt, wordt de melodie door de alarmsireen onderbroken!
- Het is afstelbaar of het signaal te horen is zolang het activerings signaal actief is of zich na 30 sec. resp. een gongmelodie automatisch uitschakelt
- Het is afstelbaar of het signaal met de "kwiteeroets" wel of niet afgezet kan worden
- Het is afstelbaar of het (optionele) flitslicht wel of niet naast de signaaltoon aangaat
- Het is afstelbaar of het Power-Booster (10 minuten met het maximaal afgestelde volume, vervolgens automatische verlagings tot "permanent volume") wel of niet geactiveerd is

BEDIENUNG
Signale-Töne
MELODY - C/CT1

DIP-Schalter 1 für Kanal 1 (Melodien, Läutewerk, Hupe)

OPERATION
Signals
MELODY - C/CT1

DIP switch 1 for channel 1 (melodies, bell, horn)

UTILISATION
Signaux
MELODY - C/CT1

Commutateur DIP 1 pour canal 1 (mélodies, sonnerie musicale, klaxon)

BEDIENING
Signalen
MELODY - C/CT1

DIP-schakelaar 1 voor kanaal 1 (melodieën, elektrische beltoon, toetertoon)

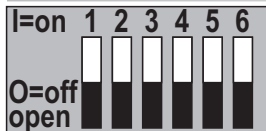

| DIP | 1 | 2 | 3 | 4 | 5 | 6 | DE | GB | F | NL | |
|-----|---|---|---|---|---|---|---|---|-----------|----------|--|
| I | I | I | I | | | | Zweiklang, 2-tone, 2-sons | | | | |
| O | I | I | I | | | | Zweikl. m. Wiederhol., 2-tone w. rep., 2-Sons rép. | | | | |
| I | O | I | I | | | | Dreiklang, 3-tone, 3-sons | | | | |
| O | O | I | I | | | | Westminster (4-Klang), Westminst. (4-tone, -sons) | | | | |
| I | I | O | I | | | | Westminster (8-Klang), Westminst. (8-tone, -sons) | | | | |
| O | I | O | | | | | Kurz-Ton, Short-Tone, Court son | BEEP | | | |
| I | O | O | | | | | Hupe, Horn, Corne | | | | |
| O | O | O | | | | | Industrie-Läutewerk Industrial bell, Carillon ind. | | | | |
| | | | | | | | | | | | |
| | | | I | | | | Blitz, Flashlight, Flash | ON | ON | | Verfügbarkeit je nach Geräte-Version, Availability according to product version, Disponibilité selon la version d'appareil |
| | | | O | | | | Blitz, Flashlight, Flash | OFF | OFF | | |
| | | | | I | | | Signal-Dauer, Signal Time, Dureé du signal | Solange wie Ansteuerung, As long as trigger time | = Trigger | = Signal | |
| | | | | O | | | Signal-Dauer, Signal Time, Dureé du signal | T=30 s oder/or 1 Melodie-Zyklus/Melody cycle | = Trigger | = Signal | |
| | | | | | I | | Power-Booster | ON (nach/after 10min. Auto-Reduct. -> 105dB) | = Trigger | = Signal | 115db max. 10 min 105db |
| | | | | | O | | Power-Booster | OFF (max. ~105 dB, keine/no Auto-Reduction) | = Trigger | = Signal | 105db max. |



BEDIENUNG
Signale-Töne
ALARM - C/CT2
OPERATION
Signals
ALARM - C/CT2
UTILISATION
Signaux
ALARM - C/CT2
BEDIENING
Signalen
ALARM - C/CT2

DIP-Schalter 2 für Kanal 2 (Alarm-Sirene)

DIP switch 2 for channel 2 (alarm siren)

Commutateur DIP 2 pour canal 2 (sirène d'alarme)

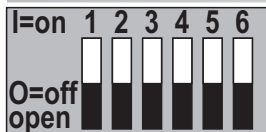
DIP-schakelaar 2 voor kanaal 2 (alarmsireen)



| DIP | 1 | 2 | 3 | 4 | 5 | 6 | Abfallend, Falling, Incliné (DIN 22303-3) | F1: 1.200 Hz, F2: 500 Hz T = 1 s | | | |
|-----|---|---|---|---|---|---|---|--|--|---|------------|
| | O | I | I | | | | Dauerton, Continuous Sound, Continu | F1: 1.000 Hz | | | |
| | I | O | I | | | | Alternierend, Alternating, Alternant | F1: 960 Hz, F2: 790 Hz T = 2 s | | | |
| | O | O | I | | | | Ansteigend/Abfallend, Rising-Falling, Mont./Incl. | F1: 1.700 Hz, F2: 1.000 Hz T = 2 s | | | |
| | I | I | O | | | | Ansteigend, Rising, Montant | F1: 1.000 Hz, F2: 1.700 Hz T = 0,25 s | | | |
| | O | I | O | | | | Alternierend, Alternating, Alternant | F1: 700 Hz, F2: 600 Hz T = 1 s | | | |
| | I | O | O | | | | Ansteigend/Abfallend, Rising-Falling, Mont./Incl. | F1: 1.700 Hz, F2: 1.000 Hz T = 1,25 s | | | |
| | O | O | O | | | | Alternierend, Alternating, Alternant | F1: 560 Hz, F2: 440 Hz T = 0,5 s | | | |
| | | | | I | | | Blitz, Flashlight, Flash | ON | | Verfügbarkeit je nach Geräte-Version, Availability according to product version, Disponibilité selon la version d'appareil | |
| | | | | O | | | Blitz, Flashlight, Flash | OFF | | | |
| | | | | | I | | Signal-Dauer, Signal Time, Durée du signal | Solange wie Ansteuerung, As long as trigger time | | | |
| | | | | | O | | Signal-Dauer, Signal Time, Durée du signal | T=30 s oder/or 1 Melodie-Zyklus/Melody cycle | | | |
| | | | | | | I | Power-Booster | ON (nach/after 10min. Auto-Reduct. -> 105dB) | | | 115db max. |
| | | | | | | O | Power-Booster | OFF (max. ~105 dB, keine/no Auto-Reduction) | | | |

Power-Booster deaktivieren

- Das Gerät ist so ausgelegt, dass es ca. 10 Minuten bei maximaler Lautstärke betrieben werden kann. Danach regelt es zum Schutz der Elektronik die Lautstärke automatisch um etwa 10 dB(A) auf max. 105 dB(A) zurück. In diesem Zustand kann es dann beliebig lange weiter in Betrieb bleiben
- Je nach anzuwendender Norm am Einsatz-Ort muss das Alarm-Signal jedoch 10-15 dB(A) lauter als die Umgebungs-Geräusche sein. Wenn Sie in einem solchen Fall sicherstellen müssen, dass die Lautstärke die ganze Zeit gleich hoch bleibt, MÜSSEN Sie den Power-Booster deaktivieren!
- Stellen Sie in diesem Fall den DIP-Schalter 6 auf OFF!
- Wenn Sie am Lautstärke-Regler eine Lautstärke kleiner als ca. 105 dB(A) eingestellt haben, hat der Power-Booster keine Funktion!
- (Hinweis: Bei 2-Draht-Betrieb gemäß Schaltbild C bzw. H und aktiviertem Power-Booster muss das Gerät zur Vermeidung von Funktionsstörungen im Aussetz-Betrieb "10/30 min." betrieben werden!)

Deactivating the power booster

- The device is designed so that it can run at maximum volume for approximately 10 min. Then it automatically reduces the volume by approximately 10 dB(A) to max. 105 dB(A) to protect the electronic system. It can continue to operate indefinitely in this mode of operation
- Depending on the standard applicable at the respective location, the alarm signal must, however, be 10-15 dB(A) louder than the ambient noise. If you have to ensure that the volume stays constant over the total duration, you **MUST** deactivate the power booster!
- In this case, set the DIP switch to OFF! If the volume control is set to a volume below approximately 105 dB(A), the power booster has no function!
- (Note: With 2-wire operation according to connection diagram C or H and the power booster activated, the device must be operated in intermittent operation "10/30 min.")

Désactivation du Power-Booster

- L'appareil est dimensionné pour fonctionner 10 min. environ à volume maximum. Ensuite, sa régulation prévoit une diminution automatique du volume sonore de 10 dB(A) environ à 105 dB(A) max. pour protéger l'électronique. Il peut continuer à fonctionner dans cet état aussi longtemps que souhaité.
- Néanmoins, en fonction de la norme en vigueur à l'endroit d'utilisation de l'appareil, le volume de l'alarme ne peut dépasser de plus de 10-15 dB(A) le niveau sonore environnant. Si, dans ce cas, vous devez vous assurer que le volume sonore reste au même niveau, vous DEVEZ désactiver le Power-Booster.
- Positionnez alors le commutateur DIP 6 sur OFF. Si vous avez réglé le son sur un volume inférieur à 105 dB(A) environ, le Power-Browser ne fonctionne pas.
- (Remarque : En mode de fonctionnement 2 fils suivant schémas de branchement C et H et lorsque le Power-Booster est activé, l'appareil doit fonctionner en mode intermittent «10/30 min» pour éviter les dysfonctionnements !)

Power-Booster deactiveren

- Het toestel is zodanig afgesteld dat het ca. 10 minuten met maximum volume kan werken. Vervolgens wordt ter beveiliging van de electronica het volume automatisch ca. 10 dB(a) tot max. 105 dB(a) verlaagd. In deze staat kan het toestel dan willekeurig lang in werking blijven
- Naargelang de desbetreffende norm op de plaats van toepassing moet het alarmsignaal echter 10-15 dB(A) luider zijn dan de geluiden van de omgeving. Als u in dit geval ervoor moet zorgen dat het volume de gehele tijd even hoog blijft, MOET u de Power-Booster deactiveren!
- Zet in dit geval de DIP-schakelaar 6 naar OFF! Indien u het volume met de volumeregelaar op minder dan ca. 105 dB(A) afgesteld heeft, is de Power-Booster buiten werking!
- (Aanwijzing: Bij 2-draad-modus volgens schakelschema C resp. H en met geactiveerde Power-Booster moet het toestel ter voorkoming van functionele storingen in intermitterende werking "10/30 min." bedreven worden!)

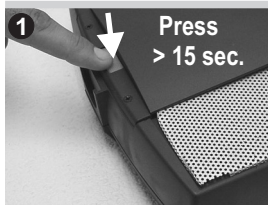

Quittungs-Funktion aktivieren (CONFIRM-Mode)

• Je nach Anwendungsfall kann es sinnvoll sein, wenn das Signal manuell abgestellt werden kann

• In diesem Fall müssen Sie die "Quittungs-Funktion" aktivieren: Halten Sie nach der Inbetriebnahme gemäß Bild 1 den Taster

mindestens 15 Sekunden gedrückt. Nach dieser Zeit geht die LED ganz aus. Nach Loslassen des Tasters leuchtet sie wieder dauerhaft, jedoch mit kurzen regelmäßigen Unterbrechungen (=Quittungs-Funktion aktiv)

• Wenn die Quittungs-Funktion aktiv ist und nun ein akustisches bzw. optisches Signal ausgelöst wird, kann es abgestellt werden, indem Sie einfach gemäß Bild 2 kurz auf den Taster drücken.

• Die LED blinkt dann anschließend in sehr kurzen Abständen solange, wie das Ansteuerungs-Signal anliegt (z.B. ein Klingeltaster gedrückt wird)

• Sie können die Quittungs-Funktion auch wieder deaktivieren, indem Sie den Taster nochmals 15 Sekunden lang drücken. Während dieser Zeit geht die LED ganz aus und nach den 15 Sekunden wieder dauerhaft an (= Quittungs-Funktion deaktiviert)

• **WICHTIG!** Wenn Sie aus Sicherheits-Gründen generell eine unerlaubte Aktivierung des "Confirm Mode" vermeiden möchten, entfernen Sie bei der Installation gemäß Bild 3 die Brücke oberhalb des Tasters!

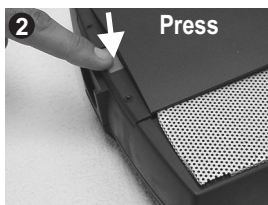

Activating the confirmation function (CONFIRM mode)

• Depending on the application, it may make sense to be able to manually switch off the signal according to need

• If this is the case, you must activate the "confirmation function": After commissioning, press and hold the pushbutton for at least 15 seconds as illustrated in Figure 1. After this time period has elapsed, the LED switches off completely. After releasing the pushbutton, the LED is periodically interrupted in short regular intervals (=confirmation function active)

• When the confirmation function is active and an acoustic or optic signal is triggered, this can be switched off by briefly pressing the pushbutton (figure 2).

• The LED continues to blink in short intervals as long as the control signal is applied (e.g. the bell pushbutton is pressed)

• The confirmation function can once again be deactivated by pressing the pushbutton again for 15 seconds. The LED switches off completely. Once the 15-second interval has elapsed, the LED switches back on again and remains lit continuously (confirmation function deactivated)

• **IMPORTANT!** If you want to generally avoid unauthorised activation of the "CONFIRM MODE" via the pushbutton for safety reasons, remove the jumper positioned above the pushbutton according to Figure 3!

Activation de la fonction d'acquiescement (Mode CONFIRM)

• En fonction de l'application, il peut s'avérer utile de pouvoir supprimer le signal en manuel.

• Dans ce cas, vous devez activer la fonction d'acquiescement. A l'issue de la mise en route, maintenez le bouton-poussoir en position appuyée pendant au moins 15 s comme indiqué figure 1. Alors, la LED s'éteint complètement. Une fois le bouton-poussoir relâché, la LED s'allume à nouveau, et brille en continu avec cependant quelques interruptions brèves et régulières (= la fonction d'acquiescement est activée)

• Lorsque la fonction d'acquiescement est activée et qu'un signal acoustique ou optique est déclenché, vous pouvez le supprimer en appuyant brièvement sur le bouton-poussoir comme indiqué figure 2, tout simplement.

• La LED clignote à brefs intervalles aussi longtemps que le signal de commande est présent (qu'un bouton de sonnerie est maintenu appuyé, par exemple).

• Vous pouvez à nouveau désactiver la fonction d'acquiescement en maintenant appuyé le bouton-poussoir pendant 15 s. Pendant ce temps, la LED s'éteint complètement et se rallume au bout de 15 s pour briller en continu (= fonction d'acquiescement désactivée)

• **IMPORTANT !** Si vous désirez éviter pour des raisons de sécurité que le « Mode CONFIRM » soit activé inopinément avec le bouton-poussoir, enlevez le pont au-dessus du bouton-poussoir lors de l'installation comme le montre la fig. 3 !

Kwiteringsfunctie activeren (CONFIRM-modus)

• Afhankelijk van de toepassing kann het doelmatig zijn als het signaal van hand afgezet kan worden

• In dit geval moet u de "kwiteringsfunctie" activeren: Houd na de inwerkingstelling volgens afb. 1 de toets tenminste 15 seconden ingedrukt. Na afloop van deze tijd gaat de LED geheel uit. Na het loslaten van de toets brandt de LED weer voortdurend, maar met regelmatige korte onderbrekingen (=kwiteringsfunctie actief)

• Wanneer de kwiteringsfunctie actief is en een akoestisch resp. optisch signaal geactiveerd wordt, kunt u dit eenvoudig afzetten door even op de toets te drukken (zie afb. 2).

• De LED knippert vervolgens in zeer korte intervallen zo lang het aansturingssignaal actief is (wanneer er bijv. op een beltoets gedrukt wordt)

• U kunt de kwiteringsfunctie weer deactiveren door opnieuw 15 seconden lang op de toets te drukken. Gedurende deze tijd gaat de LED geheel uit en na afloop van de 15 seconden weer voortdurend aan (= kwiteringsfunctie geactiveerd)

• **BELANGRIJK!** Indien u omwille van de veiligheid over het algemeen een ongeoorloofde activering van de "CONFIRM MODE" ("CONFIRM-Modus") met de taster wenst te vermijden, verwijdert u bij de installatie in overeenstemming met afbeelding 3 de brug boven de taster!



Technische Daten/ Informationen

Zertifizierung

- Sicherheits-Prüfung nach EN 60065
- EMV-Prüfung nach EN 61000-6-3 und -6-1. Bitte beachten: falls erhöhte Störfestigkeit nach -6-2 nötig, klappbare Ferrite um Zuleitung legen (270 Ohm bei 100MHz, z.B. Würth Elektronik No. 74271221)

Rufton/Signalisierung

- **Kanal 1:** 5xMelodie, 1xBeep, 1xLäutewerk, 1xHupe;
- **Kanal 2:** 8xAlarm-Sirene
- Zweifache Rufunterscheidung
- Max. Lautstärke 115 dB(A); Dauer-Lautstärke 105 dB(A) mit Einschaltdauer 100%

Abmessungen/Gewicht

- 158 x 243 x 80 mm
- Typ PSG100: 0,9 kg
- Typ PSG230(F): 1,3 kg

Spannungsversorgung

- Typ PSG100: 12-24V AC/DC (500-1.000mA), SELV
- Typ PSG230(F): wie PSG100, zusätzlich 230V AC (100mA)

Einsatzgebiete

- -20°C... +50°C
- IP 54 (Aussen-Einsatz)
- Kann direktem Sonnenlicht (UV-Strahlung) ausgesetzt werden

Technical Data / Information

Certification

- Safety tested according to EN 60065
- EMC testing according to EN 61000-6-3 and -6-1. Please note: If increased interference immunity according to 6-2 is required, place hinged ferrites around the supply line (270 Ohm at 100 MHz, e.g. Würth Elektronik No. 74271221)

Ring tone/signalling

- **Channel 1:** 5xMelodies, 1xBEEP, 1xBell, 1xHorn;
- **Channel 2:** 8xAlarm sirens
- Call discrimination (2x)
- Max. volume 115 dB(A); continuous volume 105 dB(A) with duty cycle 100%

Dimensions/weight

- 158 x 243 x 80 mm
- PSG100: 0,9 kg
- PSG230(F): 1,3 kg

Voltage supply

- PSG100: 12-24V AC/DC (500-1.000mA), SELV
- PSG230(F): Like PSG100, additional 230 V AC (100 mA)

Areas of application

- -20°C... +50°C
- IP 54 (outdoors)
- Can be exposed to direct sunlight (UV radiation)

Caractéristiques techniques / Infor- mations

Homologation

- Test de sécurité suivant EN 60065
- Essai CEM suivant EN 61000-6-3 et 6-1. Veuillez noter : si une immunité aux perturbations élevée selon -6-2 est nécessaire, placer des ferrites rabattables autour du conducteur (270 ohms à 100 MHz, par ex. Würth Elektronik No. 74271221)

Sonnerie / signalisation

- **Canal1:** 5xmélodie, 1x bip, 1xsonnerie musicale, 1xklaxon;
- **Canal2:** 8xsirène d'alarme
- Double différenciation de sonnerie
- Volume sonore max. 115 dB(A) ; volume sonore en continu 105 dB(A) avec facteur de marche de 100 %

Encadrements/poids

- 158 x 243 x 80 mm
- Type PSG100: 0,9 kg
- Type PSG230(F): 1,3 kg

Tension d'alimentation

- PSG100: 12-24V AC/DC (500-1.000mA), SELV
- PSG230(F): comme PSG100, en plus 230 V AC (100 mA)

Applications

- -20°C... +50°C
- IP 54 (pour l'extérieur)
- Peut supporter un ensoleillement direct (UV)

Technische gege- vens / informatie

Certificatie

- Veiligheidsinspectie conform EN 60065
- Inspectie van de elektromagnetische verdraagbaarheid conform EN 61000-6-3 en -6-1. Gelieve in acht te nemen: indien er verhoogde storingsbestendigheid conform -6-2 nodig is, klappbar ferriet rond de toevoerleiding leggen (270 ohm bij 100MHz, bijvoorbeeld Würth elektronica nr. 74271221)

Beltoon/signalering

- **Kanaal 1:** 5xMelodie, 1xPiepton, 1xElektrische beltoon, 1xToeterton;
- **Kanaal 2:** 8xAlarmsirenen
- Signaaltonen onderscheid (2x)

- Max. volume 115 dB(A); permanent volume 105 dB(A) met inschakelduur 100%

Afmetingen/gewicht

- 158 x 243 x 80 mm
- Type PSG100: 0,9 kg
- Type PSG230(F): 1,3 kg

Spanningsvoorzorging

- Type PSG100: 12-24V AC/DC (500-1.000mA), SELV

- Type PSG230(F): zoals PSG100, additioneel 230V AC (100mA)

Bereik van toepassing

- -20°C... +50°C



Bitte führen Sie das Gerät am Ende seiner Lebensdauer den zur Verfügung stehenden Rückgabe- und Sammel-Systemen zu.

At the end of the product's useful life, please dispose of it at appropriate collection points provided in your country.

Une fois le produit en fin de vie, veuillez le déposer dans un point de recyclage approprié.

Wij raden u aan het apparaat aan het einde van zijn nuttige levensduur, niet bij het gewone huisafval te deponeren, maar op de daarvoor bestemde adressen.



Kontakt

Grothe GmbH
Löhstraße 22
D-53773 Hennek
Telefon: (0 22 42) 88 90-0
Telefax: (0 22 42) 88 90-36
E-mail: info@grothe.de
Internet: www.grothe.de

Contact

International:
Grothe GmbH
Loehstraße 22
D-53773 Hennek
GERMANY
Tel.: +49 22 42 / 88 90-0
Fax: +49 22 42 / 88 90-35

Contact

Contact