

Funk-Schalter-Set 433MHz

Version 10/11



Best.-Nr. 64 64 43

Best.-Nr. 64 64 52

Bestimmungsgemäße Verwendung

Das Produkt besteht aus einer Funkschaltsteckdose und einem Funkhandsender. Mittels dem Funkhandsender kann ein an der Funkschaltsteckdose angeschlossener Verbraucher drahtlos ein- bzw. ausgeschaltet werden.

Die Sicherheits- und Bedienhinweise dieser Bedienungsanleitung sind unbedingt zu beachten. Sie dienen nicht nur dem Schutz des Geräts, sondern besonders dem Schutz Ihrer Gesundheit. Lesen Sie sich deshalb die komplette Bedienungsanleitung durch, bevor Sie das Produkt verwenden.

Dieses Produkt erfüllt die gesetzlichen, nationalen und europäischen Anforderungen. Alle enthaltenen Firmennamen und Produktbezeichnungen sind Warenzeichen der jeweiligen Inhaber. Alle Rechte vorbehalten.

Lieferumfang

- Bei Best.-Nr. 646433: 1x Funkschaltsteckdose
- Bei Best.-Nr. 646452: 3x Funkschaltsteckdose
- Funkhandsender
- 12V-Spezialbatterie für Funkhandsender
- Bedienungsanleitung

Sicherheitshinweise



Bei Schäden, die durch Nichtbeachten dieser Bedienungsanleitung verursacht werden, erlischt die Gewährleistung/Garantie! Für Folgeschäden übernehmen wir keine Haftung!



Bei Sach- oder Personenschäden, die durch unsachgemäße Handhabung oder Nichtbeachten der Sicherheitshinweise verursacht werden, übernehmen wir keine Haftung. In solchen Fällen erlischt die Gewährleistung/Garantie.

- Aus Sicherheits- und Zulassungsgründen (CE) ist das eigenmächtige Öffnen, Umbauen und/oder Verändern des Produkts nicht gestattet.
- Verwenden Sie dieses Produkt nicht in Krankenhäusern oder medizinischen Einrichtungen. Obwohl das Produkt nur relativ schwache Funksignale aussendet, könnten diese dort zu Funktionsstörungen von lebenserhaltenden Systemen führen. Gleiches gilt möglicherweise in anderen Bereichen.
- Der Aufbau der Funkschaltsteckdose(n) entspricht der Schutzklasse I. Als Spannungsquelle für die Funkschaltsteckdose(n) darf nur eine ordnungsgemäße Netzsteckdose (230V~/50Hz, mit Schutzleiter) des öffentlichen Versorgungsnetzes verwendet werden.
- Der Betrieb des Funkhandsenders erfolgt über eine 12V-Batterie (Typ „23A“).
- Das Produkt ist kein Spielzeug, es gehört nicht in Kinderhände. Lassen Sie deshalb in Anwesenheit von Kindern besondere Vorsicht walten. Kinder könnten versuchen, Gegenstände in die Öffnungen z.B. der Steckdosen einzuführen. Es besteht die Gefahr eines lebensgefährlichen elektrischen Schlages!
- Das Produkt darf nur in geschlossenen, trockenen Innenräumen verwendet werden, es darf nicht feucht oder nass werden. Fassen Sie das Produkt bzw. den Netzstecker, den Sie in die Funkschaltsteckdose einstecken wollen, niemals mit feuchten oder nassen Händen an.

Es besteht die Gefahr eines lebensgefährlichen elektrischen Schlages!

- Ziehen Sie einen in die Steckdose auf der Vorderseite der Funkschaltsteckdose eingesteckten Netzstecker niemals am Kabel heraus. Fassen Sie den Stecker an den seitlichen Griffflächen an und ziehen Sie ihn aus der Funkschaltsteckdose.
- Zwischenstecker nicht hintereinanderstecken!
- Das Gerät ist nur spannungsfrei, wenn dieses aus der Netzsteckdose gezogen wird.
- Überlasten Sie die Funkschaltsteckdose nicht (Anschlussleistung in den technischen Daten am Ende der Bedienungsanleitung beachten!).
- Lassen Sie das Verpackungsmaterial nicht achtlos liegen, dieses könnte für Kinder zu einem gefährlichen Spielzeug werden.
- Gehen Sie vorsichtig mit dem Produkt um, durch Stöße, Schläge oder dem Fall aus bereits geringer Höhe wird es beschädigt.
- Falls das Gehäuse des Produkts beschädigt ist, betreiben Sie das Produkt nicht mehr! Falls es noch mit der Netzspannung verbunden ist, so berühren Sie weder die Funkschaltsteckdose noch ein daran angeschlossenes Gerät! Schalten Sie zuerst die Netzsteckdose, an der die Funkschaltsteckdose angeschlossen ist, stromlos (Sicherungsautomat abschalten). Ziehen Sie erst danach die Funkschaltsteckdose aus der Netzsteckdose. Bringen Sie das Produkt in eine Fachwerkstatt oder entsorgen Sie es umweltgerecht.

Bedienelemente

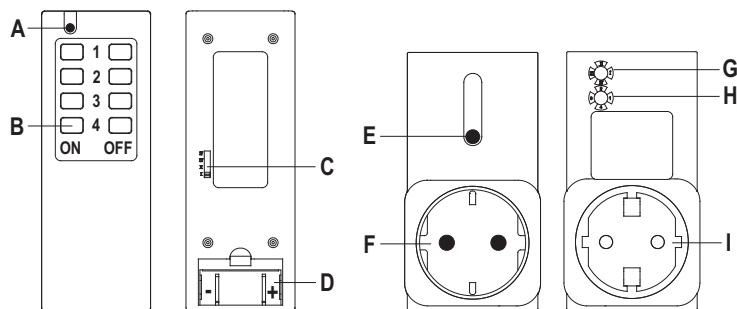

- A Kontroll-LED (leuchtet bei Tastenbetätigung auf)
- B Tastenfeld für Schaltkanäle 1 bis 4 (linke Spalte „ON“ = Ein, rechte Spalte „OFF“ = Aus)
- C Codierschalter **I, II, III, IV** für einen der vier Adresscodes
- D Batteriefach für 12V-Zelle
- E Kontroll-LED (leuchtet auf bei aktivierter Frontsteckdose)
- F Frontsteckdose für Anschluss eines Verbrauchers, mit Kindersicherung
- G Codierschalter **I, II, III, IV** für einen der vier Adresscodes
- H Codierschalter für Auswahl des Schaltkanals 1, 2, 3, 4
- I Schutzkontaktstecker zum Anschluss an die Netzsteckdose

Batterie einlegen, Batteriewechsel

Öffnen Sie das Batteriefach (D) auf der Rückseite des Funkhandsenders und legen Sie eine 12V-Batterie (Typ „23A“) polungsrichtig ein (siehe Beschriftung im Batteriefach oder Abbildung oben). Verschließen Sie das Batteriefach wieder.

Ein Batteriewechsel ist erforderlich, wenn die Reichweite des Funkhandsenders spürbar abnimmt oder die Kontroll-LED (A) bei Tastenbetätigung nicht mehr aufleuchtet.

Einstellen der Adresscodes

Sowohl auf dem Funkhandsender als auch auf der Funkschaltsteckdose kann einer von vier Adresscodes (**I, II, III, IV**) eingestellt werden. Somit können bis zu vier gleiche Funk-Schalter-Sets ohne gegenseitige Beeinflussung nebeneinander betrieben werden.

Wählen Sie auf dem Funkhandsender einen der Adresscodes (**I, II, III, IV**) per Schiebeschalter (C) aus. Stellen Sie auf der bzw. den zugehörigen Funkschaltsteckdosen genau den gleichen Adresscode ein, verwenden Sie zum Drehen des Codierschalters (G) einen flachen Schraubendreher.



Wird auf Funkhandsender und Funkschaltsteckdose ein unterschiedlicher Code eingestellt, reagiert die Funkschaltsteckdose nicht auf die Schaltbefehle am Funkhandsender!

Einstellen des Schaltkanals auf der Funkschaltsteckdose

Auf der Rückseite der Funkschaltsteckdose finden Sie einen weiteren Codierschalter (H), der mit den Zahlen „1“, „2“, „3“ und „4“ gekennzeichnet ist. Dieser dient dazu, einen der vier Schaltkanäle (auf dem Funkhandsender ebenfalls mit den Zahlen „1“, „2“, „3“ und „4“ beschriftet) auszuwählen, wenn mehr als eine Funkschaltsteckdose verwendet wird.



Selbstverständlich ist es möglich, auf zwei oder mehr Funkschaltsteckdosen den **gleichen** Schaltkanal einzustellen. Dadurch werden beide Funkschaltsteckdosen gleichzeitig durch einen Tastendruck ein- oder ausgeschaltet.

Inbetriebnahme, Funktionstest

Stecken Sie die Funkschaltsteckdose (ohne angeschlossenen Verbraucher!) in die dafür vorgesehene Schutzkontakt-Netzsteckdose.

Sie können nun die Funktion der Funkschaltsteckdose prüfen, indem Sie den zugehörigen „ON“-Taster des entsprechenden Schaltkanals (1, 2, 3 oder 4) kurz drücken. Die rote Kontroll-LED (E) auf der Funkschaltsteckdose leuchtet auf. Die Steckdose (F) auf der Vorderseite ist nun aktiviert, die Netzspannung liegt an, ein angeschlossener Verbraucher wird eingeschaltet.

Drücken Sie kurz die Taste „OFF“ des Schaltkanals, so erlischt die Kontroll-LED (E) wieder, die Netzspannung an der Steckdose (F) und damit der angeschlossene Verbraucher wird abgeschaltet.

Betrieb

Schließen Sie einen Verbraucher an der Steckdose (F) an.



Für die zulässige Maximalleistung des Verbrauchers beachten Sie bitte den Abschnitt „Technische Daten“.

Beim Betätigen der zugehörigen „ON“- bzw. „OFF“-Taste des Schaltkanals auf dem Funkhandsender wird die Funkschaltsteckdose mit dem gleichen eingestellten Schaltkanal eingeschaltet (Kontroll-LED (E) leuchtet auf) bzw. ausgeschaltet (Kontroll-LED erlischt).

Wartung & Pflege

Das Produkt ist für Sie wartungsfrei, öffnen/zerlegen Sie es niemals.

Bevor Sie das Produkt reinigen, trennen Sie einen evtl. angeschlossenen Verbraucher von der Funkschaltsteckdose und ziehen Sie die Funkschaltsteckdose aus der Netzsteckdose.

Reinigen Sie das Produkt nur mit einem trockenen, sauberen, weichen Tuch. Verwenden Sie auf keinen Fall aggressive Reinigungsmittel oder chemische Lösungen, da dadurch das Gehäuse angegriffen oder die Funktion beeinträchtigt werden könnte.

Handhabung



• Der Betrieb ist nur in geschlossenen, trockenen Innenräumen zulässig. Das Produkt darf nicht feucht oder nass werden.



• Vermeiden Sie folgende widrige Umgebungsbedingungen am Montageort oder beim Transport:

- Nässe oder zu hohe Luftfeuchtigkeit
- Direkte Sonneneinstrahlung
- Extreme Kälte oder Hitze
- Staub oder brennbare Gase, Dämpfe oder Lösungsmittel
- Starke Vibrationen
- Starke Magnetfelder, wie in der Nähe von Maschinen oder Lautsprechern

• Achten Sie darauf, dass die Isolierung des gesamten Produkts weder beschädigt noch zerstört wird. Zerlegen Sie das Produkt niemals! Es sind keine für Sie zu wartenden Teile im Inneren enthalten.

• Überprüfen Sie vor jedem Gebrauch das Produkt auf Beschädigungen!

Falls Sie Beschädigungen feststellen, so verwenden Sie das Produkt nicht mehr! Es besteht Lebensgefahr durch einen elektrischen Schlag!

Es ist anzunehmen, dass ein gefahrloser Betrieb nicht mehr möglich ist:

- wenn das Gerät sichtbare Beschädigungen aufweist
- wenn das Gerät nicht mehr funktioniert
- nach längerer Lagerung unter ungünstigen Verhältnissen
- nach schweren Transportbeanspruchungen

Reichweite

Die Reichweite der Übertragung der Funksignale zwischen dem Funkhandsender und den Funkschaltsteckdosen beträgt unter optimalen Bedingungen bis zu 30m.



Bei dieser Reichweiten-Angabe handelt es sich jedoch um die sog. „Freifeld-Reichweite“ (Reichweite bei direktem Sichtkontakt zwischen Sender und Empfänger, ohne störende Einflüsse).

Im praktischen Betrieb befinden sich jedoch Wände, Zimmerdecken usw. zwischen Sender und Empfänger, wodurch sich die Reichweite entsprechend reduziert.

Aufgrund der unterschiedlichen Einflüsse auf die Funkübertragung kann leider keine bestimmte Reichweite garantiert werden.

Normalerweise ist jedoch der Betrieb in einem Einfamilienhaus ohne Probleme möglich.

Die Reichweite kann teils beträchtlich verringert werden durch:

- Wände, Stahlbetondecken
- Beschichtete/bedampfte Isolierglasscheiben
- Nähe zu metallischen & leitenden Gegenständen (z.B. Heizkörper)
- Nähe zum menschlichen Körper
- Breitbandstörungen, z.B. in Wohngebieten (DECT-Telefone, Mobiltelefone, Funkkopfhörer, Funklautsprecher, andere Funk-Wetterstationen, Baby-Überwachungssysteme usw.)
- Nähe zu elektrischen Motoren, Trafos, Netzteilen, Computern
- Nähe zu schlecht abgeschirmten oder offen betriebenen Computern oder anderen elektrischen Geräten

Entsorgung



Entsorgen Sie das Produkt am Ende seiner Lebensdauer gemäß den geltenden gesetzlichen Bestimmungen und Vorschriften (beispielsweise bei einer kommunalen Sammelstelle abgeben).

Konformitätserklärung (DOC)

Hiermit erklären wir, Conrad Electronic, Klaus-Conrad-Straße 1, D-92240 Hirschau, dass sich dieses Produkt in Übereinstimmung mit den grundlegenden Anforderungen und den anderen relevanten Vorschriften der Richtlinie 1999/5/EG befindet.



Die Konformitätserklärung zu diesem Produkt finden Sie unter www.conrad.com.

Technische Daten

a) Funkhandsender

Sendefrequenz:433MHz

Stromversorgung:1x 12V-Batterie, Typ „23A“

Adresscodes:4 (mit Schiebeschalter **I, II, III, IV** einstellbar)

Schaltkanäle:4 (je eine Taste für „ON“ und „OFF“)

Reichweite:Bis 30m (im Freifeld, siehe Kapitel „Reichweite“)

LED:Leuchtet kurz auf bei Tastenbetätigung

Betriebsumgebung:Nur für geschlossene, trockene Innenräume geeignet

b) Funkschaltsteckdose

Empfangsfrequenz:433MHz

Betriebsspannung:230V~/50Hz

Schutzklasse:I

Anschlussleistung:2000W ohmsche Last, 300W induktive Last

Adresscodes:4 (mit Drehschalter **I, II, III, IV** einstellbar)

Schaltkanal:Einstellbar mit Drehschalter „1 2 3 4“

LED:Leuchtet auf bei aktivierter Steckdose/Verbraucher

Betriebsumgebung:Nur für geschlossene, trockene Innenräume geeignet



Diese Bedienungsanleitung ist eine Publikation der Conrad Electronic SE, Klaus-Conrad-Str. 1, D-92240 Hirschau (www.conrad.com).

Alle Rechte einschließlich Übersetzung vorbehalten. Reproduktionen jeder Art, z. B. Fotokopie, Mikroverfilmung, oder die Erfassung in elektronischen Datenverarbeitungsanlagen, bedürfen der schriftlichen Genehmigung des Herausgebers. Nachdruck, auch auszugsweise, verboten.

Diese Bedienungsanleitung entspricht dem technischen Stand bei Drucklegung. Änderung in Technik und Ausstattung vorbehalten.

© Copyright 2011 by Conrad Electronic SE.

Radio Controlled Switch Set 433 MHz

Version 10/11



Item no. 64 64 43
Item no. 64 64 52

Intended Use

The product consists of a radio controlled main socket and a radio controlled hand-held transmitter. By means of the hand-held transmitter a consumer load connected to the radio controlled main socket can be turned on or off.

All safety instructions and notes on operation in this manual must be observed. These instructions not only protect the device but, in particular, your health. Please read the entire operating manual before using the product.

This product complies with the applicable National and European specifications. All names of companies and products are trademarks of the respective owner. All rights reserved.

Product contents

- With item no. 646433: 1x radio controlled main socket
- With item no. 646452: 3x radio controlled main socket
- radio controlled hand-held transmitter
- 12V special battery for the hand-held transmitter
- Operating Instructions

Safety instructions



The warranty will be void in the event of damage caused by failure to observe these safety instructions. We do not assume any liability for any consequential damage!



We do not accept liability for damage to property or personal injury caused by improper handling or non-compliance with the safety instructions. The warranty will be void in such cases.

- The unauthorized opening, conversion and/or modification of the product is inadmissible because of safety and approval reasons (CE).
- Do not use this product in hospitals or medical institutions. Although the product emits only relatively weak radio signals, these may lead to malfunction of life-supporting systems. The same may be the case in other areas.
- The product is designed in accordance with protection class I. Only a correct mains socket (230V/50Hz with protective conductor) for the public supply grid may be used as the source of power for the power unit.
- The hand-held transmitter is powered by a 12V battery (type "23A").
- The product is not a toy and must be kept out of the reach of children. Therefore, be especially careful when children are around. Children might try to put objects through the openings of the power outlet for example. There is the danger of a lethal electric shock!
- The product must only be used in dry interiors, it must not get damp or wet. Never touch the product and the mains plug, respectively, with wet or damp hands when trying to connect to the radio controlled main socket.
There is the danger of a lethal electric shock!
- Never remove a mains plug from the radio controlled mains socket by pulling the power cable. Always pull the plug from the socket in the radio controlled switch main socket by the gripping area provided on the side.
- Do not put more than one adaptor onto the unit!
- The unit is only without current, when the main plug is disconnected from the outlet.
- Do not overload the radio controlled switch main socket (observe input power in the technical data at the end of the operating manual!).
- Do not leave packing materials unattended. They may become dangerous playthings for children.
- Handle the product with care, it can be damaged by impacts, blows, or accidental drops, even from a low height.
- If the housing of the product is damaged, do not use the product any more! When it is connected to the mains, neither touch the radio controlled switch socket nor the connected device! First switch off the mains socket to which the radio controlled main socket is connected (i.e. switch off the circuit breaker). Then you can remove the radio controlled mains socket from the mains socket. Take the product to a specialist workshop or dispose of it in an environmentally friendly way.

Controls

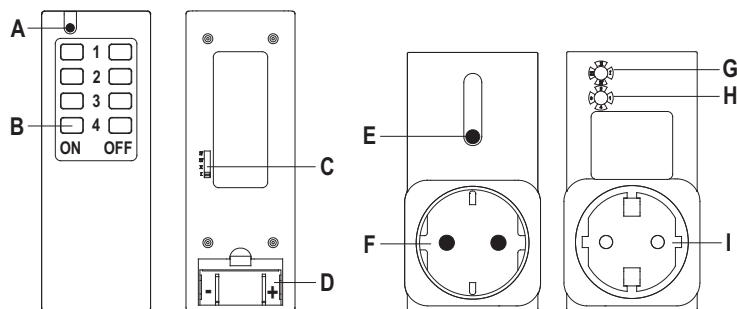

- A Control-LED (lits up on use of buttons)
- B Keypad for switching channels 1 to 4 (left column "ON" = on, right column "OFF" = off)
- C Coding switch **I, II, III, IV** for one of the four address codes
- G Battery compartment for 12V cell
- E Control-LED (lits up on activated mains socket on the front side)
- F Front main socket for connection of a consumer load with child-proof lock
- G Coding switch **I, II, III, IV** for one of the four address codes
- H Coding switch for switch channel selection 1, 2, 3, 4
- I Safety plug for connection to the mains socket

Inserting/Replacing the batteries

Open the battery compartment (D) on the back of the hand-held transmitter and insert a 12V-battery (type "23A") with the correct polarity (observe imprint in the battery compartment or the figure). Close the battery compartment.

Replacing the batteries is necessary if the range of the hand-held transmitter is remarkable reducing or the control-LED (A) does no longer light up on use of buttons.

Setting of the address codes

On the hand-held transmitter as well as on the radio controlled mains socket one of four address codes (**I, II, III, IV**) can be set. Thusly up to four identical radio controlled switch sets can be operated without influencing each other.

Select an address code on the hand-held transmitter (**I, II, III, IV**) via sliding switch (C). Set exactly the same addresscode on the belonging radio controlled mains socket(s); use a screwdriver for turning the coding switch (G).



If there are different codes set on the hand-held transmitter and the radio controlled mains socket, the mains socket will not react on the switching signals of the hand-held transmitter!

Setting the switching channel of the radio controlled mains socket

On the back of the radio controlled mains socket there is a further coding switch (H) that is marked by the number "1", "2", "3" and "4". It is used to select one of the four switching channels (the hand-held transmitter has also imprinted the number "1", "2", "3" and "4") if there are operated more than one radio controlled mains socket.



It is of course possible to set the **same** switching channel for two or more radio controlled mains sockets. By this the two radio controlled mains sockets are activated or deactivated by one keystroke.

Start-up, Test of functions

Plug the radio controlled mains socket (without connected consumer load!) into the designated shockproof mains socket.

You can now test the function of the radio controlled mains socket by briefly pressing the respective "ON"-button of the corresponding switching channel (1, 2, 3 or 4). The red control-LED (E) on the radio controlled mains socket lights up. The mains socket (F) on the front is now activated; mains voltage is available and a connected consumer load is turned on.

Briefly press the button "OFF" of the switching channel and the control-LED (E) is turned off; mains voltage at the mains socket (F) and thusly the connected consumer load is turned off.

Operation

Connect the consumer load to the mains socket (F).



Please observe the section "Technical Data" for the admissible maximum performance.

By using the respective "ON" or "OFF" button of the switching channel at the hand-held transmitter the radio controlled mains socket is turned on/off again with the same set switching channel (control-LED (E) lights up or is terminated).

Maintenance and care

The product does not require any maintenance. You should never open it or take it apart.

Remove connected consumer loads from the radio controlled mains socket and disconnect it from the mains socket prior to cleaning of the product.

Only clean the product with a soft, clean, dry cloth. Never use aggressive cleansing agents or chemical solutions since this might damage the surface of the housing or impair operation.

Handling



- The product is only to be used in closed, dry indoor locations. The product must not get damp or wet.
- Avoid the following unfavourable environmental conditions at the installation location and during transportation:
 - Excessive humidity or damp
 - direct sunlight
 - extreme cold or heat
 - Dust or flammable gases, fumes or solvents
 - strong vibrations
 - Strong magnetic fields such as those found in the vicinity of machinery or loudspeakers
- Ensure that the insulation for the entire product is neither damaged nor destroyed. Do not disassemble the product! The housing does not contain any serviceable parts.
- Check the product for damage before use!
If you recognize damages do no longer use the product! There is a risk of a life-threatening electric shock!
Safe operation must be presumed to be no longer possible:
 - if it is visibly damaged
 - if the device no longer works
 - it has been stored for longer periods under unfavourable conditions
 - the device was exposed to extraordinary stress caused by transport.

Transmission range

The transmission range of the radio signals between hand-held transmitter and radio controlled mains socket is up to 30m under optimum conditions.



This data, however, is the so-called "open space range" (range with intervisibility of transmitter and receiver, without interfering influences).

In practical operation, however, there are walls, the ceilings of rooms etc. between the transmitter and the receiver which reduce the range correspondingly.

Due to the different influences on the radio transmission no certain range can be guaranteed.

Nevertheless, usually operation in a single-family home is possible without problems.

The coverage can partly be limited considerably by:

- walls, reinforced concrete ceilings
- coated/metallised insulated glass
- proximity to metal & conducting objects (e.g. radiators)
- proximity to human body
- Broadband interferences, e.g. in residential areas (DECT telephones, mobiles, radio-controlled headphones, radio-controlled speakers, other radio-controlled weather stations, baby-phones etc.)
- Proximity to electric motors, transformers, power-supply units, computers
- the proximity to improperly shielded or uncovered operating computers or other electric appliances

Disposal



Dispose of the product at the end of its serviceable life according to the relevant legal provisions and regulations (e.g. return it to a special recycling facility of your town).

Declaration of Conformity (DOC)

We, Conrad Electronic, Klaus-Conrad-Straße 1, -92240 Hirschau, hereby declare that this product adheres to the fundamental requirements and the other relevant regulations of Directive 1999/5/EC.



You can find the declaration of conformity at www.conrad.com.

Technical Data

a) radio controlled hand-held transmitter

Transmission frequency:433MHz

Power supply:1x 12V battery (type 23A)

Address codes:4 (set with sliding switch **I, II, III, IV**)

Switching channels:4 (each with „ON“/„OFF“-button)

Range:up to 30m (open space, see chapter "Range")

LEDLights up briefly on use of buttons

Operating ambience:Only suitable for closed, dry indoor locations

b) radio controlled mains socket

Reception frequency:433MHz

Operating voltage:230V~/50Hz

Protection class:I

Connection output:2000W Ohm resistive load, 300W inductive load

Address codes:4 (set with turn switch **I, II, III, IV**)

Switching channels:Adjustable with turn-switch "1 2 3 4"

LEDLights up on activated mains socket/consumer load

Operating ambience:Only suitable for closed, dry indoor locations



These operating instructions are a publication by Conrad Electronic SE, Klaus-Conrad-Str. 1, D-92240 Hirschau (www.conrad.com).

All rights including translation reserved. Reproduction by any method, e.g. photocopy, microfilming, or the capture in electronic data processing systems require the prior written approval by the editor. Reprinting, also in part, is prohibited.

These operating instructions represent the technical status at the time of printing. Changes in technology and equipment reserved.

© Copyright 2011 by Conrad Electronic SE.

Jeu d'interrupteurs sans fil 433 MHz

Version 10/11



N° de commande 64 64 43
N° de commande 64 64 52

Utilisation conforme

Le produit se compose d'une prise de courant sans fil et d'un émetteur radio à main.. L'émetteur radio à main permet d'allumer et d'éteindre par signal radio un utilisateur raccordé à la prise de courant sans fil.

Il faut impérativement tenir compte de toutes les consignes de sécurité et de mise en service du présent mode d'emploi. Ces mesures ne servent non seulement à la protection de l'appareil, mais également à protéger votre santé. A cet effet, veuillez lire intégralement les instructions d'utilisation avant de mettre le produit en service.

Cet appareil satisfait aux exigences légales nationales et européennes. Tous les noms d'entreprises et les appellations de produits figurant dans ce mode d'emploi sont des marques déposées des propriétaires correspondants. Tous droits réservés.

Etendue de la fourniture

- Fourni avec le n° de commande 646433 : 1x prise de courant sans fil
- Fourni avec le n° de commande 646452 : 3x prises de courant sans fil
- émetteur radio à main
- pile spéciale 12 V pour l'émetteur radio à main
- instructions d'utilisation

Consignes de sécurité



Tout dommage résultant du non-respect des présentes instructions d'utilisation entraîne l'annulation de la garantie ! Nous déclinons toute responsabilité pour les dommages causés !



De même, nous déclinons toute responsabilité en cas de dommages matériels ou corporels résultant d'une utilisation de l'appareil non conforme aux spécifications ou d'un non-respect des présentes instructions. Dans ces cas, la garantie est annulée.

- Pour des raisons de sécurité et d'homologation (CE), il est interdit d'ouvrir, de modifier et/ou de transformer cet appareil soi-même.
- Ne pas utiliser ce produit dans des hôpitaux ou des établissements médicaux. Bien que le produit n'émette que de signaux radio relativement faibles, ceux-ci pourraient perturber le fonctionnement des équipements de survie. Il en est probablement de même dans d'autres domaines.
- La construction de la (des) prise(s) de courant sans fil correspond à la classe de protection I. Comme source de tension pour la (les) prise(s) de courant sans fil, utiliser exclusivement une prise de courant en parfait état de marche, raccordée au réseau d'alimentation public(230 V/50 Hz).
- L'émetteur radio à main est alimenté par une pile 12 V (type "23A").
- Cet appareil n'est pas un jouet, tenez-le hors de portée des enfants. Soyez donc particulièrement vigilants en présence d'enfants. Les enfants pourraient essayer d'introduire des objets dans les orifices des prises de courant par exemple. Risque de choc électrique avec danger de mort !
- Le produit ne doit être utilisé qu'en intérieur dans des endroits secs, il ne doit pas être humide ou mouillé. Ne jamais toucher le produit ou la fiche d'alimentation à brancher sur la prise de courant sans fil, avec des mains humides ou mouillées. Risque de choc électrique avec danger de mort !
- Ne jamais retirer une fiche d'alimentation branchée sur l'avant de la prise de courant sans fil en tirant sur le câble. Débrancher la fiche en la tenant sur les surfaces latérales prévues à cet effet et retirez la fiche de la prise de courant sans fil.
- Ne mettez pas plus d'un adaptateur sur l'appareil !
- L'appareil n'est pas alimenté par le courant quand la fiche principale est déconnectée de la prise.
- Ne jamais surcharger la prise de courant sans fil (respecter la puissance de raccordement spécifiée dans les données techniques à la fin des instructions d'utilisation !).
- Ne pas laisser le matériel d'emballage sans surveillance, il pourrait constituer un jouet dangereux pour les enfants.
- Cet appareil doit être manipulé avec précaution ; les coups, les chocs ou une chute, même d'une hauteur peut élevée, peuvent l'endommager.
- Si le boîtier du produit est endommagé, ne plus mettre le produit en service ! S'il est toujours sous tension d'alimentation, ne jamais toucher ni la prise de courant sans fil ni l'appareil branché sur la prise. D'abord mettre hors tension la prise de réseau sur laquelle la prise de courant sans fil est branchée (déconnecter le coupe-circuit automatique). Ensuite débrancher la prise de courant sans fil de la prise de courant. Amenez le produit dans un atelier spécialisé ou éliminez-le conformément aux lois pour la protection de l'environnement.

Éléments de commande

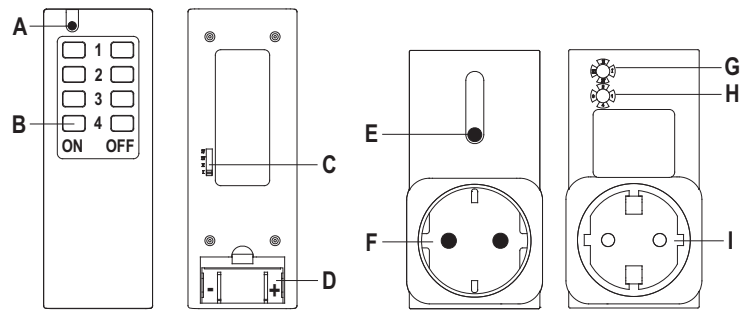

- A LED de contrôle (s'allume quand une touche est actionnée)
- B Clavier pour les canaux de commande 1 à 4 (colonne de gauche "ON" = marche, colonne de droite "OFF" = arrêt)
- C Codeur **I, II, III, IV** pour l'un des quatre codes adresse
- D Compartiment de pile pour cellule 12 V
- E LED de contrôle (s'allume quand la prise de courant frontale est activée)
- F Prise de courant frontal pour le raccordement d'un utilisateur, avec sécurité enfants
- G Codeur **I, II, III, IV** pour l'un des quatre codes adresse
- H Codeur pour la sélection du canal de commande 1, 2, 3, 4
- I Fiche à contact de protection pour le raccordement à la prise de courant

Insérer et remplacer les piles

Ouvrir le compartiment à piles (D) sur l'arrière de l'émetteur radio à main et insérer une pile 12 V (type "23A") en respectant la polarité (voir inscription dans le compartiment à piles ou Figure ci-dessus). Refermer le compartiment à piles.

Le remplacement de la pile est nécessaire quand la portée de l'émetteur radio à main baisse sensiblement ou quand la LED de contrôle (A) ne s'allume plus quand une touche est actionnée.

Réglage du code adresse

L'émetteur radio à main ainsi que la prise de courant sans fil permettent de régler l'un des quatre (**I, II, III, IV**) codes d'adresse. Cela permet d'utiliser simultanément jusqu'à quatre jeux d'interrupteurs sans fil identiques sans interférences entre eux.

A l'aide de l'interrupteur coulissant (C), choisir l'un des codes adresse sur (**I, II, III, IV**) l'émetteur radio à main. Sur la (les) prise(s) de courant correspondante(s) sélectionner le même code d'adresse, pour tourner le sélecteur de code (G) utiliser un tournevis plat.



Si la l'émetteur radio à main et la prise de courant sans fil ont des codes différents, la prise de courant sans fil ne réagit pas aux commandes de l'émetteur radio à main !

Réglage du canal de commande sur la prise de courant sans fil

Sur la face arrière de la prise de courant sans fil se trouve un autre sélecteur de codes (H) identifié par les numéros "1", "2", "3" et "4". Il sert à sélectionner l'un des quatre canaux de commande (identifiés sur l'émetteur radio à main également par les nombres "1", "2", "3" et "4") en cas d'utilisation de plus d'une prise de courant sans fil.



Il est bien entendu possible de sélectionner le **même** canal de commande sur deux ou plusieurs prises de courant sans fil. De cette manière il est possible d'allumer ou d'éteindre les deux prises de courant sans fil simultanément par l'actionnement d'une touche.

Mise en service, essai de fonctionnement

Brancher la prise de courant sans fil (sans raccorder l'utilisateur !) sur la prise de courant réseau à contact de protection.

Le fonctionnement de la prise de courant sans fil peut ensuite être testé par une brève pression sur le bouton-poussoir "ON" du canal de commande correspondant (1, 2, 3 ou 4). La LED de contrôle (E) sur la prise de courant sans fil s'allume. La prise de courant (F) sur la face avant est ensuite activée, la tension d'alimentation est appliquée, un utilisateur raccordé est mis en service.

Après une brève pression sur la touche "OFF" du canal de commande, la LED de contrôle (E) s'éteint de nouveau, la tension d'alimentation de la prise de courant (F) est coupée et par conséquent l'utilisateur raccordé est arrêté.

Fonctionnement

Raccorder un utilisateur à la prise de courant (F).



Pour ce qui concerne la puissance maximale admissible de l'utilisateur, tenir compte de la section "caractéristiques techniques".

L'actionnement de la touche "ON" ou "OFF" du canal de commande sur l'émetteur radio à main allume (LED de contrôle (E) s'allume) ou éteint (LED de contrôle s'éteint) la prise de courant sans fil correspondant au même canal de commande.

Maintenance & entretien

Le produit n'a pas besoin d'entretien, ne jamais l'ouvrir/le démonter.

Avant de nettoyer le produit, débrancher un utilisateur éventuellement branché des la prise de courant sans fil et débrancher la prise de courant sans fil de la prise de courant de réseau.

L'appareil ne doit être nettoyé qu'avec un chiffon sec, propre et doux. N'utilisez en aucun cas des produits de nettoyage agressifs ou des solutions chimiques, ceux-ci risquent d'attaquer la surface du boîtier et de compromettre le bon fonctionnement de l'appareil.

Manipulation



• L'appareil ne doit être utilisé que dans des pièces non humides en intérieur. Il faut préserver l'appareil de l'eau et de l'humidité.

• Il convient d'éviter les conditions défavorables suivantes sur le lieu de montage ou lors du transport :

- Présence d'eau ou humidité de l'air trop élevée
- Rayons directs du soleil
- Froid ou chaleur extrême
- Poussière ou gaz, vapeurs ou solvants inflammables
- Fortes vibrations
- Champs magnétiques intenses, par ex. à proximité de machines ou de haut-parleurs

• Veillez à ce que l'isolation de l'ensemble de l'appareil ne soit ni endommagée, ni détruite. Ne démontez jamais cet appareil. A l'intérieur, il n'y a aucune pièce nécessitant une maintenance.

• Assurez-vous, avant chaque utilisation, que l'appareil ne présente aucun dommage !

En cas d'un dommage constaté, ne plus utiliser le produit ! Danger de mort par choc électrique !

Le fonctionnement sans risque n'est plus assuré lorsque :

- l'appareil présente des dommages visibles
- l'appareil ne fonctionne plus
- l'appareil a été stocké pendant une période prolongée dans des conditions défavorables,
- suite à des conditions défavorables durant le transport.

Portée

La portée de transmission des signaux radio entre l'émetteur radio à main et les prises de courant sans fil dans des conditions optimales est de 30 m au maximum.



Les portées indiquées sont des "portées en champ libre" (portée à contrôle visuel direct entre émetteur et récepteur sans interférences).

Mais dans la pratique, des murs, plafonds, etc. se trouvent entre l'émetteur et le récepteur, ce qui réduit la portée.

En raison des diverses influences sur la transmission sans fil il n'est malheureusement pas possible de garantir une portée déterminée.

Mais normalement, le fonctionnement dans une maison individuelle ne pose aucun problème.

La portée peut être réduite considérablement par :

- murs, plafonds en béton armé
- fenêtres isolantes prérevêtues/ métallisées
- la proximité à des objets métalliques et conducteurs (par ex. radiateurs)
- la proximité à des corps humains
- des perturbations larges bandes, par ex. dans les zones résidentielles (téléphones DECT, téléphones portables, écouteurs radio, haut-parleurs radio, autre stations météo radio, interphones bébé etc.).
- la proximité de moteurs électriques, transformateurs, blocs d'alimentation, ordinateurs
- la proximité d'ordinateurs mal blindés ou ouverts ou d'autres appareils électriques.

Élimination



Éliminer le produit devenu inutilisable conformément aux dispositions et prescriptions légales (par ex. déposer le produit dans un centre communal de tri de matériaux recyclables).

Déclaration de conformité (DOC)

Conrad Electronic, Klaus-Conrad-Strasse 1, D-92240 Hirschau, Allemagne, déclare que le produit est en conformité avec les exigences fondamentales et autres prescriptions pertinentes de la directive 1999/5/CE.



Vous trouverez la déclaration de conformité du produit sous www.conrad.com.

Caractéristiques techniques

a) émetteur radio à main

Fréquence d'émission :433 MHz

Alimentation électrique :1x pile 12 V, type "23 A"

Codes adresses :4 (réglables avec interrupteur coulissant **I, II, III, IV**)

Canaux de commande :4 (une touche respectivement pour "ON" et "OFF")

Portée :jusqu'à 30 m (en champ libre, voir chapitre "portée")

LED :S'allume brièvement à l'actionnement d'une touche

Environnement de service :Ne convient que pour des locaux fermés et secs

b) prise de courant sans fil

Fréquence de réception :433 MHz

Tension de service :230 V~ / 50 Hz

Classe de protection :I

Puissance de raccordement :2000 W charge ohmique, 300 W charge inductive

Codes adresses :4 (réglables avec interrupteur rotatif **I, II, III, IV**)

Canal de commande :Réglable par interrupteur rotatif "1 2 3 4"

LED :S'allume quand prise de courant/utilisateur est activé

Environnement de service :Ne convient que pour des locaux fermés et secs



Ce mode d'emploi est une publication de la société Conrad Electronic SE, Klaus-Conrad-Str. 1, D-92240 Hirschau (www.conrad.com).

Tous droits réservés, y compris de traduction. Toute reproduction, quelle qu'elle soit (p. ex. photocopie, microfilm, saisie dans des installations de traitement de données) nécessite une autorisation écrite de l'éditeur. Il est interdit de le réimprimer, même par extraits.

Ce mode d'emploi correspond au niveau technique du moment de la mise sous presse. Sous réserve de modifications techniques et de l'équipement.

Draadloos bediende schakelaarset 433MHz

Version 10/11



Bestelnr. 64 64 43

Bestelnr. 64 64 52

Beoogd gebruik

Het product bestaat uit een afstandsbestuurde stekkerdeel en een handzender. Met de handzender kan een op het afstandsbestuurde stekkerdeel aangesloten gebruiker draadloos in- resp. uitgeschakeld worden.

De veiligheids- en bedieningsvoorschriften van deze gebruiksaanwijzing moeten steeds in acht genomen worden. Ze hebben niet alleen de bescherming van het apparaat, maar vooral ook van uw gezondheid tot doel. Lees daarom aandachtig de volledige gebruiksaanwijzing, voordat u het product gebruikt.

Dit product voldoet aan de voorwaarden van de nationale en Europese wetgeving. Alle voorkomende bedrijfsnamen en productaanduidingen zijn handelsmerken van de betreffende eigenaren. Alle rechten voorbehouden.

Omvang van de levering

- Bij bestelnr. 646433: 1x Afstandsbestuurde stekkerdeel
- Bij bestelnr. 646452: 3x Afstandsbestuurde stekkerdelen
- Handzender
- Speciale 12V-batterij voor de handzender
- Gebruiksaanwijzing

Veiligheidsinstructies



Bij schade die wordt veroorzaakt door het niet in acht nemen van deze gebruiksaanwijzing, vervalt het recht op garantie! Voor gevolgschade aanvaarden wij geen enkele aansprakelijkheid!



Wij zijn niet aansprakelijk voor materiële schade of persoonlijk letsel veroorzaakt door ondeskundig gebruik of het niet in acht nemen van de veiligheidsvoorschriften. In dergelijke gevallen vervalt de garantie.

- Om veiligheids- en vergunningsredenen (CE) is het eigenmachtig openen, ombouwen en/of veranderen van het product niet toegestaan.
- Gebruik dit product niet in ziekenhuizen of medische inrichtingen. Hoewel het product enkel relatief zwakke radiosignalen uitzendt, kan dit functiestoringen bij levensinstandhoudingsystemen veroorzaken. Dit geldt mogelijk ook voor andere gebieden.
- Het product komt overeen met beschermingsklasse I. Als spanningsbron mag enkel een intact stopcontact met randaarde (220-230V~/50Hz) van het openbare lichtnet gebruikt worden.
- De handzender werkt met een 12V-batterij (type "23A").
- Het product is geen speelgoed, en is niet geschikt voor kinderen. Wees dus extra voorzichtig bij aanwezigheid van kinderen. Kinderen zouden kunnen proberen om voorwerpen in de openingen van de contactdoos te steken. U loopt het risico op een levensgevaarlijke elektrische schok!
- U mag het product enkel in droge en gesloten binnenruimtes gebruiken. Het mag niet vochtig of nat worden. U mag het product of de stekker die u in de contactdoos wilt steken nooit met natte of vochtige handen aanraken.
U loopt het risico op een levensgevaarlijke elektrische schok!
- Trek een op het stekkerdeel aangesloten stekker er nooit aan het snoer uit. Pak de stekker aan de zijdelingse greepvlakken vast, en trek hem zo uit het afstandsbestuurde stekkerdeel.
- Tussenstekkers niet achter elkaar steken!
- Het apparaat is alleen spanningsvrij, als deze uit de contactdoos wordt gehaald.
- Overbelast het afstandsbestuurde stekkerdeel niet (let op de aansluitvermogens in de technische gegevens aan het einde van de gebruiksaanwijzing!).
- Laat het verpakkingsmateriaal niet rondslingeren. Dit kan voor kinderen gevaarlijk speelgoed zijn.
- Behandel het product voorzichtig, door stoten, schokken of een val - zelfs van geringe hoogte - kan het beschadigen.
- Als de behuizing van het product beschadigd is, mag u het product niet meer gebruiken! Als het product nog met de netspanning verbonden is, mag u het afstandsbestuurde stekkerdeel en het aangesloten apparaat niet aanraken! Schakel eerst het stopcontact waarop afstandsbediende stekkerdeel aangesloten is stroomloos (zekeringautomaat uitschakelen). Pas daarna mag u het afstandsbestuurde stekkerdeel uit het stopcontact nemen. Breng het product naar een reparatiedienst of verwijder het op milieuvriendelijke wijze.

Bedienelementen

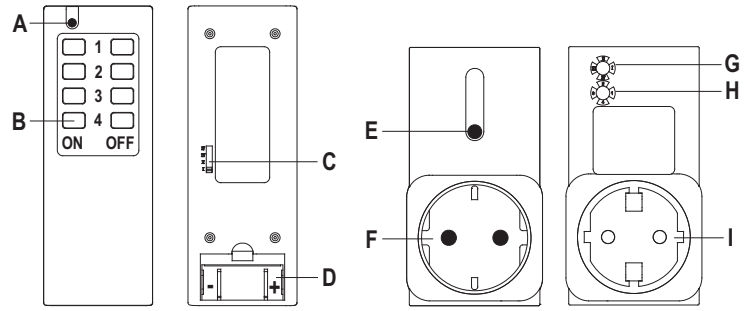

- A Controle-LED (licht op bij indrukken van toetsen)
- B Toetsenveld voor schakelkanalen 1 t/m 4 (linker rij "ON" = Aan, rechter rij "OFF" = Uit)
- C Codeerschakelaar **I, II, III, IV** voor een van de vier adrescodes
- D Batterijvak voor 12V-cel
- E Controle-LED (licht op bij geactiveerde contactdoos aan de voorzijde)
- F Contactdoos aan voorzijde voor het aansluiten van een gebruiker, met kinderbeveiliging
- G Codeerschakelaar **I, II, III, IV** voor een van de vier adrescodes
- H Codeerschakelaar voor keuze van het schakelkanaal 1, 2, 3, 4
- I Veiligheidsstekker voor aansluiten op stopcontact

Batterij plaatsen en vervangen

Open het batterijcompartiment (D) aan de achterzijde van handzender en plaats een 12V-batterij (type "23A") met de juiste polariteit (zie opschrift in het batterijcompartiment, en afbeelding hierboven). Het batterijvak weer sluiten.

Vervanging van de batterij is noodzakelijk, wanneer het bereik van de handzender merkbaar afneemt of wanneer de controle-LED (A) niet meer oplicht bij het indrukken van toetsen.

Instellen van de adrescodes

Zowel de handzender als het afstandsbestuurde stekkerdeel kan op een van vier adrescodes (**I, II, III, IV**) ingesteld worden. Daardoor kunnen tot vier dezelfde draadloos bediende schakelaarsets naast elkaar gebruikt worden, zonder dat ze elkaar beïnvloeden.

Kies op de handzender een van de adrescodes (**I, II, III, IV**) met de schuifschakelaar (C). Stel op het bijbehorende afstandsbestuurde stekkerdeel precies dezelfde adrescode in; gebruik een platte schroevendraaier om de codeerschakelaar (G) te draaien.



Indien op de handzender en het afstandsbediende stekkerdeel een verschillende code ingesteld is, reageert het stekkerdeel niet op de schakelcommando's van de zender!

Instellen van het schakelkanaal op het afstandsbediende stekkerdeel

Op de achterzijde van het afstandsbediende stekkerdeel vindt u nog een codeerschakelaar (H), die met de cijfers "1", "2", "3" en "4" gemarkeerd is. Deze dient, om een van de vier schakelkanalen (op de handzender ook met "1", "2", "3" en "4" gemerkt) te selecteren, wanneer meer dan één afstandbediend stekkerdeel gebruikt wordt.



Uiteraard kunnen twee of meer afstandsbediende stekkerdelen op hetzelfde schakelkanaal ingesteld worden. Daardoor kunnen beide stekkerdelen gelijktijdig door een druk op de knop worden aan- of uitgeschakeld.

Ingebruikneming, werkingstest

Stek het afstandsbediende stekkerdeel (zonder aangesloten verbruikers!) in het gewenste beveiligde stopcontact.

U kunt nu de werking van het afstandbediende stekkerdeel controleren, door de daarbij behorende "ON"-toets van het overeenkomende schakelkanaal kort in te drukken. De rode controle-LED op het stekkerdeel springt aan. De contactdoos (F) aan de voorzijde is nu geactiveerd; er staat netspanning op; een aangesloten gebruiker wordt ingeschakeld.

Wanneer u kort op toets "OFF" van het schakelkanaal drukt gaat controle-LED (E) weer uit, de netspanning op contactdoos (F) en de daarop aangesloten verbruiker wordt uitgeschakeld.

Gebruik

Sluit een verbruiker op de contactdoos (F) aan.



Zie het gedeelte "Technische gegevens" voor het toegelaten maximumvermogen van de verbruiker.

Bij het drukken op de bijbehorende "ON"- resp. "OFF"-toets van het schakelkanaal op de handzender wordt het afstandsbediende stekkerdeel met het overeenkomstige schakelkanaal ingeschakeld (controle-LED (E) licht op) resp. uitgeschakeld (controle-LED gaat uit).

Onderhoud & reiniging

Het product is voor u onderhoudsvrij. U mag het nooit openen of demonteren.

Koppel evt. aangesloten verbruikers los van het afstandsbestuurde stekkerdeel, en trek hem uit de (wand)contactdoos voordat u hem reinigt.

Reinig het product alleen met een schone, zachte en droge doek. Gebruik in geen geval agressieve schoonmaakmiddelen of chemische oplosmiddelen, omdat de behuizing daardoor beschadigd kan raken of de juiste werking negatief kan worden beïnvloed.

Algemeen gebruik



- U mag het product enkel in droge en gesloten binnenruimtes gebruiken. Het product mag niet vochtig of nat worden.
- Vermijd de volgende ongunstige omgevingsomstandigheden op de plaats van opstelling of tijdens het transport:
 - Nattigheid of te hoge luchtvochtigheid
 - Direct zonlicht
 - Extreme koude of hitte
 - Stof, brandbare gassen, dampen of oplosmiddelen
 - Sterke trillingen
 - Sterke magnetische velden, zoals in de buurt van machines of luidsprekers
- Let erop, dat de isolatie van het gehele product niet beschadigd of vernield raakt. Het product mag nooit worden geopend! In het product bevinden zich geen onderdelen die door de gebruiker kunnen worden onderhouden.
- Het product voor elk gebruik op beschadigingen controleren!
Indien u beschadigingen constateert, mag het product niet meer worden gebruikt! Er bestaat levensgevaar door een elektrische schok!
Men kan ervan uitgaan dat een veilige werking niet meer mogelijk is:
 - als het apparaat duidelijke beschadigingen vertoont
 - wanneer het apparaat niet meer functioneert
 - na lange opslag onder ongunstige omstandigheden
 - na zware transportbelastingen

Bereik

De reikwijdte voor de draadloze overdracht van de signalen tussen de handzender en het afstandsbediende stekkerdeel bedraagt bij optimale omstandigheden tot 30 m.



Deze opgegeven reikwijdte betreft de zgn. "reikwijdte in het vrije veld" (reikwijdte bij direct visueel contact tussen zender en ontvanger, zonder storende invloeden)..

In de praktijk zijn er evenwel muren of plafonds e.d. tussen de zender en ontvanger waardoor de reikwijdte overeenkomstig kleiner is.

Door de verschillende mogelijke invloeden op de afstandsbediening kan helaas geen bepaalde reikwijdte gegarandeerd worden.

Normaal gesproken is het gebruik in een eengezinswoning echter zonder problemen mogelijk.

De reikwijdte kan gedeeltelijk worden verminderd door:

- Muren en plafonds van gewapend beton
- Ramen met gecoat/opgedampt isolatieglas
- Nabijheid t.o.v. metalen en geleidende voorwerpen (bv. radiatoren)
- Nabijheid t.o.v. het menselijk lichaam
- Breedbandstoringen bv. in woongebieden (DECT-telefoons, mobiele telefoons, draadloze hoofdtelefoons, draadloze luidsprekers, andere draadloze weerstations, babyfoons, enz.)
- Nabijheid t.o.v. elektrische motoren, transformatoren, voedingen, computers
- Nabijheid van slecht afgeschermd of open gebruikte computers of andere elektrische apparatuur

Verwijdering



Als het product niet meer werkt, moet u het volgens de geldende wettelijke bepalingen en voorschriften voor afvalverwerking inleveren (bijvoorbeeld bij een verzamelplaats van uw gemeente).

Verklaring van overeenstemming (DOC)

Hierbij verklaren wij, Conrad Electronic, Klaus-Conrad-Straße 1, D-92240 Hirschau, dat dit product in overeenstemming is met de algemene eisen en andere relevante voorschriften van de richtlijn 1999/5/EG.



De bij dit product behorende verklaring van conformiteit kunt u vinden op www.conrad.com.

Technische gegevens

a) Handzender

Zendfrequentie:433MHz

Voedingsspanning:1x 12 V batterij (type "23A")

Adrescodes:4 (instelbaar met schuifschakelaars **I, II, III, IV**)

Schakelkanaal:4 (elk een toets voor "ON" en "OFF")

Reikwijdte:Tot 30m (in het vrije veld, zie hoofdstuk "Reikwijdte")

LED:Licht kort op bij indrukken van toetsen

Gebruiksomgeving:Alleen geschikt voor gesloten, droge binnenruimtes

b) Afstandsbediend stekkerdeel

Ontvangstfrequentie:433MHz

Voedingsspanning:230V~/50Hz

Beschermklasse:I

Aansluitvermogen:2000W ohmsche belasting, 300W inductieve belasting

Adrescodes:4 (instelbaar met draaischakelaars **I, II, III, IV**)

Schakelkanaal:Instelbaar met draaischakelaars "1 2 3 4"

LED:Licht op bij geactiveerde contactdoos/verbruiker

Gebruiksomgeving:Alleen geschikt voor gesloten, droge binnenruimtes



Deze gebruiksaanwijzing is een publicatie van de firma Conrad Electronic SE, Klaus-Conrad-Str. 1, D-92240 Hirschau (www.conrad.com).

Alle rechten, vertaling inbegrepen, voorbehouden. Reproducties van welke aard dan ook, bijvoorbeeld fotokopie, microverfilming of de registratie in elektronische gegevensverwerkingsapparatuur, vereisen de schriftelijke toestemming van de uitgever. Nadruk, ook van uittreksels, verboden.

Deze gebruiksaanwijzing voldoet aan de technische stand bij het in druk bezorgen. Wijziging van techniek en uitrusting voorbehouden.