

DE	AT	CH	<i>Gebrauchsanweisung</i>
GB	IE		<i>Instruction manual</i>
FR	CH	BE	<i>Mode d'emploi</i>
NL	BE		<i>Gebruiksaanwijzing</i>
IT	CH		<i>Istruzioni per l'uso</i>
ES			<i>Modo de empleo</i>
DK	NO		<i>Betjeningsmanual</i>
SE			<i>Bruksanvisning</i>
PT			<i>Manual de Instruções</i>
CZ			<i>Návod k použití</i>

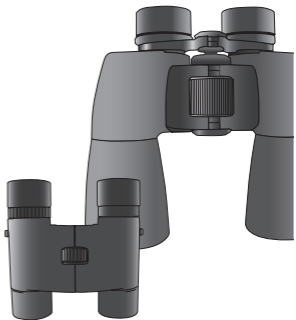

BRESSER®

DE AT CH ACHTUNG!

*Bitte niemals mit dem Fernglas in die Sonne blicken.
ERBLINDUNGSGEFAHR!*

GB IE WARNING!

*Never look through your binocular at the sun.
You may BLIND yourself!*

FR BE CH AVERTISSEMENT!

*N'examinez jamais votre jumelle au soleil.
Vous pouvez vous aveugler!*

NL BE WAARSCHUWING!

*Kijk nooit met de verrekijker naar de zon.
Dit kann blindheid tot gevolg hebben.*

IT CH ATTENZIONE!

*Fissare la luce diretta del sole attraverso il binocolo
potrebbe causare cecità.*

ES ¡ADVERTENCIA!

*Nunca mire su binocular en el sol.
¡Ud puede CEGARSE!*

DK NO SE ADVARSEL!

*Se aldrig mod solen gennem din kikkert.
Dette kan medføre BLINDHED!*

PT AVISO!

*Nunca olhe para o sol com os seus binóculos, pois
corre o risco de se cegar permanentemente!*

CZ UPOZORNĚNÍ!

*Nikdy se tímto přístrojem nedívejte přímo do
Slunce nebo jeho okolí. Hrozí nebezpečí oslepnutí!*

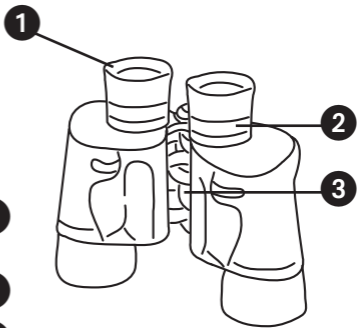
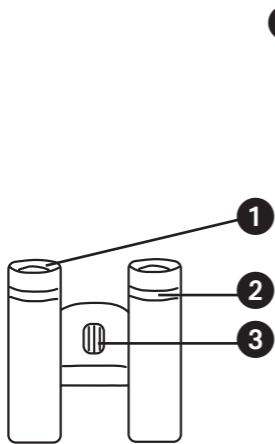

- 1 Faltbare Gummi-Augenmuscheln
- 2 Dioptrieeinstellung (Dioptriering)
- 3 Mitteltrieb

Einstellen des Augenabstands:

Der Abstand der Augen variiert von Person zu Person. Um ein perfektes Zusammenspiel zwischen Ihren Augen und den Okularen des Fernglases zu erreichen, sollten Sie das Fernglas vor Ihre Augen halten und den Abstand der beiden Okulare durch Zusammen- oder Auseinanderschieben so verändern, dass Sie ein rundes Sehfeld erhalten.

Scharfeinstellung:

1. Stellen Sie das rechte Okular auf „0“ und visieren Sie ein entferntes Objekt an.
2. Schließen Sie das rechte Auge und stellen Sie die Schärfe für das linke

Auge mit dem Mitteltrieb 3 ein.

3. Schließen Sie das linke Auge und stellen Sie die Schärfe für das rechte Auge am Dioptriering 2 ein.
4. Jetzt ist Ihr Fernglas auf Ihre Augen eingestellt. Lesen Sie am rechten Okular die Einstellung ab, die Sie künftig immer verwenden wollen.

Umstülpen der Augenmuscheln:

Wichtig für Brillenträger: Für Beobachtungen mit einer Brille werden die Gummiaugenmuscheln 1 umgestülpt. So wird das ganze mögliche Gesichtsfeld des Fernglas-Modells ausgenutzt.

Reinigen des Fernglases:

1. Reinigen Sie Ihr Fernglas mit einem Staubpinsel oder einem feinen, fusselfreien Tuch.
2. Wenn Sie Ihr Fernglas mit einem

Reinigungsmittel säubern, achten Sie darauf, dass Sie die Reinigungsflüssigkeit nie direkt auf die Linse oder das Okular, sondern immer zuerst auf das Reinigungstuch sprühen.

Garantie

Die Garantiezeit beträgt 2 Jahre und beginnt am Tag des Kaufs. Bitte den Kassenbon (oder Kopie) beilegen.

Name:

PLZ/Ort:

Straße:

Telefon:

Unterschrift:

Kaufdatum:

Modell:

Geräte-Nr.:

Diese Garantie zusammen mit dem Kassenbeleg aufbewahren.

- 1 Foldable rubber eyecups
- 2 Dioptre setting
- 3 Centre wheel focus

How to adjust the distance between your eyes:

The distance between the eyes is called „interpupillary distance“. It varies from person to person. To achieve perfect alignment of lens to eye, follow these simple steps.

1. Hold your binoculars in the normal viewing position.
2. Grasp each barrel firmly. Move the barrels closer together or further apart until you see a single circular field. Always re-set your binoculars to this position before using. Most binoculars have a graduated area at the top of the centre hinge for reference in subsequent use in setting interpupillary distance.

Dioptre setting and central focusing:

1. Adjust the dioptre scale on the right eyepiece to „0“. Look through the binocular at an object about 50 metres away.
2. Shut your right eye and, with the centre focussing wheel 3 focus correctly for your left eye.
3. Now shut your left eye and adjust the focus for your right eye, using the dioptre ring 2.
4. Now the binocular is correctly adjusted. You can vary the focus using the centre focusing wheel and both eyes will always remain in focus. Make note of the dioptre adjustment on the right side, for future use.

Fold down eyecups:

If you wear sun/eyeglasses, fold down the eyecups 1.

This will bring your eyes closer to the lens thus providing an improved field of view.

Cleaning:

1. Blow away any dust or debris on the lens (or use a soft lens brush).
2. To remove dirt or fingerprints, clean with a soft cotton cloth rubbing in a circular motion. Use of a coarse cloth or unnecessary rubbing may scratch the lens surface and eventually cause permanent damage to the binocular.
3. To thoroughly clean your binocular you may use a photographic type lens cleaning fluid. Always apply the fluid to the cleaning cloth, never directly onto the lens.

Warranty

The period of warranty is 2 years, beginning on the day of purchase. Please also enclose the cash receipt (or a copy).

Name: _____

Postal Code/City: _____

Street: _____

Telephone: _____

Signature: _____

Purchase date:

Model:

Item No.:

Please keep this guarantee along with your receipt.

- 1 Oeilleton en caoutchouc avec oeillerè
- 2 Réglage dioptrique
- 3 Molette centrale de mise au point

Adaption des Jumelles à L'écartement des yeux:

L'écart entre les yeux varie d'une personne à l'autre.

Les jumelles peuvent être pliées, on peut ainsi, soit rapprocher les oculaires, soit les éloigner pour qu'ils se trouvent parfaitement en face des yeux. Pour le réglage de la distance entre pupilles, vous agissez comme suit:

1. Prenez les jumelles dans vos deux mains.
2. Présentez les jumelles devant les yeux, ensuite rapprochez ou écartez les deux parties des jumelles jusqu' à obtention d'une image ronde pour les deux yeux, ce qui signifie que l'image visualisée

avec un oeil se superpose exactement sur l'image visualisée avec l'autre oeil.

Réglage de dioptrie:

Le réglage dioptrique vous permet de compenser la différence de puissance entre les yeux. Agissez comme suit:

1. Placez le réglage dioptrique de l'oculaire sur la valeur 0, et observez avec les jumelles un objet distant.
2. Occultez l'objectif droit avec une main tout en observant l'objet, tournez le réglage central 3 jusqu'à l'obtention d'une image nette avec l'oeil droit.
3. Occultez l'objectif gauche et ajustez au moyen du réglage dioptrique 2 jusqu'à l'obtention d'une image nette avec l'oeil droit.
4. Le réglage dioptrique des jumelles est

optimal pour vos yeux. Notez le réglage dioptrique. A présent le réglage de la netteté pour une observation doit se faire uniquement au moyen du réglage central.

Oeilères en caoutchouc:

Vos jumelles sont équipées d'oeillères en caoutchouc ❶ pour éviter une infiltration de lumière incidente. Si vous portez des lunettes (solaires), repliez les oeillères vers le bas de façon à réduire la distance entre l'oeil et l'oculaire.

Entretien:

Poussières: éliminez la poussière à l'aide d'une brosse propre, non pelucheux, ou un essuie-lentille.

Empreintes digitales: le gras de doigts est redoutable pour les lentilles. Essayez les soigneusement avec un chiffon légèrement imbibé d'alcool pur.

Garantie

La période de garantie est 2 ans, commençant le jour d'achat. S'il vous plaît enfermez aussi le reçu liquide (ou une copie).

Nom: _____

Postcode/Ville: _____

Rue: _____

Téléphone: _____

Signature: _____

Date d'achat: _____

Modèle: _____

No.: _____

Cette garantie gardent ensemble avec la pièce de caisse.

- 1 Oomklapbare rubberen oogschelpen
- 2 Correctie van oculair
- 3 Scherpstelring

Hoe de kijker in te stellen op de afstand tussen de ogen:

De afstand tussen de pupillen van de ogen verschilt van persoon tot persoon. Om de kijker op uw pupilafstand in te stellen, handelt u als volgt. Pak de kijker met beide handen vast. Houdt de kijker voor de ogen en beweeg beide delen van de kijker naar elkaar toe of van elkaar af tot u door beide ogen één rond veld ziet. m.a.w. het beeld wat u met het ene oog ziet, dient exact samen te vallen met het beeld dat u met het andere oog ziet.

Dioptrie- en centrale instelling:

1. Stel de dioptrie-instelling aan het rechter oculair in op nul en kijk

vervolgens door de kijker naar een onderwerp ver weg.

2. Bedek het rechter objectief (de naar het onderwerp gerichte zijde) met uw hand, draai vervolgens aan de centrale instelknop 3 tot het onderwerp door uw linker oog scherp wordt waargenomen. Houdt beide ogen open tijdens deze procedure.
3. Bedek nu het linker objectief en draai aan de dioptrie-instelling 2 tot het onderwerp door uw rechter oog scherp wordt waargenomen.
4. De kijker is nu op het verschil in sterkte van uw ogen ingesteld. U hoeft om een onderwerp met beide ogen scherp waar te nemen nu nog slechts aan de centrale instelknop te draaien.

Oomklapbare rubberen oogschelpen:

Indien u een (zonne) bril draagt, klap de

oogschelpen ❶ omlaag, opdat u de kijker dichter kunt benaderen voor een beter beeld.

Onderhoud:

Gebruik een blaaskwast voor het verwijderen van stofdeeltjes op de lenzen. Verwijder vuil of vingerafdrukken met een zachte pluisvrije (katoenen) doek, waarmee u onder zeer weinig druk ronddraaiende bewegingen maakt vanuit het midden van de lens naar de buitenzijde met een opgaande beweging aan de buitenzijde, te veel druk of een harde doek zal krassen op de lenzen veroorzaken, waardoor deze blijvend beschadigd, zullen zijn. Een speciale lensreiniger kan gebruikt worden voor het verwijderen van hardnekkige vlekken. Druppel de lensreiniger op de doek en nimmer direct op het te behandelen lens-oppervlak.

Garantie

De garantieperiode bedraagt 2 jaar en begint op de dag van de aankoop. Gelieve de kassabon (of een kopie) bij te voegen.

Naam: _____

Postcode/Plaats: _____

Straat: _____

Telefoon: _____

Handtekening: _____

Aankoopdatum: _____

Model: _____

No.: _____

Bewaar dit bewijs bij uw aankoopbon.

- 1 Paraluce in gomma con ripari laterali
- 2 Regolazione diottrie
- 3 Regolazione centrale

Regolazione della distanza interpupillare:

La distanza interpupillare varia da persona a persona.

Per ottenere una perfetta sincronia fra i vostri occhi e l'oculare del binocolo, dovete tenere il binocolo davanti agli occhi e variare la distanza tra i due oculari allargandoli o chiudendoli per ottenere un'immagine chiara e nitida.

Regolazione della messa a fuoco:

1. Posizionate l'oculare destro su "0" e puntate su un oggetto distante.
2. Chiudete l'occhio destro e con la cremagliera 3 mettete a fuoco l'oculare per l'occhio sinistro.

3. Chiudete l'occhio sinistro e regolate con l'anello delle diottrie 2 la messa a fuoco per l'occhio destro.
4. Ora il vostro binocolo e' messo a fuoco per i vostri occhi. Leggete il numero delle diottrie sull'oculare destro per poter regolare il vostro binocolo in futuro sempre su questa cifra.

Ribaltare le conchiglie in gomma:

Per le osservazioni con occhiali si devono ribaltare le conchiglie in gomma. 1 In questo modo tutto il campo visibile viene utilizzato.

Pulizia del binocolo:

1. Pulite il binocolo con un pennello morbido oppure con un panno che non lasci pelucchi.
2. Se pulite il binocolo con un detersivo speciale per ottica, state attenti che

il liquido non venga mai spruzzato direttamente sulle lenti o sugli oculari ma solo sullo straccio e non esercitate una eccessiva pressione.

Garanzia

Il periodo di garanzia ha una durata di 2 anni ed inizia a partire dalla data di acquisto.

Accludere inoltre lo scontrino (o una copia dello stesso).

Nome: _____

c.a.p./Città: _____

Via: _____

Telefono: _____

Firma: _____

Data d'acquisto: _____

Modello: _____

No.: _____

Siete pregati di conservare questa garanzia assieme allo scontrino.

- 1 Apoyos de goma para los ojos
- 2 Rueda de ajuste de las dioptrías
- 3 Mando central de enfoque
(dispositivo de focalización)

Ajuste de la distancia con el ojo:

La distancia entre los ojos de una persona varía de una a otra. Esta distancia se llama distancia interpupilar. Los dos oculares de un prismático se pueden acercar o alejar para alinearlos con las pupilas de los ojos, siguiendo los siguientes pasos:

1. Sujete los prismáticos con las dos manos.
2. Presentar los gemelos delante de sus ojos y aproximar o alejar las dos partes de los prismáticos hasta obtener una imagen completa en cada uno de los dos ojos. Esto significa que la imagen visualizada por un ojo se superpone

- exactamente sobre la imagen visualizada por el otro ojo.

Focalización:

1. Ajustar la escala de dioptrías en el ocular derecho a cero mirando un objeto a una distancia aproximadamente de 50 metros.
2. Cierre su ojo derecho y con la rueda de enfoque 3 enfocar correctamente su ojo izquierdo.
3. Ahora cierre Vd su ojo izquierdo y ajuste el foco para su ojo derecho usando el anillo de ajuste de dioptrías 2.
4. Ahora el prismático está perfectamente ajustado. Vd. puede variar el enfoque usando la rueda central de enfoque y ambos ojos permanecerán enfocados. Tome nota del ajuste de dioptrías en el lado derecho para futuro uso.

Oculares para usuarios de gafas:

Si Vd. lleva gafas bien sean graduadas, bien de sol, doble los oculares de goma

①. Suministrándole un campo de vista mejorado al reducir la distancia entre los ojos y las lentes.

Limpieza de los binoculares:

Limpie cualquier mota de polvo o suciedad en las lentes con una brocha limpia suave. Quite las huellas sucias, limpiando con un algodón eventualmente mojado en alcohol, moviendo circularmente el mismo. El uso de un tejido aspero puede arañar la superficie de las lentes y causarles eventualmente un daño permanente.

Garantía

La garantía tiene un plazo de duración de 2 años y comienza el día de la compra. Adjunte, por favor, el tiquet de compra (o una copia del mismo).

Nombre: _____

Código postal / Ciudad: _____

Calle: _____

Teléfono: _____

Firma: _____

Fecha de Compra: _____

Modelo: _____

No: _____

Por favor conserve esta garantía con su factura de compra.

- 1 Sammenfoldelige gummiøjestykker
- 2 Dioptriindstilling
- 3 Midterfinskrue

Indstilling af øjenafstand

Afstanden mellem øjnene variere fra person til person.

For at opnå det perfekte billede, er det vigtigt, at okular-erne indstilles, så de står med samme afstand i forhold til hinanden, som mellem brugerens øjne. Sæt kikkerten op til øjnene og bevæg de to kikkertrør op eller ned, indtil du kun ser et klart cirkulært billede.

På de fleste kikkerter vil der være en skala mellem øjestykkerne, som aflæses således, at man senere kan indstille den korrekte øjenafstand.

Skarphedsindstilling

1. Stil diopteringen på højre okular på

“0”, og se igennem kikkerten på et fjernt objekt.

2. Luk det højre øje og stil skarpt for det venstre øje med centerhjulet 3.
3. Luk det venstre øje og stil skarpt for det højre ved at justere på diopteringen 2.
4. Nu er kikkerten indstillet til netop dig. Aflæs dioptri-indstillingen på højre okular, så du fremover kender din dioptri.

For brillebærere

For at opnå fuldt synsfelt, er det vigtigt for brillebærere, at folde okularenes gummiøjestykker 1 ned.

Rengøring

1. Pust eventuelt støv og snavs bort fra linserne. Brug kun en blød linsebørste.
2. For at fjerne snavs eller fingerpletter,

kun du anvende en blød klud, som du bevæger i cirkulære bevægelser fra midt i linsen og udefter. En hård klud eller unødvendig gnubning kan ødelægge linsemes coating og lave ridser.

3. Ved en grundigere rensning kan man anvende en rengøringsvæske for optiske linser eller fotografisk udstyr. Påfør kun væsken på kluden, aldrig direkte på linserne.

Garanti

Garantiperioden er 2 år og starter ved købsdagen.

Venligst opbevar kassebon som bevis for købet.

Navn: _____

Gade: _____

Postnr./By: _____

Telefon: _____

Underskrift: _____

Købsdato: _____

Model: _____

nr.: _____

Venligst opbevar dette garantibevis sammen med kassebon.

- 1 Ögenmusslor av gummi med sidoskydd
- 2 Dioptri-inställning
- 3 Inställningsskruv

Inställning av okularavståndet

Avståndet mellan ögonen varierar från person till person. För att kikarens okular ska passa perfekt till dina ögon, häller du kikaren normalt framför ögonen och ställer sedan in avståndet mellan okularen genom att skjuta ihop eller sära på dem, tills du bara ser ett enda runt klart fält.

Inställning av skärpan

1. ställ in det högra okularet på "0" och titta genom kikaren på ett avlägset föremål.
2. Hall för den högra frontlinsen med handen. Vrid på inställningsskraven 3 tills du ser föremålet klart med vänster

öga. Titta nu med bada ögonedd.

3. Hall sedan för vänster frontlins med handen och skruva på höger okular 2, tills du ser föremålet klart igen.
4. Nu är kikaren inställd för dina ögon. Läs av dioptritalet på höger okular, så att du kan ställa in det direkt i fortsättningen.

Nedvikning av ögonmusslorna

Gummi-ögonmussloran 1 kan vikas ned för att titta genom kikaren med glasögon: härigenom förkortas avståndet mellan okularlinserna och ögat, och även glasögonbäraren kan utnyttja kikiarens hela synfält.

Rengöring av kikaren

1. Rengör kikaren med en dammpensel eller med en fin, luddfri duk.
2. Om du rengör kikaren med ett

rengöringsmedel, tänk på att aldrig spruta vätskan direkt på linserna eller okularen, utan alltid bara parengöringsduken.

Garanti

Garantitiden innefattar 2 år och börjar på köpedagen.

Var god bifoga kassakvittot (eller kopia).

Namn:

Postnr/Ort:

Gata:

Telefon:

Underskrift:

Köpdatum:

Model:

No.:

Var god bevara kassakvittot som bevis för köpet.

- 1 Ajuste da Dioptria
- 2 Protecções de Borracha
- 3 Roda Central de Focagem

Como ajustar a distância entre os olhos:

A distância entre os olhos é denominada de “Distância Interpupilar” e varia de indivíduo para indivíduo.

Para conseguir um ajustamento correcto, siga estes passos:

Segure nos seus binóculos na posição normal de vista.

Mova os dois lados do binóculo firmemente, abrindo ou fechando, até que consiga visualizar um único círculo. Deverá fazer sempre este passo quando utilizar um binóculo.

Focagem:

Ajuste a escala da dioptria 1 no ocular direito para “0”, olhe para um objecto a cerca de 50 metros de distância.

Feche o seu olho direito e com a ajuda da roda de focagem central 3, foque correctamente para o seu olho esquerdo. Agora feche o seu olho esquerdo e ajuste a focagem para o seu olho direito com a ajuda do anel de ajuste da dioptria. Agora o seu binóculo está correctamente ajustado, poderá variar o nível de focagem com a ajuda da roda de focagem central que os seus olhos continuarão focados.

Ocular para portadores de óculos:

Se estiver a utilizar óculos, puxe para baixo as protecções de borracha 2, isto fará com que os seus olhos se aproximem das lentes do seu binóculo,

melhorando assim o campo de visão.

Limpeza do binóculo:

Limpe qualquer tipo de poeiras das suas lentes utilizando um pano macio ou um ar comprimido. Para remover sujidade ou as impressões digitais, limpe com um pano macio em movimentos suaves e circulares. O uso de um pano mais rígido, poderá danificar as lentes do seu binóculo.

Para uma limpeza mais detalhada, utilize um líquido de limpeza fotográfico, aplicando-o sempre no pano, nunca directamente nas lentes.

Garantia

O período de garantia é de 2 anos tendo início a partir do dia de compra.

Por favor junte o recibo de compra (ou cópia do mesmo).

Nome : _____

Código Postal : _____

Rua : _____

Telefone : _____

Assinatura : _____

Data de Compra : _____

Modelo : _____

N.º do equip.: _____

Por favor guarde esta garantia juntamente com o seu recibo.

- 1 Přehrnovaletné gumové očnice
- 2 Dioptrická korekce
- 3 Centrální mechanismus ostření

Návod k použití:

Jak nastavit mezioční vzdálenost:

Vzdálenost mezi očima se nazývá "mezioční (interpupilární) vzdálenost" a je u každého člověka jiná. Pro přesné nastavení okulárové čočky k oku použijte následující postup.

1. Držte binokulár v normální pozorovací poloze.
2. Uchopte pevně každý tubus. Podívejte se do dalekohledu. Nastavte tubusy od sebe na takovou vzdálenost až vidíte zorné pole v jednom kruhu. Většina dalekohledů má na horní ploše u ostřicího šroubu stupnici pro mezioční vzdálenost. Zapamatujte si tuto polohu a při každém použití dalekohledu nastavte rozteč na tuto hodnotu.

Nastavení dioptrické korekce a zaostření:

1. Nastavte dioptrickou korekci 2 na pravém okuláru na „0“. Podívejte se na objekt cca 50m vzdálený.
2. Zavřete pravé oko a centrálním ostřicím šroubem 3 správně zaostřete na levé oko.
3. Nyní zavřete levé oko a pomocí dioptrické korekce 2 zaostřete na pravé oko.
4. Nyní je dalekohled zaostřený. Přeostřovat můžete otáčením centrálního ostření a zůstane správně zaostřeno na obě oči. Poznačte si polohu na dioptrické korekci pro další použití.

Očnice:

Pokud nosíte brýle, přehrněte gumu očnic 1. Tím se dostane Vaše oko blíže k čočce okuláru a zvětší se zorné pole.

Čištění:

1. Prachové nečistoty z optiky odfoukněte

- proudem čistého vzduchu (čisticí sady na optiku) nebo jemně setřete čisticí utěrkou.
2. K odstranění nečistoty nebo otisků prstů použijte velmi jemnou bavlněnou utěrkou a roztok na čištění fotografické optiky. Nikdy nepoužívejte hrubší látku – hrozí poškrábání optiky, na které se nevztahuje záruka. Při použití roztoku jej vždy naneste na látku, ne přímo na optiku. Krouživými tahy velmi jemně odstraňte nečistotu.
 3. Pro pečlivější čištění používejte výhradně roztoky na čištění optiky a velmi jemné čisticí látky – k dostání v optikách nebo fotoobchodech.

Vždy, když nepoužíváte dalekohled, zakryjte jej prachovými krytkami. Jedná se o přesný optický systém, který vyžaduje pečlivé a opatrné zacházení.

Garance

Záruční doba je dva let ode dne nákupu tohoto zboží.

Priložte prosím doklad o zaplacení (nebo jeho kopii).

Jméno: _____

PSC / Mesto: _____

Ulice: _____

Telefon: _____

Podpis: _____

Datum nákupu: _____

Model: _____

No.: _____

Priložte prosím doklad o zaplacení (nebo jeho kopii).





Technische Änderungen vorbehalten.
Reservation of technical alterations.



Meade Instruments Europe GmbH & Co. KG

Gutenbergstr. 2 · DE-46414 Rhede · Germany

www.bresser.de · service@bresser.de

ANLFGMINIMSP0509BRESSER