

G E B R U I K S A A N W I J Z I N G

Versie 05/10



Bestnr. 86 03 99

Stappenteller-horloge
"Pedo"

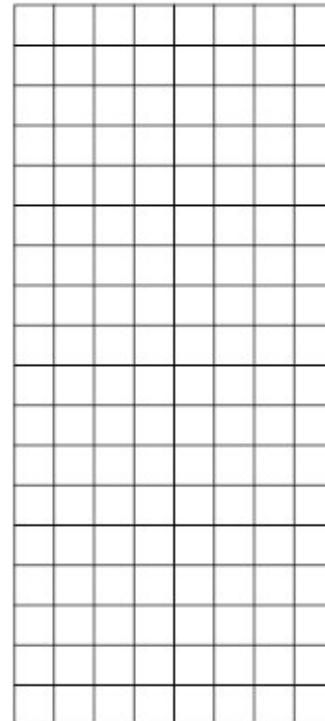
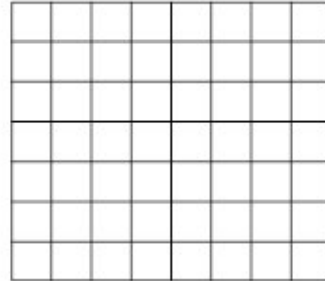

Alle rechten, ook vertalingen, voorbehouden. Niets uit deze uitgave mag worden verveelvoudigd, opgeslagen in een automatische gegevensbestand, of openbaar gemaakt, in enige vorm of op enige wijze, hetzij elektronisch, mechanisch, door fotokopieën, of op enige andere manier, zonder voorafgaande schriftelijke toestemming van CONRAD ELECTRONIC BENELUX B.V.

Nadruk, ook als uittreksel is niet toegestaan. Druk- en vertaalfouten voorbehouden. Deze gebruiksaanwijzing voldoet aan de technische eisen bij het in druk gaan. Wijzigingen in de techniek en uitvoering voorbehouden.

© Copyright 2011 by CONRAD ELECTRONIC BENELUX B.V.

Internet: www.conrad.nl of www.conrad.be

Belangrijk! Beslist lezen!

Deze gebruiksaanwijzing is een integraal onderdeel van dit product. Er staan belangrijke aanwijzingen in betreffende de ingebruikneming en het gebruik.

Lees deze gebruiksaanwijzing zorgvuldig door! Bij schades, die ontstaan door het niet opvolgen van de handleiding, vervalt het recht op garantie. Voor volgschades, die hieruit ontstaan zijn wij niet aansprakelijk.

Bewaar deze gebruiksaanwijzing zorgvuldig!

Introductie

Geachte klant,

Hartelijk dank voor de aankoop van dit product.

Dit product voldoet aan de wettelijke, nationale en Europese eisen. Om een optimaal en veilig gebruik van het horloge te kunnen garanderen, dient u als gebruiker de voorschriften in deze gebruiksaanwijzing in acht te nemen.

Lees voordat u het product in gebruik neemt eerst de complete handleiding door, let op alle bedienings- en veiligheidsaanwijzingen!

Alle firmanamen en productaanduidingen in deze handleiding zijn handelsmerken van de desbetreffende eigenaren. Alle rechten voorbehouden.

Voor meer informatie kunt u kijken op www.conrad.nl of www.conrad.be.

Inhoudsopgave

pagina

1. Introductie	2
2. Gebruik waarvoor het product bedoeld is	4
3. Omvang levering	4
4. Verklaring van de symbolen	4
5. Veiligheidsaanwijzingen	5
6. Aanwijzingen voor batterijen	5
7. Bedieningselementen	6
8. Kiezen van een functie	7
9. Kloktijd/datum instellen	8
10. Wekfunctie en uursignaal	9
11. Stappentellermodus	11
a) Algemeen	11
b) Stappentellermodus activeren/weergeven	11
c) Stopwatch/stappenteller gebruiken	12
d) Weergaven voor het bovenste displaygedeelte kiezen	13
e) Weergaven voor het onderste displaygedeelte kiezen	14
f) Instellingen voor de stappenteller- modus	15
g) Opgeslagen rondegegevens weergeven	16
12. Timer- modus (countdown- timer)	18
a) Timer instellen	18
b) Timer starten, stoppen en terugzetten	19
13. Tweede tijdzone (Dual- time)	20
14. Stroombesparingsmode	21
15. Vervangen van de batterij	22
16. Onderhoud en verzorging	22
17. Verwijdering	23
a) Algemeen	23
b) Batterijen en accu's	23
18. Technische gegevens	24

2. Gebruik waarvoor het product bedoeld is

Het product is bedoeld als polshorloge met alarm-, timer en stopwatchfunctie. Als bijzonderheid is er een stappenteller geïntegreerd: er worden de gegevens over het aantal stappen, de afgelegde afstand, de snelheid en de verbruikte calorieën opgeslagen. Deze gegevens kunnen later weer opgeroepen worden.

Het product mag niet ter vervanging voor professionele meettechniek gebruikt worden. De meetwaarden resp. displayweergaven van het product zijn niet geschikt voor commerciële doeleinden of als informatiebron voor publicaties.

De fabrikant is niet aansprakelijk voor niet correcte weergaven of foutieve meetgegevens en de eventuele gevolgen hiervan.

Een andere toepassing dan hierboven beschreven leidt tot beschadiging van dit product, bovendien zijn hieraan gevaren verbonden.

Het totale product mag niet veranderd resp. omgebouwd worden.

Lees de gebruiksaanwijzing opmerkzaam door voordat u het product in gebruik neemt, neem alle veiligheidsaanwijzingen en informatie die in de handleiding genoemd worden in acht.

3. Omvang van de levering

- Horloge met stappenteller
- Gebruiksaanwijzing

4. Verklaring van de symbolen



Het symbool met een uitdrukteken in een driehoek wijst op belangrijke aanwijzingen in deze gebruiksaanwijzing, die u beslist in acht moet nemen.



Het "hand"- symbool vindt u als er bijzondere tips en aanwijzingen over de bediening gegeven worden.

5. Veiligheidsaanwijzingen



Bij schades die ontstaan door het niet opvolgen van deze gebruiksaanwijzing, vervalt het recht op garantie! Wij zijn niet aansprakelijk voor schades die hiervan het gevolg zijn!

Bij materiële schade of persoonlijk letsel, die/ dat veroorzaakt wordt door het niet in acht nemen van de veiligheidsbepalingen, zijn wij niet aansprakelijk. In dergelijke gevallen vervalt elke aanspraak op garantie.

- Om redenen van veiligheid en toelating (CE) is het eigenmachtig ombouwen en/of veranderen van het product niet toegestaan.
- Het product is geen speelgoed en hoort niet thuis in kinderhanden. Het product heeft kleine onderdelen, glas en een batterij.
- Het polshorloge is waterdicht (10 bar), u mag deze dragen tijdens douchen, baden of zwemmen, echter niet bij het duiken.
- Druk nooit een toets in als zich het horloge in of onder water bevindt.
- Laat de batterij door een vakman vervangen, anders is de waterdichtheid van het horloge niet meer gegarandeerd.
- Laat verpakkingsmateriaal niet achteloos rondslingeren, dit zou voor kinderen gevaarlijk speelgoed kunnen zijn.
- Behandel het product voorzichtig, door stoten, slagen of een val reeds uit minimale hoogte wordt het beschadigd.

6. Aanwijzingen voor batterijen

- Batterijen horen niet thuis in kinderhanden!
- Laat batterijen niet achteloos liggen; er bestaat het gevaar dat deze door kinderen of huisdieren ingeslikt worden. Raadpleeg in dit geval onmiddellijk een dokter! Er bestaat levensgevaar!
- Uitgelopen of beschadigde batterijen kunnen bij contact met de huid brandwonden veroorzaken, gebruik in dit geval passende veiligheidshandschoenen.
- Let er op dat de batterij nooit kortgesloten, gedemonteerd of in het vuur geworpen worden. Er bestaat gevaar voor explosies!
- Lege batterijen direct vervangen of verwijderen uit het horloge. Een lege batterij kan uitlopen en het horloge beschadigen.
- Voor een milieuvriendelijke verwijdering van batterijen leest u hoofdstuk "Verwijdering".
- Het vervangen van de batterij dient uitsluitend door een vakman te gebeuren, omdat alleen daardoor de waterdichtheid van het horloge gewaarborgd is. Door het onvakkundig vervangen van de batterij, kan de afdichting beschadigen en water binnendringen in het horloge en deze vernielen.

7. Bedieningselementen



Bij de levering bevindt zich het horloge in de stroomspaar- modus, op het display is geen weergave. Om de stroomspaar- modus te verlaten drukt op een willekeurige toets.

Lees hiertoe ook hoofdstuk 14.



Toets	Bediening
LIGHT	Activering van de achtergrondverlichting voor ongeveer 3 seconden.
MODE	Voor het selecteren van de verschillende functies (tijd, tweede tijdzone, wekfunctie, stopwatch, timer, stappenteller); instelmodus oproepen of een instelfunctie kiezen
ST./LAP	Start / Stop, bijv. voor stopwatch of timer, in een instelfunctie: instelwaarde verhogen
RESET	Tussentijd opnemen; in de instelfunctie: instelwaarde verlagen

8. Kiezen van de functies

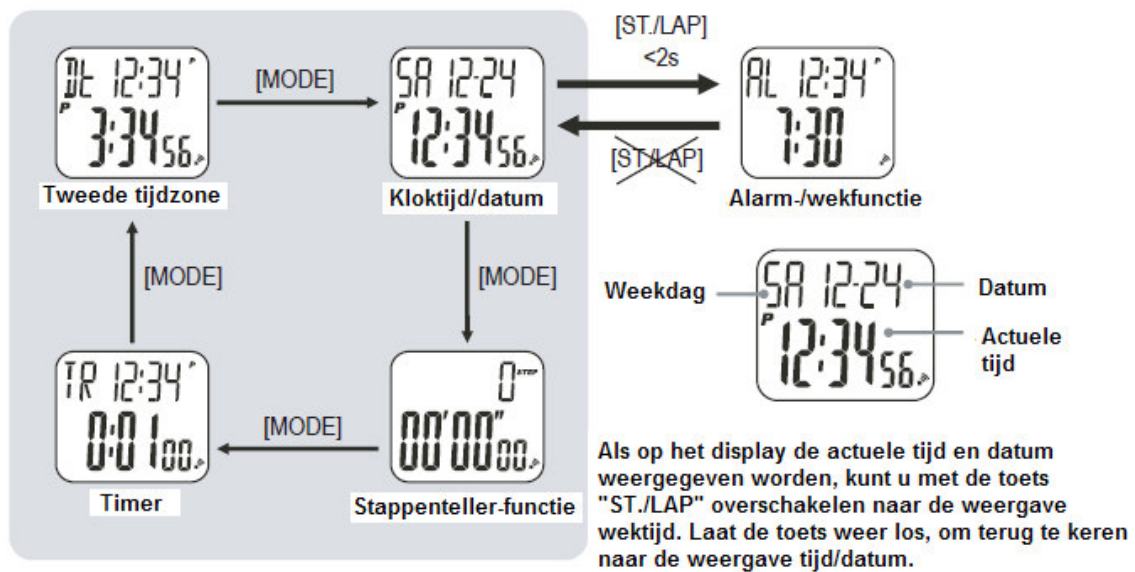

Als de toets "ST./LAP" langer dan ca. 2 seconden ingedrukt wordt, komt u in de instelling voor de wektijd (wektijd knippert). Als u de toets "MODE" langer ingedrukt houdt, verlaat u de instelmodes en de tijd en datum verschijnen weer op het display

9. Tijd / Datum instellen

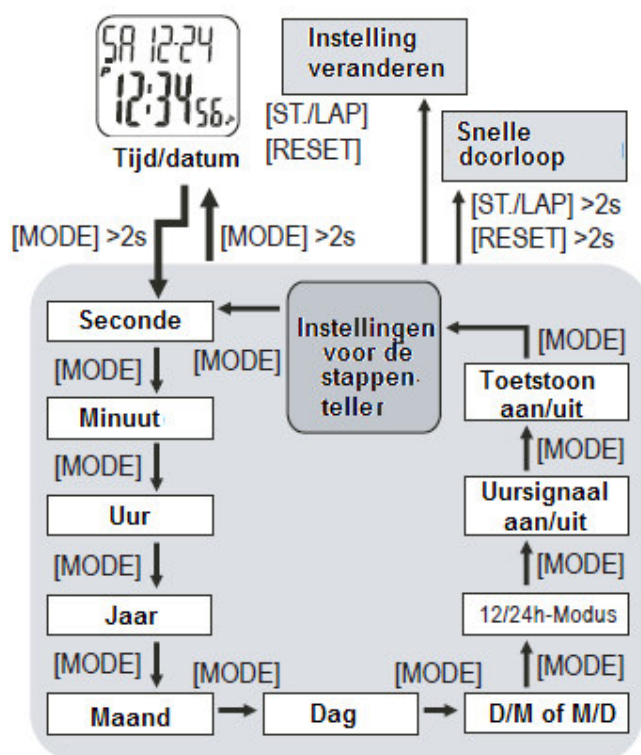

- Bij de weergave van de tijd/datum houdt u de toets "MODE" ongeveer 2 seconden ingedrukt tot op het display de seconden knipperen.
- Met de toets "ST./LAP" of "RESET" worden de seconden op "00" gezet.
- Druk kort op de toets "MODE", de minuten knipperen.
- Door kort op de "ST./LAP" –toets of op de "RESET" –toets te drukken kunt u nu de instellingen uitvoeren (toets ingedrukt houden= snelle doorloop).
- Met kort op de toets "MODE" te drukken wisselt u in de instelling voor het uur, jaar, maand, dag, weergave "D/M" (dag/maand) of "M/D" (maand/dag), 12/24h-modus, uursignaal aan/uit ("CHIME") en toetstoon aan/uit ("BEEP") als ook de instelling voor de stappenteller (zie hoofdstuk 11 f).
- Verlaat de instelmodus door ca. 2 seconden de toets "MODE" ingedrukt te houden (of als er ca. 1 minuut geen toets aangeraakt wordt).

10. Wekfunctie en uursignaal



- Druk herhaaldelijk op de "MODE"- toets tot de weergave voor de tijd/datum verschijnt.
- Druk kort (korter dan 2 seconden) op de toets "ST./LAP", vervolgens wordt in het bovenste gedeelte van het display de actuele tijd aangegeven en in het onderste gedeelte de actuele wektijd. Laat de toets weer los om terug te keren naar de weergave voor tijd/datum.



Als de toets "ST./LAP" langer dan ca. 2 seconden ingedrukt wordt komt u in de instelling voor de wektijd (wektijd knippert), zie volgende pagina.

Houdt de "MODE"- toets langer ingedrukt om de instelmodus te verlaten.

- Als er rechts onder in het display het symbool  voor het uursignaal verschijnt, zal het horloge elk uur een korte signaaltoon geven. Hoe het uursignaal aan/uit geschakeld wordt vindt u in hoofdstuk 9.
- Wordt het symbool  getoond, dan is de wekfunctie actief; op de ingestelde wektijd wordt een signaal gegeven. Beëindig het weksignaal door op een willekeurige toets te drukken; het weksignaal wordt op de volgende dag op de ingestelde tijd opnieuw gegeven.

Wektijd instellen, wekfunctie aan-/uitschakelen

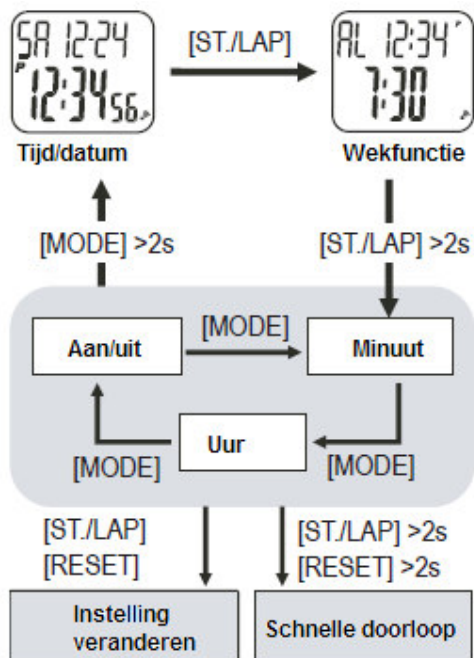

- Druk herhaaldelijk kort op de "MODE"- toets tot de weergave voor de tijd/datum verschijnt.
- Druk lang (langer dan 2 seconden) op de toets "ST./LAP", vervolgens wordt in het bovenste gedeelte van het display de actuele tijd aangegeven en in het onderste gedeelte de actuele wektijd; de minuten knipperen, laat de toets nu los.
- Wissel, door kort op de toets "MODE" te drukken, tussen de instelling voor minuten en het uur alsook het aan/uit van de wekfunctie (aan = ON, uit = OFF).
- Met de "ST./LAP" -toets of "RESET" -toets kan telkens de knipperende waarde verandert worden (toets ingedrukt houden= snelle doorloop).
- Verlaat de instelmodus door langer dan ca. 2 seconden op "MODE" te drukken (of als er ca. 1 minuut geen toets aangeraakt wordt).

Weksignaal beëindigen

Op de ingestelde wektijd klinkt een signaal, druk op een willekeurige toets om het signaal te laten stoppen.

11. Stappenteller- modus

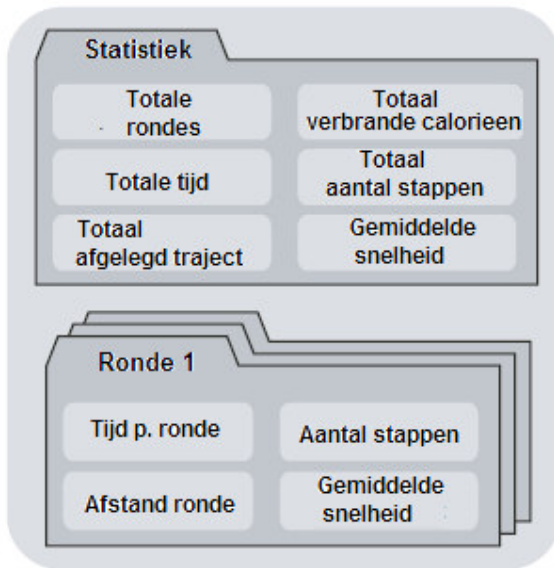

a) Algemeen

De stappenteller- modus van het horloge registreert niet alleen de afgelegde stappen maar ook de rondetijd en het rondetraject (berekening volgt uit het aantal stappen en de instelbare stappenlengte).

Het calorieverbruik wordt volgens het ingevoerde lichaamsgewicht ongeveer berekend en bewaard.

Bovendien wordt uit de aanwezige gegevens een statistiek berekend en bewaard, bijv. voor de totaal afgelegde stappen of de gemiddelde snelheid voor alle afgelegde rondes.

b) Stappenteller- modus activeren/weergeven



- Druk zherhaaldelijk kort op "MODE", tot de weergave de stopwatch (stappenteller- modus) laat zien.
- Welke waarde op het display (bovenste en onderste regel) getoond zal worden kan ingesteld worden (zie hoofdstuk 11.e) en 11. f); daarom kan de weergave eventueel bij u anders uitzien.

c) Stopwatch/stappenteller gebruiken

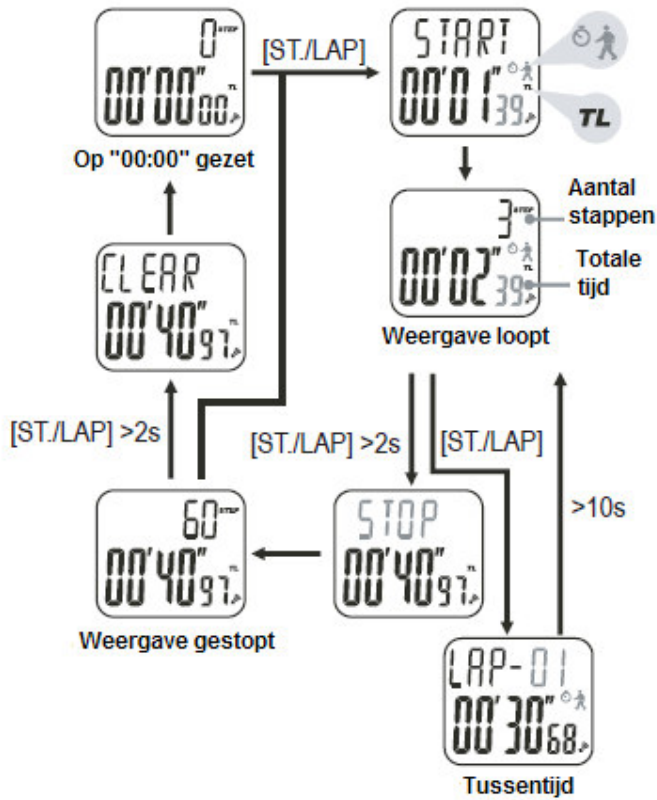

Stopwatch/stappenteller starten

- Druk kort op toets "ST./LAP". Op het display verschijnt ".TL", de symbolen "⌚" en "🚶" knipperen en de stopwatch gaat lopen.

Stopwatch/stappenteller stoppen

- Houdt de toets "ST./LAP" zo lang ingedrukt (ca. 2s), tot de weergave "STOP" op het display niet meer knippert. De symbolen "⌚" en "🚶" verdwijnen.

Ronde- en tussentijd opnemen

- Druk bij een lopende stopwatch kort op de toets "ST./LAP", er verschijnt "LAP-x" ("x" staat voor het aantal rondes/tussentijd). Het symbool ".TL" verdwijnt. Op de achtergrond loopt de stopwatch verder.

Stopwatch/stappenteller terugzetten

- Zet eerst de stopwatch stop, zie boven.
- Houdt dan de toets "ST./LAP" zo lang ingedrukt, tot "CLEAR" op het display knippert en vervolgens de teller op "00:00:00" teruggezet wordt. Laat de toets dan weer los.

d) Weergaven voor het bovenste displaygedeelte kiezen (in de stopwatch/stappenteller- modus)

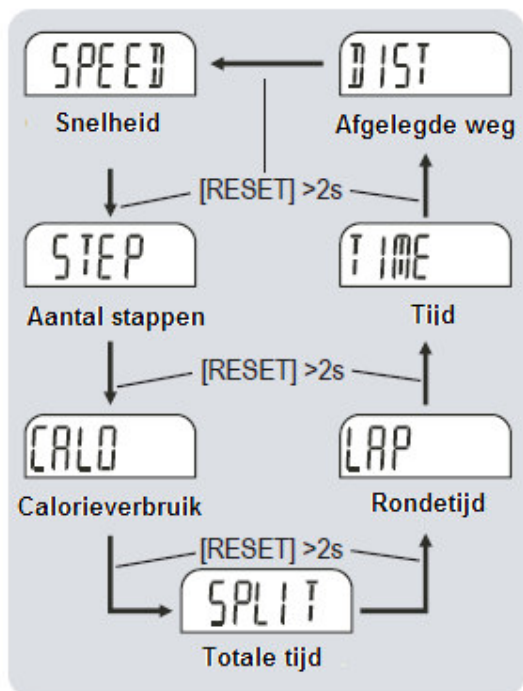

Voor de weergaven in het bovenste displaygedeelte kunnen volgende waarden getoond worden:

- Snelheid "SPEED"
- Aantal stappen "STEP"
- Calorieënverbruik "CALO"
- Totale tijd "SPLIT"
- Rondetijd "LAP" (voor de actuele ronde)
- Kloktijd "TIME"
- Afgelegde weg "DIST"

Voor het omschakelen naar de weergave boven, houdt u de toets "RESET" langer ingedrukt tot de desbetreffende weergave (bijv. "TIME") op het display verschijnt. Laat dan de toets direct los.



Het wissen van alle gegevens werd reeds op de vorige pagina onder c) "Stopwatch/stappenteller terugzetten" beschreven.

- e) Weergaven voor het onderste displaygedeelte kiezen (in de stopwatch/stappenteller- modus)

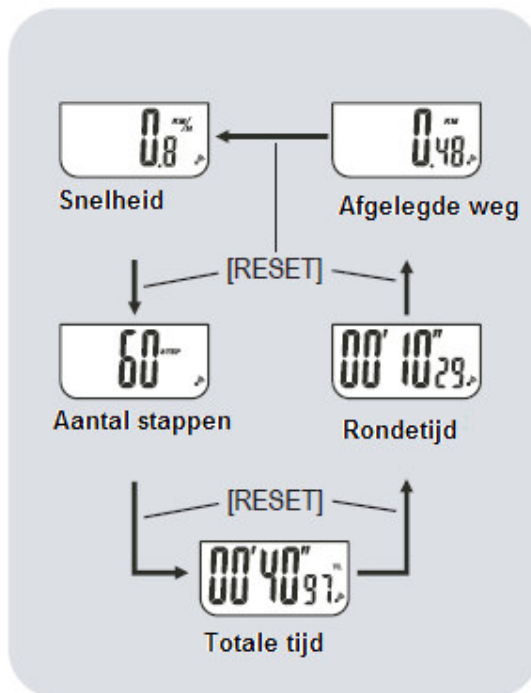

Voor de weergaven in het onderste displaygedeelte kunnen volgende waarden getoond worden:

- Snelheid
- Aantal stappen
- Totale tijd
- Rondetijd (voor de actuele ronde)
- Afgelegde weg

Voor het omschakelen naar de onderste displayregel, drukt u meermaals kort op de toets "RESET" tot de gewenste weergave op het display verschijnt.



Het wissen van alle gegevens werd reeds in hoofdstuk 11 c) "Stopwatch/stappenteller terugzetten" beschreven.

f) Instellingen voor stappenteller- modus uitvoeren

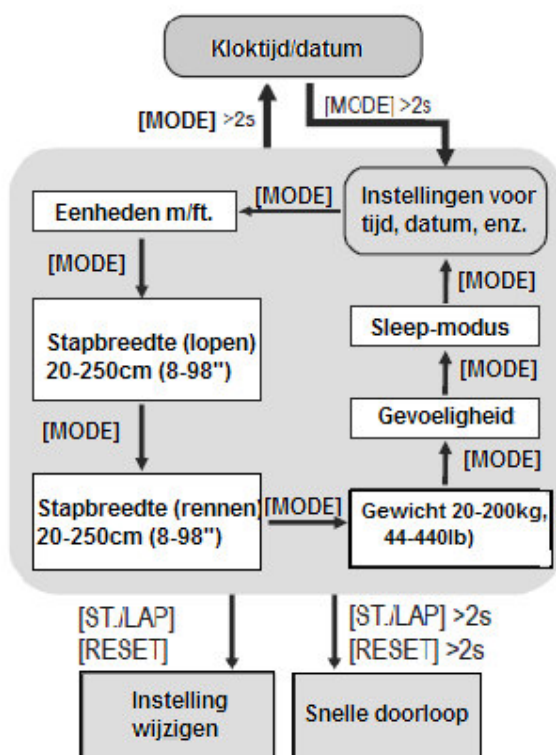

- Het polshorloge moet zich in de normale tijdweergave bevinden.
- Houdt de toets "MODE" ongeveer 2 seconden ingedrukt tot op het display de aanduiding voor seconden knipperen.
- Druk herhaaldelijk kort op de toets "MODE" tot in de onderste regel "UNIT" verschijnt.
- Met de toets "ST./LAP" of "RESET" kiest u de eenheden ("METRIC" = metrisch systeem, "IMPER" = Engels/Amerikaans eenhedensysteem).
- Door kort op de toets "MODE" te drukken, wisselt u naar de instelling van ...
 - Stappenbreedte tijdens lopen (weergave "WLK")
 - Stappenbreedte tijdens rennen (weergave "RUN")
 - Gewicht (weergave "WEIGHT"), wordt benodigd voor het calorieverbruik.
 - Gevoeligheid (weergave "SENSE"), hoe hoger de instelling, des te gevoeliger reageert de sensor op schokken tijdens lopen/rennen
 - Sleep- modus (weergave "SLEEP"); volgens de ingestelde tijd wordt de stappenteller- modus automatisch beëindigd om stroom te besparen.

g) In het geheugen bewaarde rondegegevens weergeven

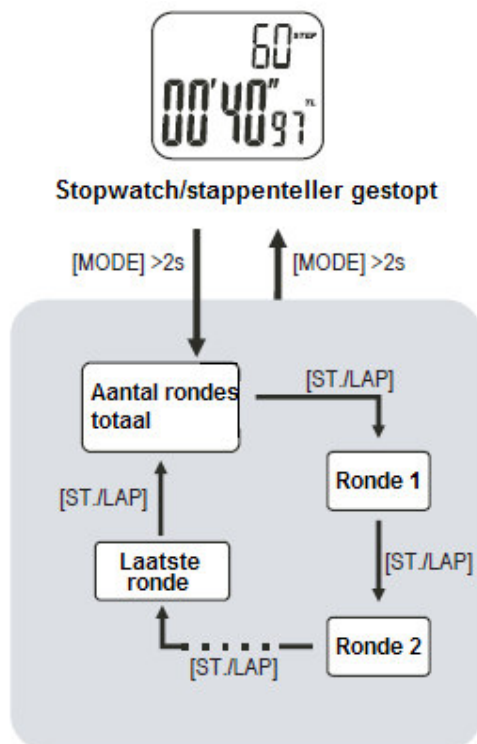

Wanneer de stopwatch/stappteller gestopt werd (zie hoofdstuk 11. c), dan kunnen alle opgeslagen gegevens bekeken worden.

- Houdt de toets "MODE" langer (ca. 2 seconden) ingedrukt en het opgeslagen aantal rondes verschijnt.



Als er geen gegevens aanwezig zijn, wordt door het ingedrukt houden van de "MODE"- toets de Timer- modus opgeroepen.

- Met de toets "ST./LAP" selecteert u de gewenste ronde (ronde 1 -> 2 -> 3...) of het totale aantal rondes.



Met de toets "RESET" gebeurt de selectie in omgekeerde volgorde (ronde 3 -> 2 -> 1...).

- Als de toets "ST./LAP" of "RESET" langer ingedrukt wordt, dan wordt automatisch verder geschakeld; de weergave blijft dan weer stilstaan bij het totale aantal rondes.
- Met de toets "MODE" kunt u telkens informatie oproepen, zie volgende pagina.

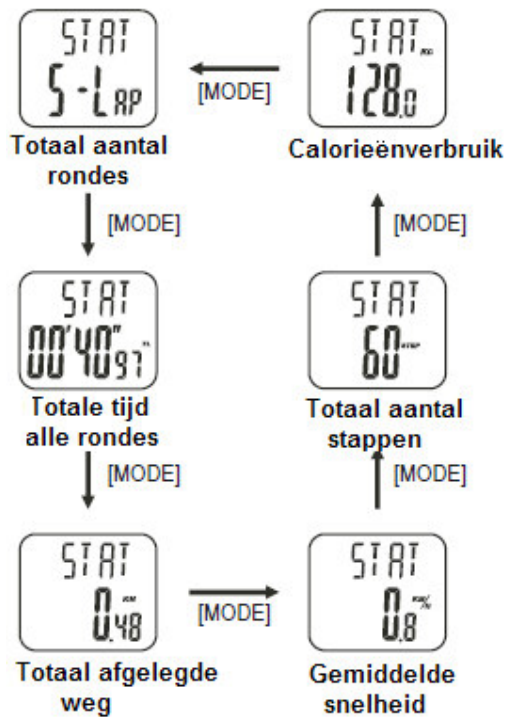

- Wanneer het totaal aantal rondes weergegeven wordt (weergave "STAT" op de bovenste displayregel voor "statistiek") en u drukt herhaaldelijk op de "MODE" –toets, worden de desbetreffende totalen weergegeven, bijv. het totale aantal stappen van alle rondes.
- Met de toets "ST./LAP" gaat u, zoals op de vorige pagina beschreven, naar de weergave van de volgende ronde of met de toets "RESET" naar de vorige ronde. Met de toets "MODE" kunnen nu weer gegevens voor de desbetreffende ronde weergegeven worden (bijvoorbeeld onder "LAP-1" = ronde 1).

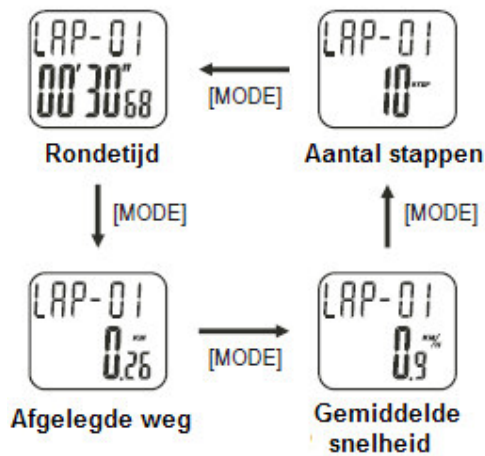

12. Timer- modus (Countdown- timer)

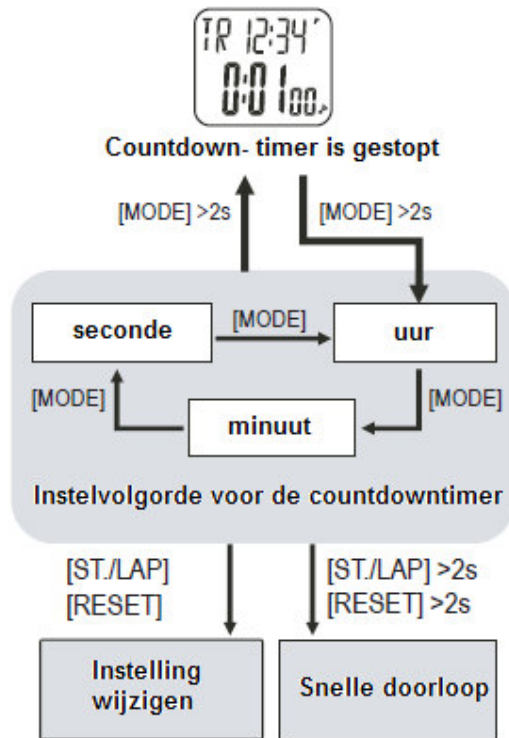

a) Timer instellen

- Druk herhaaldelijk op de "MODE" toets tot de overeenkomstige weergave van de timer ("TR") verschijnt.
- Als de timer loopt stopt u deze met de toets "ST./LAP".
- Houdt de "MODE"- toets ongeveer 2 seconden ingedrukt tot de weergave van de timer-uren knippert.
- Als de "MODE"- toets kort ingedrukt wordt, kan telkens naar de instelling van de minuten en seconden verder geschakeld worden. De desbetreffende in te stellen waarde knippert.
- Door kort op de "ST./LAP" -toets of "RESET" -toets te drukken kan telkens de knipperende waarde verandert worden (toets ingedrukt houden= snelle doorloop).
- Verlaat de instelmodus door ca. 2 seconden op "MODE" te drukken (of als er ca. 1 minuut geen toets aangerakt wordt).

b) Timer starten, stoppen en terugzetten

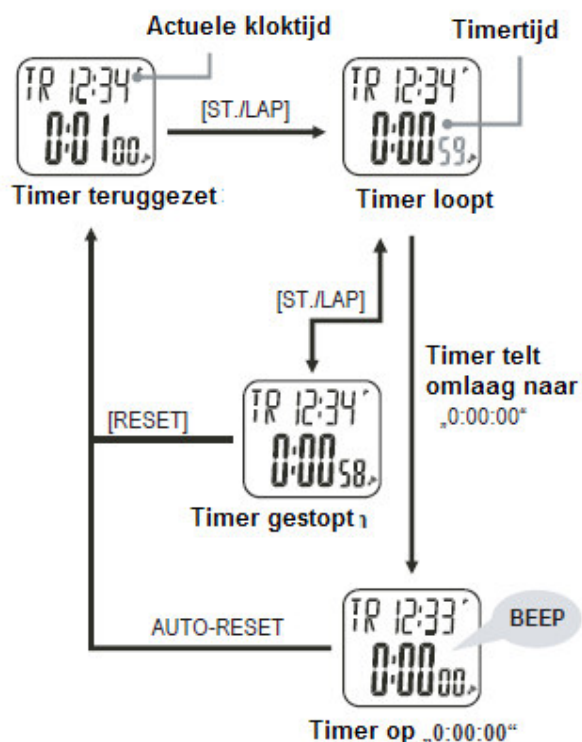

Timer starten/stoppen:

- Start de timer met toets "ST./LAP".
De countdown- timer loopt vanaf de ingestelde timertijd (bijv. 1 minuut) omlaag op "0:00:00" en geeft vervolgens ca. 30 seconden een geluidssignaal (stoppen met willekeurige toets). Vervolgens wordt de timer automatisch teruggezet op de ingestelde timertijd.
Een geluidssignaal is te horen op volgende tijden:
 - elke minuut van de laatste 10 minuten
 - alle 10 seconden binnen de laatste minuut
 - elke seconde van de laatste 5 seconden
- De timer kan gestopt en opnieuw geactiveerd worden (pauze), als de toets "ST./LAP" kort ingedrukt wordt.

Timer terugzetten:

- Zet eerst de timer stop en druk dan kort op de toets "RESET". De timer wordt op de door u ingestelde timertijd teruggezet (in het voorbeeld hierboven op 1 minuut).
- De timer wordt automatisch teruggezet na verloop van de ingestelde tijd (AUTO-RESET).

13. Tweede tijdzone (Dual- Timer)

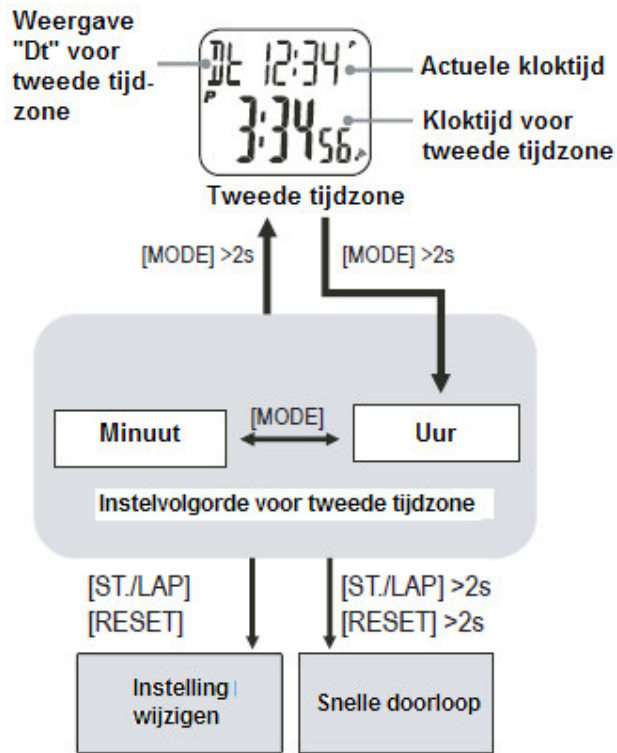

Tweede tijdzone weergeven

- Druk herhaaldelijk op de "MODE"- toets tot er de overeenkomstige tijdzone ("Dt") verschijnt.
- Op de bovenste displayregel wordt de actuele kloktijd weergegeven, in de onderste de kloktijd van de tweede tijdzone.

Kloktijd voor de tweede tijdzone instellen

- Houdt de "MODE"- toets ongeveer 2 seconden ingedrukt tot de weergave voor de uren knippert.
- Als de "MODE"- toets kort ingedrukt wordt, kan telkens naar de instelling van de minuten en seconden verder geschakeld worden. De desbetreffende in te stellen waarde knippert.
- Door kort op de "ST./LAP" -toets of "RESET" -toets te drukken kan telkens de knipperende waarde verandert worden (toets ingedrukt houden= snelle doorloop).
- Verlaat de instelmodus door ca. 2 seconden op "MODE" te drukken (of als er ca. 1 minuut geen toets aangeraakt wordt).

14. Stroombesparingsmodus

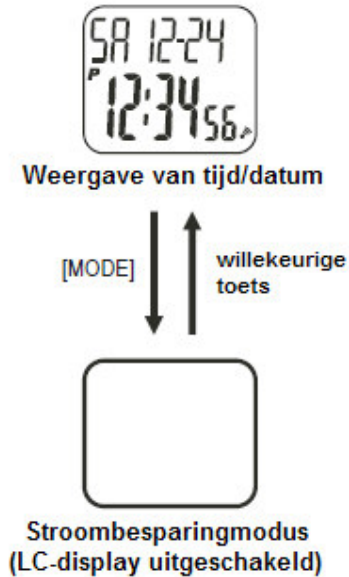

Bij de levering laat het horloge normaalgesproken geen weergave op het display zien.



Dit betekent echter niet dat de batterij leeg is, maar het horloge bevindt zich in de stroombesparingsmodus. De klok loopt intern verder, alleen de weergave is uitgeschakeld.

- Om de stroombesparingsmodus te beëindigen drukt u kort op een willekeurige toets.
- Als u de stroombesparingsmodus wilt activeren (bijv. als u het horloge langere tijd niet gebruikt), drukt u eerst herhaaldelijk op de "MODE"-toets tot het display de tijd/datum weergeeft (zie afbeelding hier boven).

Houdt de "RESTET"-toets minimaal 5 seconden ingedrukt, vervolgens wordt het LC-display uitgeschakeld, de stroombesparingsmodus is actief.

15. Vervangen van de batterij



Er wordt aanbevolen, om de batterij alleen door een vakman te laten vervangen, zodat de waterdichtheid behouden blijft.

Door het onvakkundig vervangen van de batterij, kan de afdichting en andere onderdelen beschadigd raken.

Voor het vervangen van de batterij wordt een kleine schroevendraaier benodigd, waarmee het deksel (achterkant van het horloge) verwijderd moet worden (onthoudt de plaatsbepaling van het deksel, anders functioneert de signaalgever in het deksel niet meer). Na het voorzichtig afhaken van een veer boven de batterij (CR2032) kan de batterij vervolgens vervangen worden.

16. Onderhoud en verzorging

Een onderhoud of reparatie is alleen toegestaan door een vakman of een vakkundige serviceplaats. Er bevinden zich geen onderdelen binnenin die u moet onderhouden, open daarom nooit het horloge (behalve voor het vervangen van de batterij).

Voor het schoonmaken aan de buitenkant neemt u een droge, zachte en schone doek. Ergere vervuiling kunt u verwijderen met een iets vochtig gemaakte doek.

Druk niet te sterk op het display, dit kan krassen veroorzaken. Gebruik beslist nooit agressieve reinigingsmiddelen, reinigingsalcohol of andere chemische oplossingen, daardoor wordt de behuizing of het armband aangetast (verkleuringen).

17. Verwijdering

a) Algemeen

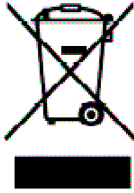

Elektrische en elektronische apparaten mogen niet als huishoudafval worden behandeld.

Verwijder het product aan het eind van zijn levensduur volgens de geldende wettelijke voorschriften.

b) Batterijen en accu's

De eindverbruiker is wettelijk verplicht alle lege batterijen en accu's (van knoopcel tot loodaccu) in te leveren. Het meegeven met het huisvuil is verboden.



Batterijen en accu's die schadelijke stoffen bevatten zijn gekenmerkt met een "doorgestreepte afvalcontainer" en met een van de chemische symbolen, die wijzen op het verbod ze via het huisvuil af te voeren. De symbolen voor de daarvoor verantwoordelijke zware metalen zijn: **Cd** = cadmium, **Hg** = kwik, **Pb** = lood.



U kunt verbruikte accu's en batterijen inleveren in winkels waar batterijen verkocht worden, of bij het gemeentelijk inzamelpunt voor klein chemisch afval.

Hiermee voldoet u aan de wettelijke eisen en u levert tevens uw bijdrage aan de bescherming van het milieu.

18. Technische gegevens

Kloktijd modus	Weergave van het uur, minuten, seconden, maand, datum, weekdag, 12/24h- weergave omschakelbaar; kalender vooraf geprogrammeerd (200-2099)
Wekfunctie:	1x tijd programmeerbaar, signaal ca. 30 seconden bij alarm
Uursignaal:	aan-/ uitschakelbaar
Chronograf:	Resolutie 1/100 seconden, max. tijd 9 uur, 59 minuten, 59.99 seconden, 20 tussentijden
Timer:	Resolutie 1 seconde, max. tijd 99 uur, 59 minuten, 59 seconden
Tweede tijdzone:	Uur(minuten programmeerbaar
Stappenteller:	Aantal stappen 0 – 999999 Afgelegde weg 0-360 km, 0-233 mijl Calorieverbruik 0-99999 calorieën Gevoeligheid instelbaar in 5 trappen
Achtergrondverlichting:	EL-type, over het gehele oppervlak
Waterdicht	10 bar
Type batterij:	1x CR2032